



**Consorzio di Bonifica Montana del Gargano**  
**Viale Cristoforo Colombo n. 243**  
**71121 Foggia (FG)**  
**[www.bonificadelgargano.it](http://www.bonificadelgargano.it)**  
**[info@bonificadelgargano.it](mailto:info@bonificadelgargano.it)**



**RETE DI ACQUEDOTTI MINORI NEL COMPRESORIO DEL  
CONSORZIO DI BONIFICA MONTANA DEL GARGANO CON  
L'UTILIZZO DI RISORSE IDRICHE LOCALI. SCHEMA SUD 2° LOTTO  
- ESTENDIMENTO**

## **PROGETTO ESECUTIVO**

**DATA:**

**CAPITOLATO SPECIALE D'APPALTO**

**Tavola  
14**

**REV. 00 - Aggiornamento**

**REDATTO DA : Settore Tecnico - Agrario  
Consorzio di Bonifica Montana del Gargano**

**I Collaboratori**  
**(Geom. Nicola A. Torretta)**  
**(Agr. Michele Nardella)**  
**(P. Pompeo Russo)**  
**(Sig.ra Grazia Andretta)**

**I Progettisti**  
**(Dott. Ing. Marco Muciaccia)**  
  
**(Geom. Paolo Piserchia)**

**Il Responsabile del Procedimento**  
**(Dott. Agr. Luciano Ciciretti)**

# **Consorzio di Bonifica Montana del Gargano**

Viale C. Colombo n. 243

71121 Foggia (FG)

## **LAVORI DI**

**RETE DI ACQUEDOTTI MINORI NEL COMPENSORIO DEL CONSORZIO DI BONIFICA MONTANA DEL GARGANO CON L'UTILIZZO DELLE RISORSE IDRICHE LOCALI, SCHEMA SUD 2° LOTTO – ESTENDIMENTO.**

**Codice CUP: I26B12000040001**

## **CAPITOLATO SPECIALE D'APPALTO**

**Art 55 comma 5 del D.Lgs n. 163/06 Codice dei contratti e s.m.i.  
(art. 43 comma 6 , del D.P.R. n.207/10 e s.m.i.)**

# CAPITOLO 1

## OGGETTO ED AMMONTARE DELL'APPALTO DESCRIZIONE, FORMA E PRINCIPALI DIMENSIONI DELLE OPERE

### Art 1.1 OGGETTO DELL'APPALTO

L'appalto ha per oggetto l'esecuzione di tutte le opere e provviste occorrenti per eseguire e dare completamente ultimati i lavori di: Rete di acquedotti minori nel comprensorio del Consorzio di Bonifica Montana del Gargano con l'utilizzo delle risorse idriche locali, Schema Sud 2° Lotto - Estendimento.

### Art 1.2 FORMA E AMMONTARE DELL'APPALTO

Il presente appalto è dato a "CORPO".

L'importo complessivo dei lavori ed oneri compresi nell'appalto, ammonta ad Euro 2.703.932,93 (Euro duemilionesettecentotremilanovecentotrentadue/93) oltre IVA, di cui:

- **Importo lavori a corpo** soggetto a ribasso d'asta pari ad Euro 2.577.762,78.
- **Importo oneri diretti per l'attuazione dei piani di sicurezza** non soggetto a ribasso d'asta pari ad €. 71.530,93.
- **Importo oneri indiretti per l'attuazione dei piani di sicurezza** non soggetto a ribasso d'asta pari ad €. 54.639,22.

### **INDIVIDUAZIONE DELLE CATEGORIE OMOGENEE DEI LAVORI**

#### *Lavori a Corpo*

N.	Corpi d'Opera	Importo in Euro	%
1	Movimento Materie	821.247,97	30,999
2	Opere Civili	192.031,08	7,248
3	Tubazioni e apparecchiature idrauliche	1.228.798,83	46,382
4	Opere stradali – Sistemazioni Esterne	336.434,90	12,699
5	Realizzazione di opere di presa per allacci idrici da distributrice principale DN 300	28.387,09	1,072
6	Realizzazione di opere di presa per allacci idrici da distributrice principale DN 250	18.869,96	0,712
7	Realizzazione di opere di presa per allacci idrici da distributrice principale DN 200	11.928,26	0,450
8	Realizzazione di opere di presa per allacci idrici da distributrice principale DN 150	11.595,62	0,438
	<b>Importo lavori al lordo degli oneri per la sicurezza diretti</b>	<b>2.649.293,71</b>	<b>100,00</b>

### Art. 1.3 DESCRIZIONE DEI LAVORI

I lavori che formano l'oggetto dell'appalto possono così riassumersi, salvo più precise indicazioni che all'atto esecutivo potranno essere impartite dalla Direzione dei Lavori:

Realizzazione di tutte le opere occorrenti per l'esecuzione degli estendimenti della rete idrica rurale esistente, consistenti in:

- Esecuzione di movimenti materie;
- Esecuzione di tutte le opere civili occorrenti;

- Fornitura e posa in opera di tubazioni e relative apparecchiature idrauliche;
- Esecuzione di opere di presa dalla distributrice principale;
- Formazione di ripristini stradali e sistemazioni esterne.

#### **Art. 1.4**

### **FORMA E PRINCIPALI DIMENSIONI DELLE OPERE**

La forma e le dimensioni delle opere, che formano oggetto dell'appalto, risultano dai disegni allegati al contratto, che dovranno essere redatti in conformità alle norme UNI vigenti in materia. Inoltre per tutte le indicazioni di grandezza presenti sugli elaborati di progetto ci si dovrà attenere alle norme [UNI CEI ISO 80000-1](#) nonché alla norma [UNI 4546](#).

Di seguito si riporta una descrizione sommaria delle opere con l'indicazione della località ove dovrà sorgere e le principali dimensioni:

"Alla luce della estensione e della tipologia delle condotte della rete esistente, in congruenza con le scelte progettuali adottate con la perizia di variante da cui deriva l'attuale configurazione della stessa, si è scelto di realizzare la dorsale principale dell'estendimento in progetto in ghisa sferoidale del DN 200, mentre tutte le diramazioni sono state previste in PEAD del DE 110.

Fa eccezione il tratto di condotta previsto per servire il punto di consegna per il soddisfacimento delle richieste in destra idraulica del Torrente Candelaro, in località Bilancia – Posta delle Capre. Per tale tratto, che si allaccia, in linea, alla dorsale principale in ghisa, si è ipotizzata una funzionalità analoga alla dorsale stessa, dovendo, tuttavia, assicurare minori perdite di carico distribuite a vantaggio di quelle concentrate, maggiori caratteristiche di deformabilità, flessibilità, curvabilità, atossicità e tenuta idraulica in relazione alla necessità di attraversare l'alveo del Torrente Candelaro tramite appoggi ancorati alla soletta del ponte, con tutte le peculiarità che tale tipo di attraversamento presenta.

A tal fine, ferme le condizioni plano-altimetriche di detto ultimo tratto, si è prevista una condotta in PEAD del DE 200".

Di seguito, si riporta una tabella riepilogativa contenente una distinzione degli estendimenti in progetto, per ambiti Comunali e per tipologia di tubazione:

<b>Ambito comunale</b>	<b>U.M.</b>	<b>Lunghezza complessiva in c.t.</b>	<b>Tipologia tubazione</b>
Agro del Comune di San Giovanni Rotondo e San Marco in Lamis	ml	9.532	Ghisa sferoidale DN 200
Agro del Comune di San Giovanni Rotondo e San Marco in Lamis	ml	1.825	Pead DE 200
Agro del Comune di San Giovanni Rotondo e San Marco in Lamis	ml	8.306	Pead DE 110
Agro del Comune di Rignano Garganico	ml	872	Pead DE 110

#### **Art. 1.5**

### **VARIAZIONI ALLE OPERE PROGETTATE**

La Stazione Appaltante si riserva la insindacabile facoltà di introdurre nelle opere, nella fase esecutiva, quelle varianti che riterrà opportune, nell'interesse della buona riuscita e dell'economia dei lavori, senza che l'Appaltatore possa trarne motivi per avanzare pretese di compensi ed indennizzi, di qualsiasi natura e specie, non stabiliti nel presente Capitolato Speciale d'Appalto.

Dovranno, essere rispettate le disposizioni di cui al D.Lgs. n. 163/2006 s.m.i. e al D.P.R. n. 207/2010.

Non sono considerate varianti e modificazioni, gli interventi disposti dalla Direzione dei Lavori per risolvere aspetti di dettaglio e che siano contenuti entro un importo non superiore al 5% per i lavori della categoria dell'appalto, sempreché non comportino un aumento dell'importo del contratto stipulato per la realizzazione dell'opera.

Sono considerate varianti, e come tali ammesse, nell'esclusivo interesse della Stazione Appaltante, quelle in aumento o in diminuzione, finalizzate al miglioramento o alla migliore funzionalità delle prestazioni oggetto del contratto, a condizione che tali varianti non comportino modifiche sostanziali e siano motivate da obiettive esigenze derivanti da circostanze sopravvenute e imprevedibili al momento della stipula del

contratto. L'importo in aumento relativo a tali varianti non può superare il cinque per cento dell'importo originario del contratto e deve trovare copertura nella somma stanziata per l'esecuzione dell'opera al netto del 50% dei ribassi d'asta conseguiti. Dette varianti sono approvate dalla Deputazione Amministrativa del Consorzio di Bonifica Montana del Gargano.

Se le varianti derivano da errori od omissioni del progetto esecutivo che pregiudicano, in tutto o in parte, la realizzazione dell'opera ovvero la sua utilizzazione, eccedono il quinto dell'importo originario del contratto, si dovrà andare alla risoluzione del contratto ed alla indizione di una nuova gara, alla quale dovrà essere invitato a partecipare l'aggiudicatario iniziale.

La risoluzione darà luogo al pagamento dei lavori eseguiti, dei materiali utili e del 10% dei lavori non eseguiti calcolato fino all'ammontare dei 4/5 dell'importo del contratto originario.

La violazione del divieto di apportare modifiche comporta, salva diversa valutazione del Responsabile del Procedimento, la rimessa in pristino, a carico dell'esecutore, dei lavori e delle opere nella situazione originaria secondo le disposizioni della Direzione dei Lavori, fermo che in nessun caso egli può vantare compensi, rimborsi o indennizzi per i lavori medesimi.

Le varianti alle opere in progetto saranno ammesse solo per le motivazioni e nelle forme previste dall'art. 132 del D.Lgs. n. 163/2006 e s.m.i.

Le variazioni sono valutate ai prezzi di contratto; ove per altro debbano essere eseguite categorie di lavori non previste in contratto o si debbano impiegare materiali per i quali non risulta fissato il prezzo contrattuale si procederà alla determinazione di nuovi prezzi secondo le modalità fissate dall'art. 163 del D.P.R. n. 207/2010.

Ferma l'impossibilità di introdurre modifiche essenziali alla natura dei lavori oggetto dell'appalto, qualora le variazioni comportino, nei vari gruppi di categorie ritenute omogenee di cui all'art. 3, comma 1, lettera s) del D.P.R. n. 207/2010, modifiche tali da produrre un notevole pregiudizio economico all'esecutore è riconosciuto un equo compenso, comunque non superiore al quinto dell'importo dell'appalto. Ai fini del presente comma si considera notevolmente pregiudizievole la variazione del singolo gruppo che supera il quinto del corrispondente valore originario e solo per la parte che supera tale limite.

#### **Art. 1.6**

### **MODALITÀ DI ESPLETAMENTO DELLA GARA DI APPALTO E DI STIPULAZIONE DEL CONTRATTO**

L'appalto sarà aggiudicato a favore dell'offerta economicamente più vantaggiosa di cui all'art. 81, comma 1, del D. Lgs. 163/06 e secondo quanto stabilito al successivo art. 83, con le modalità di cui all'Allegato G del D.P.R. 207/10 e, più precisamente, con il metodo aggregativo compensatore.

Il concorrente dovrà pertanto presentare, con le modalità previste dal bando e dal relativo disciplinare di gara, un'offerta articolata in due parti distinte:

- "Offerta tecnica"
- "Offerta economica e tempo di esecuzione lavori"

L'importo del contratto, a corpo, come determinato in sede di gara, resta fisso e invariabile, senza che possa essere invocata da alcuna delle parti contraenti alcuna successiva verifica sulla misura o sul valore attribuito alla quantità. Il ribasso percentuale offerto dall'aggiudicatario in sede di gara si estende e si applica ai prezzi unitari in elenco prezzi, utilizzabili esclusivamente per la definizione, valutazione e contabilizzazione di eventuali varianti, addizioni o detrazioni in corso d'opera, qualora ammissibili ai sensi dell'articolo 132 del D. Lgs 163/2006 e s.m.i., e che siano inequivocabilmente estranee ai lavori già previsti, nonché ai lavori in economia.

I prezzi unitari di cui al comma 2, ancorché senza valore negoziale ai fini dell'appalto e della determinazione dell'importo complessivo dei lavori, sono vincolanti esclusivamente per la definizione, valutazione e contabilizzazione di eventuali varianti, addizioni o detrazioni in corso d'opera, qualora ammissibili ai sensi dell'articolo 132 del D. Lgs 163/2006 e s.m.i. , e che siano estranee ai lavori già previsti, nonché ai lavori in economia. I rapporti e i vincoli negoziali di cui al presente articolo si riferiscono ai lavori posti a base d'asta di cui all'articolo 2 soggetti a ribasso, mentre per gli oneri per la sicurezza e la salute dei lavoratori costituisce vincolo negoziale l'importo degli stessi.

#### **Art. 1.7**

### **DISPOSIZIONI PARTICOLARI RIGUARDANTI L'ATTIVITÀ DI PROGETTAZIONE DELLE SOLUZIONI MIGLIORATIVE**

L'Amministrazione appaltante impone, con la progettazione esecutiva posta a base di gara, le scelte progettuali che dovranno essere scrupolosamente rispettate dall'Appaltatore, fatti salvi i miglioramenti presentati in sede di offerta tecnica, elaborati nel rispetto dei requisiti minimi specificati nel disciplinare di gara – ai sensi dell'articolo 76, comma 3 del D. Lgs. 163/2006 -, che costituiranno parte integrante e sostanziale della rielaborazione della progettazione esecutiva.

L'Appaltatore avrà quindi l'obbligo di redigere la suddetta rielaborazione in piena conformità al progetto

esecutivo redatto dalla Stazione Appaltante, integrato con i miglioramenti di cui al periodo precedente e alle prescrizioni contenute nei pareri rilasciati dagli Enti preposti, in modo da definire in ogni dettaglio i lavori da realizzare ed il relativo costo.

Pertanto, i miglioramenti proposti dal concorrente non dovranno determinare la necessità di acquisire nuovamente pareri e/o autorizzazioni. In caso contrario, dette proposte non saranno oggetto di valutazione, con attribuzione di punteggio pari a 0 (zero).

Durante l'esecuzione dei lavori sarà onere dell'Appaltatore lo svolgimento, incluse le spese e gli oneri, di tutte le pratiche occorrenti presso i vari Enti (ENEL, ENPI, ISPELS, Ispettorato del lavoro, VVF, GAS, TELECOM, Genio Civile, ed ogni altro Ente o Organismo che abbia qualsivoglia competenza sulle opere) per ottenere nulla-osta, atto di assenso o autorizzazione di competenza, gli oneri relativi di ordinanze o di autorizzazioni relative alla modifica della viabilità. In proposito si richiamano i pareri già espressi dagli enti preposti, durante la conferenza dei servizi.

La ditta aggiudicataria assumerà la piena e completa responsabilità dell'efficacia delle soluzioni migliorative proposte al progetto esecutivo a base di gara.

Al fine della corretta valutazione sia dell'offerta economica che dei parametri inerenti il progetto esecutivo sarà comunque cura dell'Impresa accertarsi, come già accennato, dello stato di consistenza dell'area ove dovranno sorgere le opere e di tutti i particolari esecutivi che possono essere utili alla redazione degli eventuali miglioramenti.

#### Art. 1.8

#### REQUISITI MINIMI DELLE VARIANTI OFFERTE

Le proposte di varianti migliorative dovranno riguardare i seguenti elementi già distinti in sub-criteri:

<b>N. ordine</b>	<b>Criteri di valutazione</b>	<b>Fattore Ponderale</b>
<b>1</b>	<b>Sviluppo e svolgimento dei lavori</b>	<b>35</b>
<b>a)</b>	<b>Attrezzature, macchinari e prodotti</b>	<b>15</b>
-	utilizzo di attrezzature e macchinari con elevato livello di produttività	15
<b>b)</b>	<b>Organizzazione del personale impiegato nell'esecuzione dei lavori e qualificazione dello stesso</b>	<b>10</b>
-	organizzazione operativa di cantiere	10
<b>c)</b>	<b>Processi/Metodi di esecuzione dei lavori ovvero criteri di realizzazione dei lavori</b>	<b>10</b>
-	minor impatto ambientale	10
	<i>Secondo criterio</i>	
<b>2</b>	<b>Migliorie progettuali proposte per l'esecuzione dei lavori</b>	<b>40</b>
<b>a)</b>	<b>qualità e caratteristiche dei materiali (tubazioni in genere, pezzi speciali e tipologia di giunzione) anche in relazione ai costi di manutenzione</b>	<b>20</b>
-	perseguimento di maggiore efficienza dal punto di vista idraulico	7
-	miglioramento delle caratteristiche di affidabilità del sistema nel suo complesso, ai fini del contenimento dei costi di manutenzione	13
<b>b)</b>	<b>soluzioni tecnologiche innovative finalizzate a un risparmio dei costi complessivi di gestione anche attraverso l'implementazione del sistema di controllo dei flussi e dei prelievi nei diversi rami della rete</b>	<b>10</b>
-	implementazione del sistema di controllo dei flussi lungo la rete di distribuzione, sia esistente sia da realizzare, e verifica del bilanciamento tra acqua potabilizzata e distribuita	5
-	innovazione del sistema di controllo dell'erogazione lungo la rete di distribuzione esistente e da realizzare	5
<b>c)</b>	<b>scelta dei materiali e utilizzo di soluzioni tecnologiche, con particolare riferimento ai movimenti di materie derivanti dagli scavi, finalizzate a una riduzione dell'impatto ambientale di tutte le opere da realizzare</b>	<b>10</b>

-	Individuazione dei criteri atti a garantire il minor impatto ambientale dell'intervento, in termini di movimento materie	5
-	utilizzo di materiali di cui ai precedenti punti 2.a) e 2.b) biocompatibili	5

Resta inteso che saranno considerati opere o interventi di miglioramento quelli atti a produrre un indubbio beneficio in termini di qualità del prodotto finale, fermo restando che il tutto sia compatibile con le seguenti indicazioni:

- Le soluzioni migliorative dovranno mantenere il pieno rispetto delle prescrizioni tecniche del progetto esecutivo già redatto;
- Le soluzioni migliorative non dovranno, nella considerazione dell'importo complessivo dell'appalto, determinare un aumento del costo dell'opera.

Come sopra desumibile, all'offerta tecnica migliorativa, è riservato il punteggio massimo attribuibile di **punti 75**, ripartiti fra i sopra descritti elementi di valutazione; i restanti punteggi saranno così distribuiti:

- *Prezzo per l'esecuzione dei lavori: punteggio massimo attribuibile di **punti 20**;*

- *Tempo: punteggio massimo attribuibile di **punti 5**;*

per un totale complessivo di **punti 100**.

Assunto che le migliorie presentate dall'Impresa partecipante all'appalto dovranno avere un livello di definizione pari alla progettazione esecutiva (in termini di specifiche ed elaborati grafici), è essenziale, pertanto, che il concorrente nell'offerta tecnica:

- illustri le ragioni giustificanti le migliorie proposte, limitate agli ambiti espressamente individuati negli elaborati di progetto e riportati nel bando, nel disciplinare di gara e nel presente Capitolato, ed indichi in dettaglio le migliorie alle singole prescrizioni progettuali;
- indichi tutte le parti dell'opera che a seguito delle migliorie proposte necessitano di variazione e quelle che non necessitano di variazione;
- presenti i miglioramenti proposti a livello esecutivo assumendosi il relativo onere di ingegnerizzazione dell'intero progetto.

A tal fine si prescrive che l'offerta migliorativa dovrà quindi essere corredata da tutti gli elaborati tecnici, redatti ai sensi della Sezione IV del D.P.R. 207/2010 e s.m.i., atti ad individuare l'opera nel suo complesso e pertanto dovrà essere costituita da:

- a) Relazione illustrativa, da redigersi per ogni di macro-criterio di valutazione (punto 1 e punto 2), costituita da massimo 4 (quattro) facciate formato A4, ciascuno da 25 (venticinque) righe con carattere "Arial dimensione 12";
- b) Relazione tecnica, da redigersi per il singolo criterio di valutazione, con allegata eventuale documentazione esplicativa, costituita ciascuna da massimo 3 (tre) facciate formato A4, 25 (venticinque) righe, carattere "Arial dimensione 12", sono escluse dal limite delle suddette indicazioni eventuali verifiche numeriche o di calcolo in genere, relative a relazioni specialistiche;
- c) Disegni d'insieme e di dettaglio, in scala adeguata e rispondente alla normativa vigente, dai quali risultino le configurazioni proposte sia a livello generale che particolare. Tali disegni dovranno essere predisposti in modo da rispondere al singolo criterio di valutazione.
- d) Computo Metrico dei Lavori, non estimativo, che sostanzi non solo le migliorie proposte ma anche le variazioni al progetto di gara derivanti dalle migliorie stesse.

Tutte le Relazioni dovranno essere accompagnate da una testatina iniziale nella quale dovrà essere espressamente ed inequivocabilmente indicato il macro-criterio e/o relativo criterio trattato. Tali testatine non rientrano nel conteggio delle pagine suindicate.

Pena l'esclusione dalla procedura di gara, le relazioni prodotte non dovranno contenere al loro interno alcuna quantificazione economica od alcun elemento che possa ricondurre alla stessa.

Relativamente all'offerta tempo di esecuzione lavori sarà possibile offrire una riduzione massima pari a giorni 90 (novanta) rispetto al tempo indicato nel progetto esecutivo di gara. Sarà obbligatorio, inoltre, accompagnare la dichiarazione contenente l'offerta, con una relazione costituita da un massimo di 2 (due)

facciate in formato A4, 25 (venticinque) righe, carattere "Arial dimensione 12", in cui il concorrente illustri e documenti le soluzioni tecniche, i mezzi d'opera e le variazioni nell'andamento dei lavori che intenderà utilizzare per poter svolgere il lavoro nel tempo offerto.

Alla suddetta relazione dovrà essere allegato (oltre alle facciate richieste) un programma lavori elaborato mediante diagramma di GANTT e schemi grafici che rappresentino le fasi organizzative del lavoro.

Tutta la documentazione sopra richiamata dovrà essere sottoscritta da tecnico abilitato e dal legale rappresentante della Società o da suo procuratore munito di apposita procura notarile; in caso di R.T.I. e di Consorzio Ordinario, da costituirsi, dovrà essere sottoscritta dai legali rappresentanti o da loro procuratori, muniti di apposita procura notarile, di tutti gli operatori economici che comporranno il R.T.I. o il Consorzio ordinario. Qualora non vi sia, all'interno dell'organico aziendale, la presenza di un tecnico abilitato, quest'ultimo dovrà essere appositamente indicato dall'offerente tramite specifica dichiarazione. In ogni caso il concorrente dovrà obbligarsi nei confronti della Stazione Appaltante affinché il Tecnico sottoscrittore degli elaborati venga impegnato al compimento delle operazioni di verifica da effettuare in sede di validazione del progetto esecutivo, così come integrato dalle migliorie proposte.

Entro e non oltre 15 (quindici) giorni naturali e consecutivi dalla data di comunicazione dell'aggiudicazione provvisoria, l'Impresa aggiudicataria dovrà presentare l'intero progetto esecutivo integrato in base alle migliorie proposte, ai fini della successiva nuova validazione da parte del Responsabile Unico del Procedimento.

Tutti gli elaborati ed allegati verranno forniti anche su supporto informatico (CD) .

I file degli elaborati grafici, ove necessario, anche opportunamente georeferenziati, verranno consegnati oltre che in formato .pdf o .dxf, in formato ".dwg" (files di disegno compatibili col programma Autocad della Autodesk), gli elaborati descrittivi in formato ".doc" (files di video scrittura compatibili col programma Word della Microsoft), in formato ".xls" (files di foglio elettronico compatibili col programma Excel della Microsoft laddove vi siano tabelle e grafici elaborati con tale software), mentre i computi metrici, le eventuali analisi dei prezzi, l'elenco dei prezzi (contenente l'incidenza della manodopera), oltre che in formato ".doc" verranno consegnati nei formati compatibili col programma PRIMUS (prodotto dalla ACCA).

Tutte le spese tecniche (oneri di progettazione, di ingegnerizzazione, ecc.) sono comprese nell'importo complessivo appaltato e null'altro sarà dovuto all'appaltatore.

Al contratto sarà allegato il progetto esecutivo così come integrato sulla scorta delle migliorie offerte.

Per tutto quanto non esplicitato nel presente Capitolato, al fine di una corretta interpretazione delle modalità di svolgimento dell'appalto dei lavori in argomento, si rimanda a tutto quanto prescritto nel Bando di Gara, nel Disciplinare di Gara, nello schema di contratto e tutto quant'altro previsto dalla normativa vigente in materia.



# CAPITOLO 2

## QUALITÀ DEI MATERIALI E DEI COMPONENTI

### Art. 2.1

#### NORME GENERALI - ACCETTAZIONE QUALITÀ ED IMPIEGO DEI MATERIALI

Quale regola generale si intende che i materiali, i prodotti ed i componenti occorrenti per la costruzione delle opere, proverranno da quelle località che l'Appaltatore riterrà di sua convenienza, purché, ad insindacabile giudizio della Direzione dei Lavori, rispondano alle caratteristiche/prestazioni di seguito indicate.

I materiali e i componenti devono corrispondere alle prescrizioni di legge e del presente Capitolato Speciale d'Appalto. Essi dovranno essere della migliore qualità e perfettamente lavorati, inoltre, possono essere messi in opera solamente dopo l'accettazione della Direzione dei Lavori; in caso di controversia, si procede ai sensi dell'art. 164 del D.P.R. n. 207/2010.

Per quanto non espresso nel presente Capitolato Speciale d'Appalto, relativamente all'accettazione, qualità e impiego dei materiali, alla loro provvista, il luogo della loro provenienza e l'eventuale sostituzione di quest'ultimo, si applica rispettivamente l'art. 167 del D.P.R. n. 207/2010 e gli articoli 16 e 17 del Capitolato generale d'appalto D.M. 145/2000.

L'accettazione dei materiali e dei componenti è definitiva solo dopo la loro posa in opera. La Direzione dei Lavori può rifiutare in qualunque tempo i materiali e i componenti deperiti dopo l'introduzione in cantiere, o che per qualsiasi causa non fossero conformi alle caratteristiche tecniche risultanti dai documenti allegati al contratto; in quest'ultimo caso l'Appaltatore deve rimuoverli dal cantiere e sostituirli con altri a sue spese.

Ove l'Appaltatore non effettui la rimozione nel termine prescritto dalla Direzione dei Lavori, la Stazione Appaltante può provvedervi direttamente a spese dell'esecutore, a carico del quale resta anche qualsiasi onere o danno che possa derivargli per effetto della rimozione eseguita d'ufficio.

Anche dopo l'accettazione e la posa in opera dei materiali e dei componenti da parte dell'Appaltatore, restano fermi i diritti e i poteri della Stazione Appaltante in sede di collaudo.

L'esecutore che, di sua iniziativa, abbia impiegato materiali o componenti di caratteristiche superiori a quelle prescritte nei documenti contrattuali, o eseguito una lavorazione più accurata, non ha diritto ad aumento dei prezzi e la contabilità è redatta come se i materiali avessero le caratteristiche stabilite.

Nel caso sia stato autorizzato per ragioni di necessità o convenienza, da parte della Direzione dei Lavori, l'impiego di materiali o componenti aventi qualche carenza nelle dimensioni, nella consistenza o nella qualità, ovvero sia stata autorizzata una lavorazione di minor pregio, viene applicata una adeguata riduzione del prezzo in sede di contabilizzazione, sempre che l'opera sia accettabile senza pregiudizio e salve le determinazioni definitive dell'organo di collaudo.

Gli accertamenti di laboratorio e le verifiche tecniche obbligatorie, ovvero specificamente previsti dal Capitolato Speciale d'Appalto, sono disposti dalla Direzione dei Lavori o dall'organo di collaudo, imputando la spesa a carico delle somme a disposizione accantonate a tale titolo nel quadro economico. Per le stesse prove la Direzione dei Lavori provvede al prelievo del relativo campione ed alla redazione di apposito verbale di prelievo; la certificazione effettuata dal laboratorio prove materiali riporta espresso riferimento a tale verbale.

La Direzione dei Lavori o l'organo di collaudo possono disporre ulteriori prove ed analisi ancorché non prescritte nel presente Capitolato ma ritenute necessarie per stabilire l'idoneità dei materiali o dei componenti. Le relative spese sono poste a carico dell'Appaltatore.

Nel caso di prodotti industriali la rispondenza a questo capitolato può risultare da un attestato di conformità rilasciato dal produttore e comprovato da idonea documentazione e/o certificazione.

L'appalto non prevede categorie di prodotti ottenibili con materiale riciclato, tra quelle elencate nell'apposito decreto ministeriale emanato ai sensi dell'art. 2, comma 1 lettera d) del D.M. n. 203/2003.

### Art. 2.2

#### ACQUA, CALCI, CEMENTI ED AGGLOMERATI CEMENTIZI, POZZOLANE, GESSO

- a) Acqua - L'acqua per l'impasto con leganti idraulici dovrà essere limpida, priva di grassi o sostanze organiche e priva di sali (particolarmente solfati e cloruri) in percentuali dannose e non essere aggressiva per il conglomerato risultante.
- b) Calci - Le calci aeree ed idrauliche, dovranno rispondere ai requisiti di accettazione delle norme tecniche vigenti; le calci idrauliche dovranno altresì corrispondere alle prescrizioni contenute nella legge 595/65 (Caratteristiche tecniche e requisiti dei leganti idraulici), ai requisiti di accettazione contenuti nelle norme tecniche vigenti, nonché alle norme [UNI EN 459-1](#) e [459-2](#).
- c) Cementi e agglomerati cementizi.
  - 1) Devono impiegarsi esclusivamente i cementi previsti dalle disposizioni vigenti in materia (legge 26 maggio 1995 n. 595 e norme armonizzate della serie EN 197), dotati di attestato di conformità ai sensi delle norme [UNI EN 197-1](#), [UNI EN 197-2](#) e [UNI EN 197-4](#).
  - 2) A norma di quanto previsto dal Decreto 12 luglio 1999, n. 314 (Regolamento recante norme per il rilascio dell'attestato di conformità per i cementi), i cementi di cui all'art. 1 lettera A) della legge 595/65 (e cioè i cementi normali e ad alta resistenza portland, pozzolanico e d'altoforno), se utilizzati per confezionare il conglomerato cementizio normale, armato e precompresso, devono essere certificati presso i laboratori di cui all'art. 6 della legge 595/65 e all'art. 59 del D.P.R. 380/2001 e s.m.i. Per i cementi di importazione, la procedura di controllo e di certificazione potrà essere svolta nei luoghi di produzione da analoghi laboratori esteri di analisi.
  - 3) I cementi e gli agglomerati cementizi dovranno essere conservati in magazzini coperti, ben riparati dall'umidità e da altri agenti capaci di degradarli prima dell'impiego.
- d) Pozzolane - Le pozzolane saranno ricavate da strati mondi da cappellaccio ed esenti da sostanze eterogenee o di parti inerti; qualunque sia la provenienza dovranno rispondere a tutti i requisiti prescritti dalle norme tecniche vigenti.
- e) Gesso - Il gesso dovrà essere di recente cottura, perfettamente asciutto, di fine macinazione in modo da non lasciare residui sullo staccio di 56 maglie a centimetro quadrato, scevro da materie eterogenee e senza parti alterate per estinzione spontanea. Il gesso dovrà essere conservato in locali coperti, ben riparati dall'umidità e da agenti degradanti. Per l'accettazione valgono i criteri generali dell'articolo "*Norme Generali - Accettazione Qualità ed Impiego dei Materiali*" e le condizioni di accettazione stabilite dalle norme vigenti.
- f) Sabbie - Le sabbie dovranno essere assolutamente prive di terra, materie organiche o altre materie nocive, essere di tipo siliceo (o in subordine quarzoso, granitico o calcareo), avere grana omogenea, e provenire da rocce con elevata resistenza alla compressione. Sottoposta alla prova di decantazione in acqua, la perdita in peso della sabbia non dovrà superare il 2%.  
La sabbia utilizzata per le murature, per gli intonaci, le stuccature, le murature a faccia vista e per i conglomerati cementizi dovrà essere conforme a quanto previsto dal D.M. 14 gennaio 2008 e dalle relative norme vigenti.  
La granulometria dovrà essere adeguata alla destinazione del getto ed alle condizioni di posa in opera. E' assolutamente vietato l'uso di sabbia marina.

I materiali dovranno trovarsi, al momento dell'uso in perfetto stato di conservazione.

Il loro impiego nella preparazione di malte e conglomerati cementizi dovrà avvenire con l'osservanza delle migliori regole d'arte.

Per quanto non espressamente contemplato, si rinvia alla seguente normativa tecnica: [UNI EN 459](#) - [UNI EN 197](#) - [UNI EN ISO 7027](#) - [UNI EN 413](#) - [UNI 9156](#) - [UNI 9606](#).

Tutti i prodotti e/o materiali di cui al presente articolo, qualora possano essere dotati di marcatura CE secondo la normativa tecnica vigente, dovranno essere muniti di tale marchio.

### **Art. 2.3**

#### **MATERIALI INERTI PER CONGLOMERATI CEMENTIZI E PER MALTE**

- 1) Tutti gli inerti da impiegare nella formazione degli impasti destinati alla esecuzione di opere in conglomerato cementizio semplice od armato devono corrispondere alle condizioni di accettazione stabilite dalle norme vigenti in materia.
- 2) Gli aggregati per conglomerati cementizi, naturali e di frantumazione, devono essere costituiti da elementi non gelivi e non friabili, privi di sostanze organiche, limose ed argillose, di getto, ecc., in proporzioni non nocive all'indurimento del conglomerato o alla conservazione delle armature. La ghiaia o il pietrisco devono avere dimensioni massime commisurate alle caratteristiche geometriche della carpenteria del getto ed all'ingombro delle armature. La sabbia per malte dovrà essere priva di

sostanze organiche, terrose o argillose, ed avere dimensione massima dei grani di 2 mm per murature in genere, di 1 mm per gli intonaci e murature di parametro o in pietra da taglio.

- 3) Gli additivi per impasti cementizi, come da norma [UNI EN 934](#), si intendono classificati come segue: fluidificanti; aeranti; ritardanti; acceleranti; fluidificanti-aeranti; fluidificanti-ritardanti; fluidificanti-acceleranti; antigelo-superfluidificanti. Per le modalità di controllo ed accettazione il Direttore dei lavori potrà far eseguire prove od accettare, secondo i criteri dell'articolo "*Norme Generali - Accettazione Qualità ed Impiego dei Materiali*", l'attestazione di conformità alle norme [UNI EN 934](#), [UNI EN 480](#) (varie parti) e [UNI 10765](#).
- 4) I conglomerati cementizi per strutture in cemento armato dovranno rispettare tutte le prescrizioni di cui al D.M. 14 gennaio 2008 e relative circolari esplicative.

Per quanto non espressamente contemplato, si rinvia alla seguente normativa tecnica: [UNI EN 934 \(varie parti\)](#), [UNI EN 480 \(varie parti\)](#), [UNI EN 13139](#), [UNI EN 13055-1](#), [UNI EN 12620](#).

Tutti i prodotti e/o materiali di cui al presente articolo, qualora possano essere dotati di marcatura CE secondo la normativa tecnica vigente, dovranno essere muniti di tale marchio.

#### **Art. 2.4 ELEMENTI DI LATERIZIO E CALCESTRUZZO**

Gli elementi resistenti artificiali da impiegare nelle murature (elementi in laterizio ed in calcestruzzo) possono essere costituiti di laterizio normale, laterizio alleggerito in pasta, calcestruzzo normale, calcestruzzo alleggerito.

Quando impiegati nella costruzione di murature portanti, essi debbono rispondere alle prescrizioni contenute nel D.M. 14 gennaio 2008, nelle relative circolari esplicative e norme vigenti.

Nel caso di murature non portanti le suddette prescrizioni possono costituire utile riferimento, insieme a quelle della norma [UNI EN 771](#).

Gli elementi resistenti di laterizio e di calcestruzzo possono contenere forature rispondenti alle prescrizioni del succitato D.M. 14 gennaio 2008 e dalle relative norme vigenti.

La resistenza meccanica degli elementi deve essere dimostrata attraverso certificazioni contenenti risultati delle prove e condotte da laboratori ufficiali negli stabilimenti di produzione, con le modalità previste nel D.M. di cui sopra.

Tutti i prodotti e/o materiali di cui al presente articolo, qualora possano essere dotati di marcatura CE secondo la normativa tecnica vigente, dovranno essere muniti di tale marchio.

E' facoltà della Direzione dei Lavori richiedere un controllo di accettazione, avente lo scopo di accertare se gli elementi da mettere in opera abbiano le caratteristiche dichiarate dal produttore.

#### **Art. 2.5 ARMATURE PER CALCESTRUZZO**

Gli acciai per l'armatura del calcestruzzo normale devono rispondere alle prescrizioni contenute nel vigente D. M. attuativo della legge 1086/71 (D.M. 14 gennaio 2008) e relative circolari esplicative.

E' fatto divieto di impiegare acciai non qualificati all'origine.

##### **Forniture e documentazione di accompagnamento**

Tutte le forniture di acciaio, per le quali non sussista l'obbligo della Marcatura CE, devono essere accompagnate dalla copia dell'attestato di qualificazione del Servizio Tecnico Centrale.

Il riferimento a tale attestato deve essere riportato sul documento di trasporto.

Le forniture effettuate da un commerciante intermedio devono essere accompagnate da copia dei documenti rilasciati dal Produttore e completati con il riferimento al documento di trasporto del commerciante stesso.

Il Direttore dei Lavori prima della messa in opera, è tenuto a verificare quanto sopra indicato ed a rifiutare le eventuali forniture non conformi, ferme restando le responsabilità del produttore.

##### **Centri di trasformazione**

Il Centro di trasformazione, impianto esterno alla fabbrica e/o al cantiere, fisso o mobile, che riceve dal produttore di acciaio elementi base (barre o rotoli, reti, lamiere o profilati, profilati cavi, ecc.) e confeziona elementi strutturali direttamente impiegabili in cantiere, pronti per la messa in opera o per successive

lavorazioni, può ricevere e lavorare solo prodotti qualificati all'origine, accompagnati dalla documentazione prevista dalle norme vigenti.

Il Direttore dei Lavori è tenuto a verificare la conformità a quanto indicato al punto 11.3.1.7 del D.M. 14 gennaio 2008 e a rifiutare le eventuali forniture non conformi, ferme restando le responsabilità del centro di trasformazione. Della documentazione di cui sopra dovrà prendere atto il collaudatore, che riporterà, nel Certificato di collaudo, gli estremi del centro di trasformazione che ha fornito l'eventuale materiale lavorato.

#### Art. 2.6

### PRODOTTI PER IMPERMEABILIZZAZIONE E PER COPERTURE PIANE

1 - Si intendono prodotti per impermeabilizzazione e per coperture piane quelli che si presentano sotto forma di:

- membrane in fogli e/o rotoli da applicare a freddo od a caldo, in fogli singoli o pluristrato;
- prodotti forniti in contenitori (solitamente liquidi e/o in pasta) da applicare a freddo od a caldo su eventuali armature (che restano inglobate nello strato finale) fino a formare in sito una membrana continua.

a) Le membrane si designano in base:

- 1) al materiale componente (bitume ossidato fillerizzato, bitume polimero elastomero, bitume polimero plastomero, etilene propilene diene, etilene vinil acetato, ecc.);
- 2) al materiale di armatura inserito nella membrana (armatura vetro velo, armatura poliammide tessuto, armatura polipropilene film, armatura alluminio foglio sottile, ecc.);
- 3) al materiale di finitura della faccia superiore (poliestere film da non asportare, polietilene film da non asportare, graniglie, ecc.);
- 4) al materiale di finitura della faccia inferiore (poliestere nontessuto, sughero, alluminio foglio sottile, ecc.).

b) I prodotti forniti in contenitori si designano come segue:

- mastici di rocce asfaltiche e di asfalto sintetico;
- asfalti colati;
- malte asfaltiche;
- prodotti termoplastici;
- soluzioni in solvente di bitume;
- emulsioni acquose di bitume;
- prodotti a base di polimeri organici.

c) La Direzione dei Lavori ai fini dell'accettazione dei prodotti che avviene al momento della loro fornitura, può procedere a controlli (anche parziali) su campioni della fornitura oppure richiedere un attestato di conformità della fornitura alle norme vigenti e alle prescrizioni di seguito indicate.

#### 2 - Membrane

a) Le membrane per coperture di edifici in relazione allo strato funzionale che vanno a costituire (esempio strato di tenuta all'acqua, strato di tenuta all'aria, strato di schermo e/o barriera al vapore, strato di protezione degli strati sottostanti, ecc.) devono rispondere alle prescrizioni del progetto ed in mancanza od a loro completamento alle seguenti prescrizioni. Gli strati funzionali si intendono definiti come riportato nella norma [UNI 8178](#).

b) Le membrane destinate a formare strati di schermo e/o barriera al vapore devono soddisfare le caratteristiche previste dalla norma [UNI 9380-2](#) oppure per i prodotti non normati, rispondere ai valori dichiarati dal fabbricante ed accettati dalla Direzione dei Lavori. Le membrane rispondenti alla norma [UNI 8629 parti 4, 6, 7 e 8](#) per le caratteristiche precitate sono valide anche per questo impiego.

c) Le membrane destinate a formare strati di continuità, di diffusione o di egualizzazione della pressione di vapore, di irrigidimento o ripartizione dei carichi, di regolarizzazione, di separazione e/o scorrimento o drenante devono soddisfare le caratteristiche previste dalla norma [UNI 9168-2](#), oppure per i prodotti non normati, rispondere ai valori dichiarati dal produttore ed accettati dalla Direzione dei Lavori. Le membrane rispondenti alle norme [UNI 9380-2](#) e [UNI 8629 parti 4, 6, 7 e 8](#) per le caratteristiche precitate sono valide anche per questo impiego.

d) Le membrane destinate a formare strati di tenuta all'aria devono soddisfare le caratteristiche previste

dalla norma [UNI 9168-2](#), oppure per i prodotti non normati, ai valori dichiarati dal produttore ed accettati dalla Direzione dei Lavori. Le membrane rispondenti alle norme [UNI 9380-2](#) e [UNI 8629 parti 4, 6, 7 e 8](#) per le caratteristiche precitate sono valide anche per questo impiego.

e) Le membrane destinate a formare strati di tenuta all'acqua devono soddisfare le caratteristiche previste dalla norma [UNI 8629 parti 4, 6, 7 e 8](#), oppure per i prodotti non normati rispondere ai valori dichiarati dal produttore ed accettati dalla Direzione dei Lavori.

f) Le membrane destinate a formare strati di protezione devono soddisfare le caratteristiche previste dalla norma [UNI 8629 parti 4, 6, 7 e 8](#) oppure per i prodotti non normati rispondere ai valori dichiarati dal produttore ed accettati dalla Direzione dei Lavori.

3) I tipi di membrane considerate i cui criteri di accettazione indicati nel punto 1 comma c) sono:

- a) - membrane in materiale elastomerico senza armatura. Per materiale elastomerico si intende un materiale che sia fundamentalmente elastico anche a temperature superiori o inferiori a quelle di normale impiego e/o che abbia subito un processo di reticolazione (per esempio gomma vulcanizzata);
- membrane in materiale elastomerico dotate di armatura;
  - membrane in materiale plastomerico flessibile senza armatura. Per materiale plastomerico si intende un materiale che sia relativamente elastico solo entro un intervallo di temperatura corrispondente generalmente a quello di impiego ma che non abbia subito alcun processo di reticolazione (come per esempio cloruro di polivinile plastificato o altri materiali termoplastici flessibili o gomme non vulcanizzate);
  - membrane in materiale plastomerico flessibile dotate di armatura;
  - membrane in materiale plastomerico rigido (per esempio polietilene ad alta o bassa densità, reticolato o non, polipropilene);
  - membrane polimeriche a reticolazione posticipata (per esempio polietilene clorosolfanato) dotate di armatura;
  - membrane polimeriche accoppiate. Membrane polimeriche accoppiate o incollate sulla faccia interna ad altri elementi aventi funzioni di protezione o altra funzione particolare, comunque non di tenuta. In questi casi, quando la parte accoppiata all'elemento polimerico impermeabilizzante ha importanza fondamentale per il comportamento in opera della membrana, le prove devono essere eseguite sulla membrana come fornita dal produttore.

b) Classi di utilizzo:

- Classe A membrane adatte per condizioni eminentemente statiche del contenuto (per esempio, bacini, dighe, sbarramenti, etc.).
- Classe B membrane adatte per condizioni dinamiche del contenuto (per esempio, canali, acquedotti, etc.).
- Classe C membrane adatte per condizioni di sollecitazioni meccaniche particolarmente gravose, concentrate o no (per esempio, fondazioni, impalcati di ponti, gallerie, etc.).
- Classe D membrane adatte anche in condizioni di intensa esposizione agli agenti atmosferici e/o alla luce.
- Classe E membrane adatte per impieghi in presenza di materiali inquinanti e/o aggressivi (per esempio, discariche, vasche di raccolta e/o decantazione, etc.).
- Classe F membrane adatte per il contratto con acqua potabile o sostanze di uso alimentare (per esempio, acquedotti, serbatoi, contenitori per alimenti, etc.).

Nell'utilizzo delle membrane polimeriche per impermeabilizzazione, possono essere necessarie anche caratteristiche comuni a più classi, In questi casi devono essere presi in considerazione tutti quei fattori che nell'esperienza progettuale e/o applicativa risultano di importanza preminente o che per legge devono essere considerati tali.

c) Le membrane di cui al comma a) sono valide per gli impieghi di cui al comma b) purché rispettino le caratteristiche previste dalle norme armonizzate [UNI EN 13361](#), [UNI EN 13362](#), [UNI EN 13491](#), [UNI EN 13492](#) e [UNI EN 13493](#).

4 - I prodotti forniti solitamente sotto forma di liquidi o paste destinati principalmente a realizzare strati di tenuta all'acqua (ma anche altri strati funzionali della copertura piana) e secondo del materiale costituente,

devono soddisfare le caratteristiche previste dalle norme UNI e devono essere conformi alle norme vigenti.

I criteri di accettazione sono quelli indicati nel punto 1 comma c).

Per i valori non prescritti si intendono validi quelli dichiarati dal fornitore ed accettati dalla Direzione dei Lavori e per quanto non espressamente contemplato, si rinvia alla seguente normativa tecnica: [UNI 8178](#), [UNI 8629-4-6-7-8](#), [UNI 9168-2](#).

Tutti i prodotti e/o materiali di cui al presente articolo, qualora possano essere dotati di marcatura CE secondo la normativa tecnica vigente, dovranno essere muniti di tale marchio.

## **Art. 2.7 MATERIALI METALLICI**

I materiali metallici da impiegare nei lavori dovranno corrispondere alle qualità, prescrizioni e prove appresso indicate.

In generale, i materiali dovranno essere esenti da scorie, soffiature, bruciature, paglie o qualsiasi altro difetto apparente o latente di fusione, laminazione, trafilatura, fucinatura o simili.

Sottoposti ad analisi chimica, dovranno risultare esenti da impurità o da sostanze anormali.

La loro struttura micrografica dovrà essere tale da dimostrare l'ottima riuscita del processo metallurgico di fabbricazione e da escludere qualsiasi alterazione derivante dalle successive lavorazioni a macchina, o a mano, che possa menomare la sicurezza dell'impiego.

### **- Acciai**

Gli acciai in barre, tondi, fili e per armature da precompressione dovranno essere conformi a quanto indicato nel D.M. 14 gennaio 2008 "Approvazione delle nuove norme tecniche per le costruzioni".

### **- Ghisa**

La ghisa grigia per getti dovrà avere caratteristiche rispondenti, per qualità, prescrizioni e prove, alla norma [UNI EN 1561](#).

La ghisa malleabile per getti dovrà avere caratteristiche rispondenti, per qualità, prescrizioni e prove, alla norma [UNI EN 1562](#).

### **- Rame**

Il rame dovrà avere caratteristiche rispondenti, per qualità, prescrizioni e prove, alla norma [UNI EN 1977](#).

### **- Ferro**

Il ferro comune sarà di prima qualità: dolce, eminentemente duttile, malleabile a freddo e a caldo, tenace, di marcata struttura fibrosa; dovrà essere liscio senza pagliette, sfaldature, screpolature, vene, bolle, soluzioni di continuità e difetti di qualsiasi natura.

I manufatti di ferro per i quali non venga richiesta la zincatura dovranno essere forniti con mano di vernice antiruggine.

### **- Zincatura**

Per la zincatura di profilati di acciaio, lamiere di acciaio, tubi, oggetti in ghisa, ghisa malleabile e acciaio fuso, dovranno essere rispettate le prescrizioni delle norme [UNI EN 10244-1](#) e [UNI EN 10244-2](#).

# CAPITOLO 3

## TUBAZIONI

### Art. 3.1 TUBAZIONI IN GENERE

#### Generalità

Per le tubazioni e le apparecchiature idrauliche valgono le disposizioni dell'articolo "*Norme Generali - Accettazione Qualità ed Impiego dei Materiali*" del capitolo "*Qualità dei Materiali e dei Componenti*" esse devono corrispondere alle vigenti Norme tecniche.

Le prescrizioni di tutto questo articolo si applicano a tutte le tubazioni in generale; si applicano anche ad ogni tipo delle tubazioni di cui agli articoli (tubazioni di acciaio, di ghisa, ecc.) del capitolo "Tubazioni" tranne per quanto sia incompatibile con le specifiche norme per esse indicate.

#### Fornitura diretta delle tubazioni da parte della Stazione Appaltante

In caso di fornitura diretta delle tubazioni, la Stazione Appaltante effettuerà le ordinazioni - tenendo conto del programma di esecuzione dei lavori - in base alle distinte risultanti dai rilievi esecutivi presentati dall'Appaltatore a norma dell'articolo "*Oneri e Obblighi diversi a carico dell'Appaltatore - Responsabilità dell'Appaltatore*".

La Stazione Appaltante si riserva la facoltà di disporre variazioni nello sviluppo delle opere in dipendenza anche della consegna delle forniture; e comunque non assume nessuna responsabilità circa eventuali ritardi nella consegna delle forniture, per cause ad essa non imputabili, rispetto alle previsioni.

La consegna delle forniture dirette della Stazione Appaltante avverrà, a criterio insindacabile della Stazione Appaltante stessa, su banchina franco porto oppure su vagone franco stazione ferroviaria oppure franco camion, su strade statali, provinciali o comunali, oppure franco fabbrica. In quest'ultimo caso la consegna sarà effettuata da incaricati della Stazione Appaltante subito dopo il collaudo della fornitura, al quale potranno intervenire incaricati dell'Appaltatore.

A collaudo avvenuto e ad accettazione della fornitura, l'Appaltatore - quando è prevista la consegna franco fabbrica - può disporre alla Ditta fornitrice l'immediata spedizione con l'adozione dei provvedimenti necessari a garantire che i materiali rimangano assolutamente integri durante il trasporto. Diversamente la Stazione Appaltante disporrà la spedizione direttamente nel modo che riterrà più opportuno, a spese dell'Appaltatore, preavvertendolo.

All'atto della consegna, l'Appaltatore deve controllare i materiali ricevuti e nel relativo verbale di consegna che andrà a redigersi deve riportare eventuali contestazioni per materiali danneggiati (anche se solo nel rivestimento) nei riguardi della fabbrica o delle Ferrovie dello Stato o dell'armatore della nave o della ditta di autotrasporti).

L'Appaltatore dovrà provvedere nel più breve tempo possibile allo scarico da nave o da vagone o da camion - anche per evitare spese per soste, che rimarrebbero comunque tutte a suo carico oltre al risarcimento degli eventuali danni che per tale causale subisse la Stazione Appaltante - e poi al trasporto con qualsiasi mezzo sino al luogo d'impiego compresa ogni e qualsiasi operazione di scarico e carico sui mezzi all'uopo usati dall'Appaltatore stesso.

I materiali consegnati che residueranno alla fine dei lavori dovranno essere riconsegnati alla Stazione Appaltante - con relativo verbale in cui sarà precisato lo stato di conservazione di materiali ed al quale sarà allegata una dettagliata distinta degli stessi - con le modalità che saranno da questa, o per essa dalla Direzione dei Lavori, stabilite.

Per i materiali che a lavori ultimati risulteranno non impiegati nè riconsegnati alla Stazione Appaltante oppure che saranno riconsegnati ma in condizioni di deterioramento o danneggiamento, sarà effettuata una corrispondente operazione di addebito, al costo, sul conto finale.

#### Ordinazione

L'Appaltatore effettuerà l'ordinazione delle tubazioni entro il termine che potrà stabilire la Direzione dei Lavori e che sarà comunque tale, tenuto anche conto dei tempi di consegna, da consentire lo svolgimento dei lavori secondo il relativo programma e la loro ultimazione nel tempo utile contrattuale.

L'Appaltatore invierà alla Direzione dei Lavori, che ne darà subito comunicazione alla Stazione Appaltante,

copia dell'ordinazione e della relativa conferma da parte della Ditta fornitrice, all'atto rispettivamente della trasmissione e del ricevimento.

L'ordinazione dovrà contenere la clausola seguente o equipollente.

"La Ditta fornitrice si obbliga a consentire, sia durante che al termine della lavorazione, libero accesso nella sua fabbrica alle persone all'uopo delegate dalla Stazione Appaltante appaltatrice dei lavori e ad eseguire i controlli e le verifiche che esse richiedessero, a cura e spese dell'Appaltatore, sulla corrispondenza della fornitura alle prescrizioni del contratto di appalto relativo ai lavori sopra indicati.

Si obbliga inoltre ad assistere, a richiesta ed a spese dell'Appaltatore, alle prove idrauliche interne delle tubazioni poste in opera".

L'unica fornitura o ciascuna delle singole parti in cui l'intera fornitura viene eseguita, sarà in ogni caso accompagnata dal relativo certificato di collaudo compilato dalla Ditta fornitrice, attestante la conformità della fornitura alle Norme vigenti e contenente la certificazione dell'avvenuto collaudo e l'indicazione dei valori ottenuti nelle singole prove.

I risultati delle prove di riferimento e di collaudo dei tubi, dei giunti e dei pezzi speciali effettuate in stabilimento a controllo della produzione, alle quali potranno presenziare sia l'Appaltatore e sia la Direzione dei Lavori od altro rappresentante della Stazione Appaltante e le quali comunque si svolgeranno sotto la piena ed esclusiva responsabilità della Ditta fornitrice, saranno valutati con riferimento al valore della pressione nominale di fornitura PN.

L'Appaltatore richiederà alla ditta fornitrice la pubblicazione di questa, di cui un esemplare verrà consegnato alla Direzione dei Lavori, contenente le istruzioni sulle modalità di posa in opera della tubazione.

### **Accettazione delle tubazioni - Marcatura**

L'accettazione delle tubazioni è regolata dalle prescrizioni di questo capitolato nel rispetto di quanto indicato al punto 2.1.4. del D.M. 12 dicembre 1985, del D.M. 6 aprile 2004, n. 174 "Regolamento concernente i materiali e gli oggetti che possono essere utilizzati negli impianti fissi di captazione, trattamento, adduzione e distribuzione delle acque destinate al consumo umano" nonché delle istruzioni emanate con la Circolare Ministero Lavori Pubblici del 20 marzo 1986 n.27291.

Nei riguardi delle pressioni e dei carichi applicati staticamente devono essere garantiti i requisiti limiti indicati nelle due tabelle allegate al D.M. 12 dicembre 1985: tabella I, per tubi di adduzione in pressione (acquedotti) e II, per le fognature.

Tutti i tubi, i giunti ed i pezzi speciali dovranno giungere in cantiere dotati di marcature indicanti la ditta costruttrice, il diametro nominale, la pressione nominale (o la classe d'impiego) e possibilmente l'anno di fabbricazione; le singole paratie della fornitura dovranno avere una documentazione dei risultati delle prove eseguite in stabilimento caratterizzanti i materiali ed i tubi forniti.

La Stazione Appaltante ha la facoltà di effettuare sulle tubazioni fornite in cantiere - oltre che presso la fabbrica - controlli e verifiche ogni qualvolta lo riterrà necessario, secondo le prescrizioni di questo capitolato e le disposizioni della Direzione dei Lavori.

Tutti i tubi, i giunti ed i pezzi speciali dovranno essere conformi, ove applicabili, alle norme [UNI EN 10311](#), [UNI EN 10312](#), [UNI EN 1123-1-2](#), [UNI EN 1124-1-2-3](#), [UNI EN 10224](#), [UNI EN 13160-1](#).

Tutti i prodotti e/o materiali impiegati, comunque, qualora possano essere dotati di marcatura CE secondo la normativa tecnica vigente, dovranno essere muniti di tale marchio.

### **Rivestimento interno**

Il rivestimento interno delle tubazioni non deve contenere alcun elemento solubile in acqua né alcun prodotto che possa dare sapore od odore all'acqua dopo un opportuno lavaggio della condotta.

Per le condotte di acqua potabile il rivestimento interno non deve contenere elementi tossici.

### **Tipi di giunti**

Oltre ai giunti specificati per i vari tipi di tubazioni (acciaio, ghisa, ecc.), potranno adottarsi, in casi particolari (come l'allestimento di condotte esterne provvisorie), i seguenti altri tipi di giunti:

- Giunto a flange libere con anello di appoggio saldato a sovrapposizione, secondo la norma [UNI EN 1092-1](#).
- Giunto a flange saldate a sovrapposizione, secondo le norme [UNI EN 1092-1](#).
- Giunto a flange saldate di testa, secondo le norme [UNI EN 1092-1](#).
- Giunto Victaulic, automatico (che è di rapido montaggio e smontaggio, particolarmente indicato per condotte provvisorie e per tracciati accidentali).
- Giunto Gibault (o simili, come Dresser, Viking-Johnson), costituito da un manicotto (botticella) e da due flangie in ghisa, da bulloni di collegamento in ferro e da due anelli di gomma a sezione circolare, da



impiegare per la giunzione di tubi con estremità lisce.

## APPARECCHIATURE IDRAULICHE

Le apparecchiature idrauliche dovranno corrispondere alle caratteristiche e requisiti di accettazione delle vigenti norme UNI.

Su richiesta della Direzione dei Lavori, l'Appaltatore dovrà esibire, entro un mese dalla data della consegna (o della prima consegna parziale) dei lavori e comunicando il nominativo della ditta costruttrice, i loro prototipi che la Direzione dei Lavori, se li ritenga idonei, potrà fare sottoporre a prove di fatica nello stabilimento di produzione od in un laboratorio di sua scelta; ogni onere e spesa per quanto sopra resta a carico dell'Appaltatore.

L'accettazione delle apparecchiature da parte della Direzione dei Lavori non esonera l'Appaltatore dall'obbligo di consegnare le apparecchiature stesse in opera perfettamente funzionanti.

Di seguito si riportano le principali caratteristiche tecniche e normative delle apparecchiature previste in progetto:

### 1) VALVOLE A SARACINESCA MANUALE

#### - Materiali e rivestimenti

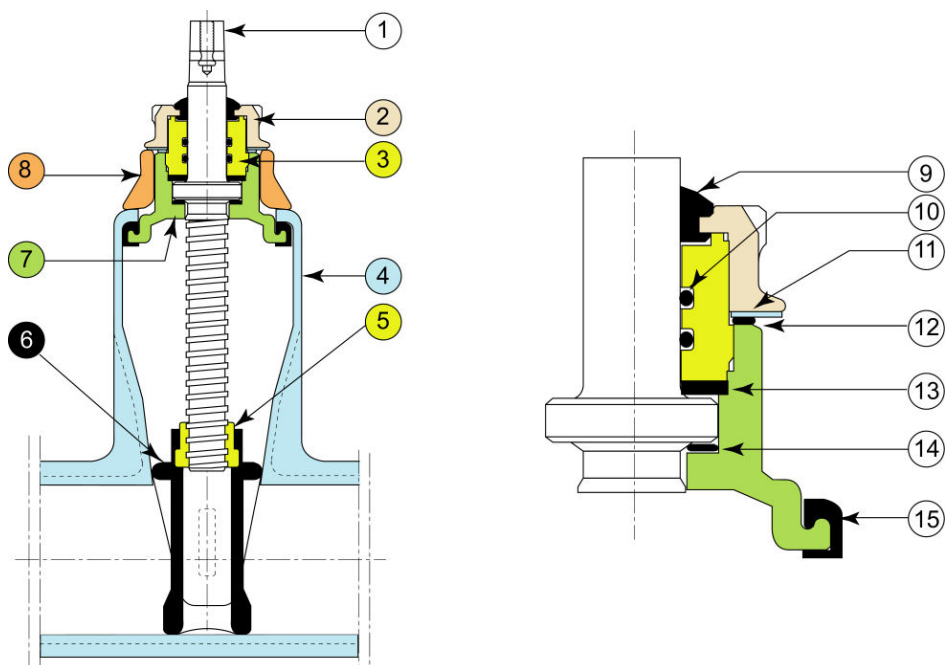

RIF.	DESCRIZIONE	MATERIALE	RIVESTIMENTO
1	Vite	Acciaio inossidabile Z20C13	-
2	Dado della boccola	Ghisa Sferoidale GS400-15	Epossidico blu 250 micron minimo
3	Boccola della vite	Ottone tipo CuZn39Pb2	-
4	Corpo	Ghisa Sferoidale GS400-15	Epossidico blu 250 micron minimo
5	Dado di manovra	Ottone tipo CuZn40Pb2	-
6	Cuneo	Ghisa Sferoidale GS400-15	Rivestito di EPDM
7	Coperchio	Ghisa Sferoidale GS400-15	Epossidico blu 250 micron minimo
8	Collare	Ghisa Sferoidale GS400-15	Epossidico blu 250 micron minimo
9	Guarnizione antipolvere	Cloroprene	-
10	Guarnizione boccola	Nitrile	-
11	Rondella Collare - Coperchio	Acciaio tipe Z6 CN18.8	-
12	Guarnizione Coperchio - Collare	Nitrile	-
13	Rondelle di tenuta	Poliammide tipo 6-6	-
14	Rondelle di supporto	Poliammide tipo 6-6	-
15	Guarnizione Corpo - Coperchio	EPDM	-

- Dimensioni e masse

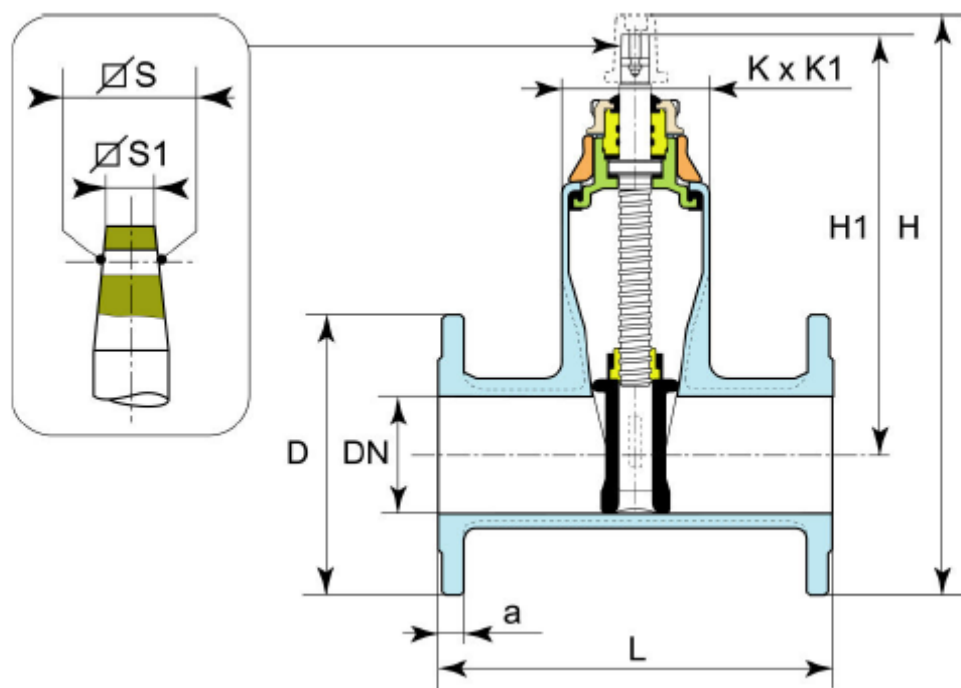

DN	L		H1	H	D	K x K1	a	Nr (*)	Vite		Massa	
	Corpo ovale	Corpo Piatto							S x S	S1 x S1	Corpo ovale	Corpo Piatto
50	250	150	227	335	165	95 x 144	19	12 ,5	15,2	14,3	12	10,5
100	300	190	323	456	225	111 x 194	19	23	20,6	19	20,8	19,7
150	350	210	410	573	285	136 x 257	19	32	20,6	19	36,3	33,3

(\* ) Nr = Numero di giri per la chiusura  
Dimensioni in mm - Massa in kg

#### - Normative

##### a) Collaudi e test

##### a.1) Collaudo idraulico

Le saracinesche devono essere testate singolarmente in pressione su un banco di prova idraulica prima della loro uscita dallo stabilimento, conformemente alle norme NF E 29 311 e ISO 5208:

- Prova di resistenza e di tenuta del corpo a 1,5 volte la PFA (valvola aperta);
- Prova di tenuta del cuneo gommato da entrambi i lati a 1,1 volte la PFA (valvola chiusa).

##### a.2) Test sul prodotto

- Controllo della coppia di manovra massima (MOT) e della coppia di resistenza minima ammissibile (mST) come da norma EN1074.
- Controllo della verniciatura: test spessore, test di porosità (holiday test), test di resistenza meccanica (impact test), test polimerizzazione (MIBK test).

##### b) Conformità alle norme

Prodotto:

- EN 1074-1 e 2
- ISO 7259

Collaudi in stabilimento:

- ISO 5208

Scartamento in accordo a:

- ISO 5752 serie 15 per le tipo a corpo ovale; serie 14 per le tipo a corpo piatto
- EN 558 serie 15 per le tipo 21 ; serie 14 per le tipo 23

Foratura delle flange di collegamento:

- EN 1092-2
- EN 7005-2

Alimentarietà:

- Circolare Ministeriale 102 del 02/12/78
- Conformità alle normative estere: KTW (tedesca), WRC (inglese), ACS (francese)

##### c) Marcatura

Sul corpo e coperchio come da EN19:

- Diametro nominale in mm (DN);
- Pressione nominale in bar (PN);
- Tipo di ghisa sferoidale;

Sull'etichetta come da EN19:

Codice della valvola;

- Senso di chiusura (FSH: orario / FAH: antiorario);
- Diametro nominale (DN);
- Pressione nominale in bar (PN);
- Anno e mese di fabbricazione -Numero della serie;
- Norma di riferimento: EN 1074.

## 2) SFIATO AUTOMATICO DOPPIA FUNZIONE

### - Materiali e rivestimenti

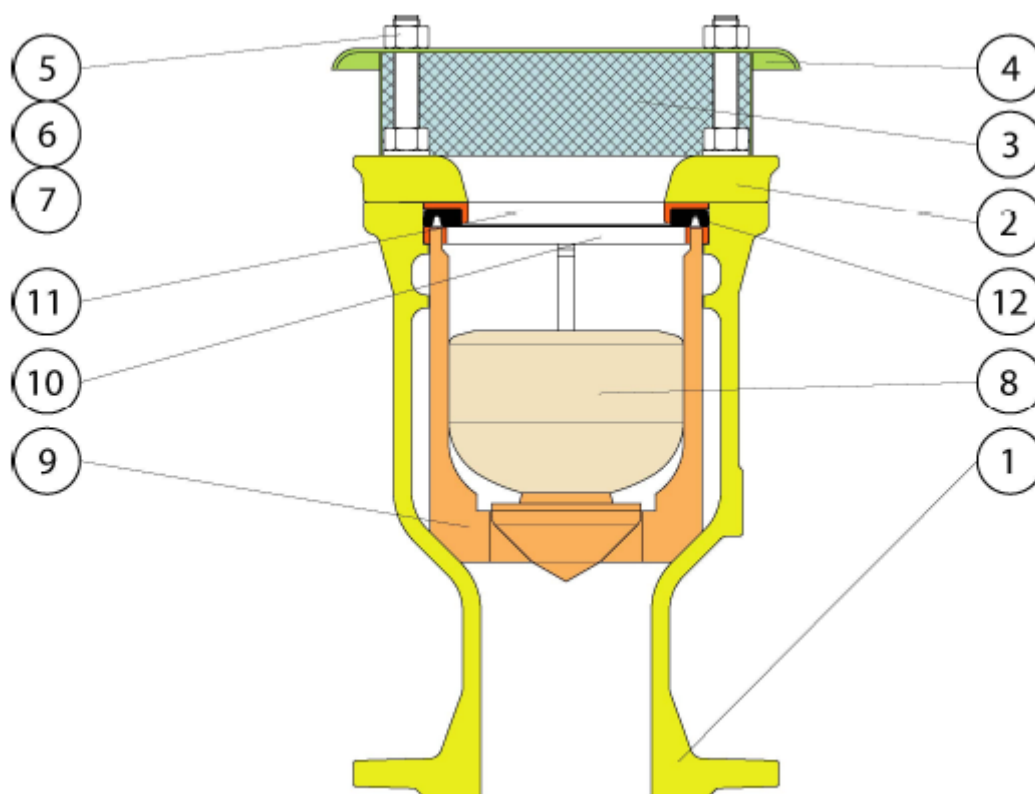

Rif.	Descrizione	Materiale	Rivestimento
01	Corpo	Ghisa Sferoidale GS400-15	Polvere epossidica spessore minimo 250 micron
02	Flangia superiore	Ghisa Sferoidale GS400-15	
03	Griglia di protezione	Acciaio inox A2	-
04	Coperchio	Acciaio inox A2	-
05	Barra filettata	Acciaio inox A2	-
06	Dado	Acciaio inox A2	-
07	Rondella	Acciaio inox A2	-
08	Galleggiante	ABS	-
09	Guida galleggiante	ABS	-
10	Anello guida	ABS	-
11	Sede guarnizione	ABS	-
12	Guarnizione a labbro	EPDM	-

**- Dimensioni e masse**

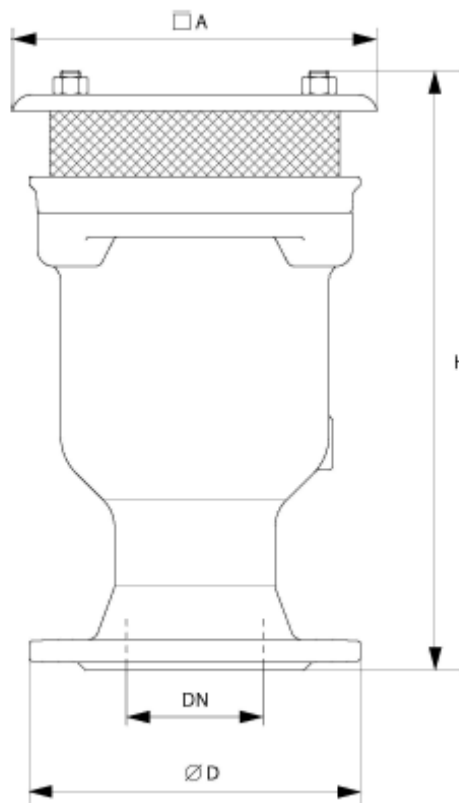

DN	ØD	A	B	H	Massa
50	185	150	190	275	9

Dimensioni in mm - Massa in kg

**- Normative**

*a) Collaudi e test*

*a.1) Collaudo idraulico*

Ogni sfiato deve essere testate singolarmente per verificarne la conformità alle normative EN 1074:

- Prova di tenuta del galleggiante alla pressione minima dichiarata dalla EN 1074-1 (0,5 bar).

*a.2) Test sul prodotto*

- Controllo della verniciatura: test spessore, test di porosità (holiday test), test di resistenza meccanica (impact test), test polimerizzazione (MIBK test).

*b) Conformità alle norme*

Prodotto:

- EN 1074-1
- EN 1074-4

Foratura delle flange di collegamento:

- EN 1092-2
- EN 7005-2

Alimentarietà:

- Circolare Ministeriale 102 del 02/12/78
- Conformità alle normative estere: KTW (tedesca), WRC (inglese), ACS (francese)

*c) Marcatura*

Sul corpo, come da EN19:

- Diametro nominale in mm (DN);
- Pressione nominale in bar (PN);

- Pressione di funzionamento ammissibile (PFA);
- Codice prodotto;
- Marchio del produttore.

### 3) IDROVALVOLE DI REGOLAZIONE A MEMBRANA RIDUTTRICE E STABILIZZATRICE DI PRESSIONE A VALLE

- Schema idraulico

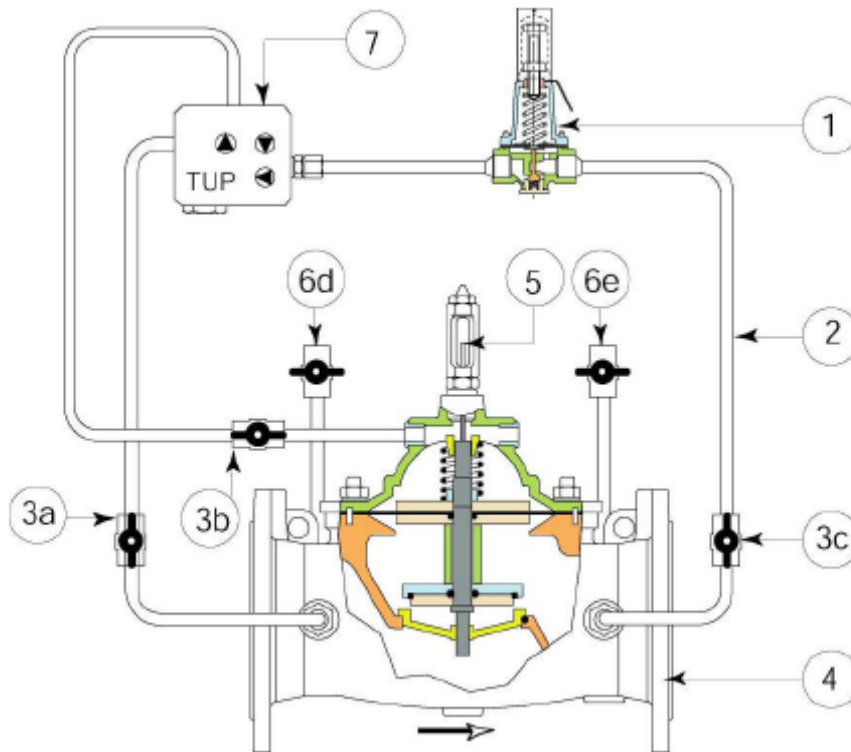

Rif.	Descrizione	Materiale
1	Pilota riduttore di pressione 263 SS o AP	Ottone nichelato
2	Tubo	Acciaio inox A2
3a-3b-3c	Valvole a sfera	Ottone nichelato
4	Valvola principale	Ghisa sferoidale
5	Indicatore di posizione con valvola di sfiato manuale	Ottone nichelato e acciaio
6d-6e	Valvole a sfera a 3 vie per manometri 6d-6e	Ottone nichelato
7	Unità di controllo centralizzata TUP 93	AISI 303

- Materiali e rivestimenti

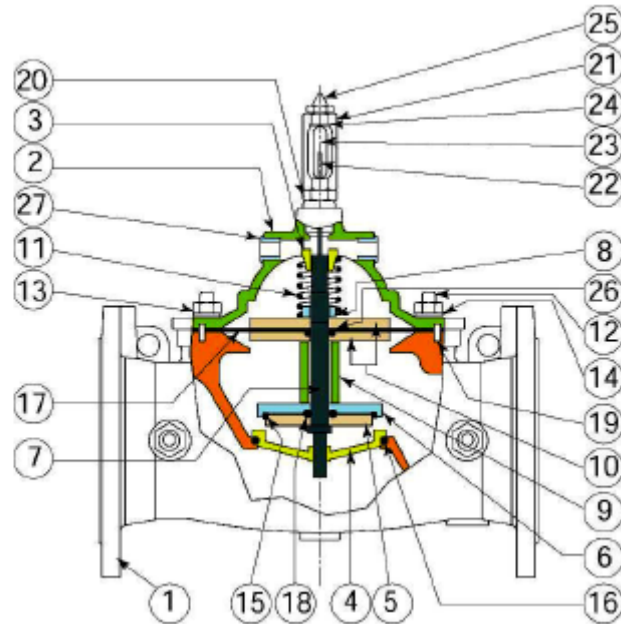

Rif.	Descrizione	Materiale	Rivestimento
01	Corpo	GS 400-15	Vernice epoxy, spessore min. 250 micron
02	Cappello	GS 400-15	Vernice epoxy, spessore min. 250 micron
03	Boccola cappello	Bronzo	-
04	Sede valvola	AISI 316	-
05	Disco otturatore inferiore	AISI 316	-
06	Disco otturatore superiore DN 50 - 20	AISI 316	-
	Disco otturatore superiore DN 250 -700	GS 500-15	Vernice epoxy
07	Albero	Acciaio inox A2	-
08	Dadi albero	Acciaio inox A2	-
09	Distanziale	Acciaio inox A2	-
10	Rondelle premi membrana	Acciaio	-
11	Molla	Acciaio inox A2	-
12	Prigionieri	Acciaio inox A2	-
13	Dadi	Acciaio inox A2	-
14	Rondella	Acciaio inox A2	-
15	Guarnizione Quad-ring	NBR	-
16	Guarnizione anello di tenuta	EPDM	-
17	Membrana	NBR	-
18-24-26	Guarnizione o-ring	NBR	-
19	Spina di centraggio	Acciaio inox A2	-
20-21	Base e Corpo indicatore	Ottone nichelato	-
22	Stelo indicatore	Acciaio inox A2	-
23	Indicatore di posizione	Vetro temperato	-
25	Sfiato manuale	Ottone nichelato	-
27	Riduzione	Acciaio inox A2	-

- Pilota (PFA 16 bar)

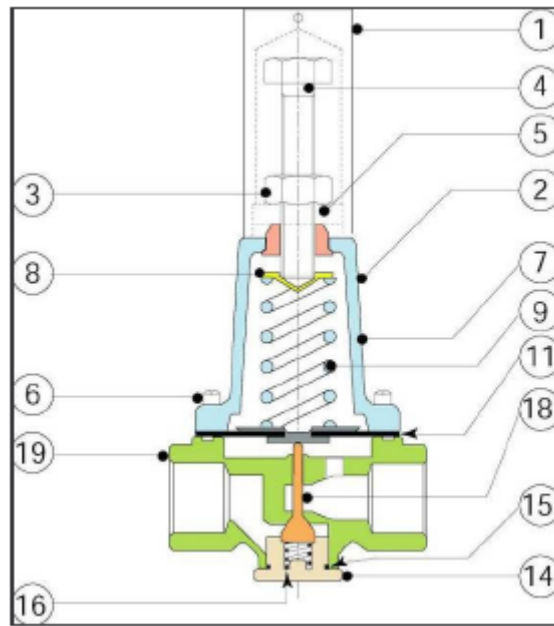

Rif.	Descrizione	Materiale
1	Protezione vite regolazione	PVC
2	Targhetta di riconoscimento	PVC
3	Dado di bloccaggio	AISI 304
4	Vite di regolazione	AISI 304
5	Anello fissaggio protezione	Ottone
6	Vite	AISI 304
7	Coperchio	Alluminio rivestito in epoxy
8	Guida della molla	AISI 303
9	Molla superiore	AISI 302
11	Assieme membrana	NBR
14	Tappo di fondo	Ottone nichelato
15	O-ring tappo di fondo	NBR
16	Molla inferiore	AISI 302
18	Otturatore	AISI 303 + NBR
19	Corpo	Ottone nichelato

- Pilota (PFA 25 bar)



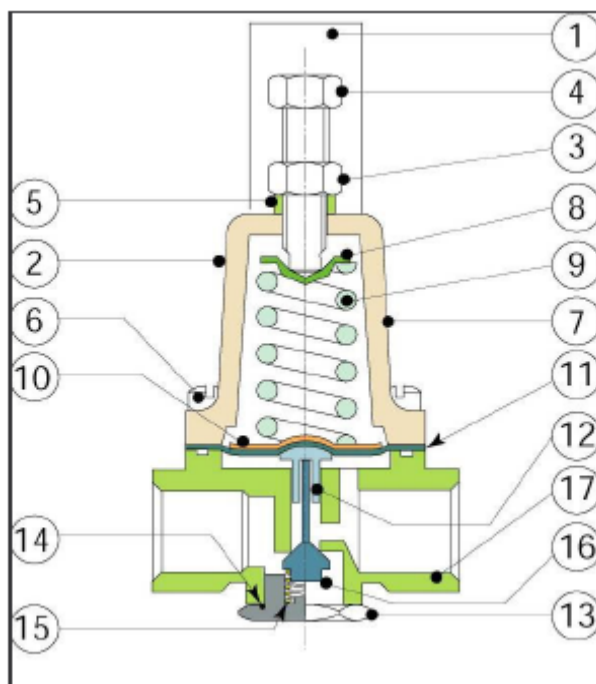

Rif.	Descrizione	Materiale
1	Protezione vite di regolazione	PVC
2	Targhetta di riconoscimento	PVC
3	Dado di bloccaggio	AISI 304
4	Vite di regolazione	AISI 304
5	Anello fissaggio protezione	Ottone
6	Vite	AISI 304
7	Coperchio	AISI 303
8	Guida della molla	AISI 303
9	Molla superiore	AISI 302
10	Rondella superiore	AISI 304
11	Membrana	NBR
12	Pulsante otturatore	AISI 303
13	Tappo inferiore	AISI 303
14	O-ring	NBR
15	Molla inferiore	AISI 302
16	Otturatore	AISI 303 + NBR
17	Corpo	AISI 303

#### - Normative

##### a) Collaudi e test

##### a.1) Collaudo idraulico

Tutte le idrovalvole devono essere soggette ad un controllo idraulico finale per verificare la conformità alle prescrizioni in ottemperanza a quanto descritto dalle norme ISO 5208, UNI 6884, NFE 29311:

- Collaudo valvola aperta (corpo/coperchio) a 1,5 volte la PFA;
- Collaudo otturatore (tenuta idraulica) a 1,1 volte la PFA;
- Collaudo otturatore (tenuta idraulica alla minima pressione) : 0,3 bar.

##### a.2) Test sul prodotto

- Controllo della verniciatura: test spessore, test di porosità (holiday test), test di resistenza meccanica

(impact test), test polimerizzazione (MIBK test).

*b) Conformità alle norme*

Collaudi in stabilimento:

- ISO 5208
- UNI 6884
- NFE 29311

Foratura flange in accordo a:

- EN 1092-2
- EN 7005-2

Scartamento secondo:

- ISO 5752-1

Alimentarietà:

- Circolare Ministeriale 102 del 02/12/78
- Conformità alle normative estere: KTW (tedesca), WRC (inglese), ACS (francese)

*c) Marcatura*

Sul corpo come da EN19:

- Diametro nominale in mm (DN);
- Pressione nominale in bar (PN);
- Tipo di ghisa sferoidale;
- Direzione del flusso.

Sull'etichetta come da EN19:

- Diametro nominale in mm (DN);
- Pressione nominale in bar (PN);
- Codice prodotto;
- Logo del produttore.

**4) RACCOGLITORE DI IMPURITA' FLANGIATO AD Y (FILTRO) PN 10/16**

**- Materiali e rivestimenti**

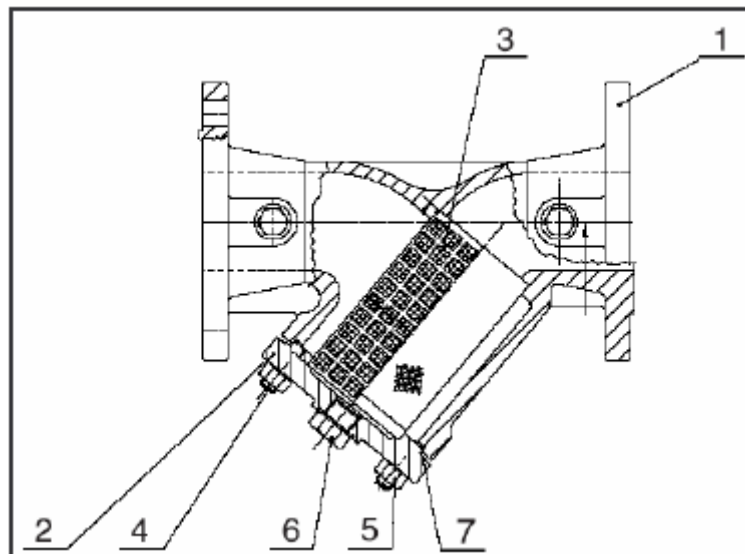

Rif.	Descrizione	Materiale
1	Corpo	Ghisa EN-GJL-250
2	Cappello	Ghisa EN-GJL-250
3	Filtro	Acciaio inox AISI 304
4-5	Viteria esterna	Acciaio 8.8
6	Vite di spurgo	Acciaio C45
7	Guarnizione	Grafite CrNiSt

Rivestimento esterno: polvere epossidica.

**- Dimensioni e masse**

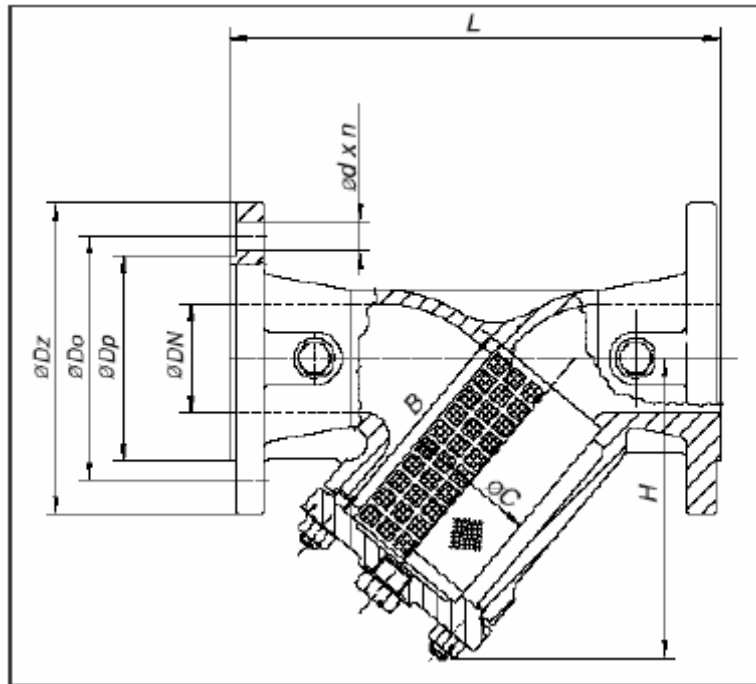

DN	H	L	Dz	Dp	Do	B	C	n x d	Massa
50	160	230	165	84	125	119	61,5	4 x 19	11
100	235	350	220	132	180	169	109,5	8 x 19	34
150	320	480	285	184	240	224	160	8 x 23	56

Dimensioni in mm - Massa in kg

I filtri devono essere testati in stabilimento alla pressione a 1,5 volte la PFA.

La flangia di collegamento è forata secondo la normativa EN 1092-2 PN 10 o 16 e devono avere la lamiera forata in accordo a quanto prescritto dalla normativa DIN 3259.

Lo scartamento deve essere conforme a quanto prescritto dalla EN558-1 (DIN3202 F1).

**Art. 3.2  
TUBAZIONE DI ACCIAIO**

**Tubi di acciaio senza saldatura e saldati.**

I tubi di acciaio avranno caratteristiche e requisiti di accettazione conformi alle norme [UNI EN 10224](#), con diametro nominale DN da 40 a 900 mm per pressioni di esercizio rispettivamente da circa 40 a 140 kgf/cm<sup>2</sup>, e conformi, inoltre, al D.M. 6 aprile 2004, n.174 "Regolamento concernente i materiali e gli oggetti che possono essere utilizzati negli impianti fissi di captazione, trattamento, adduzione e distribuzione delle acque destinate al consumo umano".

Saranno senza saldatura (per i diametri minori) oppure saldati longitudinalmente con saldatura elettrica a resistenza (per i diametri maggiori).

I tubi in acciaio saldato dovranno essere conformi alla norma [UNI EN 10312](#) e corrisponderanno alle istruzioni fornite sul loro impiego dalla Circolare Ministero Lavori Pubblici 5 maggio 1966 n. 2136, in quanto non contrastanti con le norme sopra indicate.

Le estremità dei tubi saranno a cordone e a bicchiere cilindrico per tubi con DN <= 125 mm o sferico per tubi con DN >= 150 mm, per giunti con saldatura autogena per sovrapposizione.

Possono anche prevedersi tubi con estremità predisposte per saldatura di testa.

Saranno in lunghezza da 8 a 13,5 m. ma saranno ammessi tubi lunghi da 4 a 8 m. nella misura massima dell'8% sull'intera fornitura; la lunghezza è misurata fra le due estremità di ogni tubo, dedotta la lunghezza della profondità del bicchiere.

Saranno protetti internamente con una semplice bitumatura che soddisfi l'esigenza della buona conservazione della superficie interna del tubo nel tempo intercorrente tra la fabbricazione del tubo e la sua posa in opera.

Saranno protetti esternamente con rivestimento normale (realizzato con una pellicola di bitume ed uno strato protettivo isolante di miscela bituminosa, la cui armatura è costituita da un doppio strato di feltro di vetro impregnato con la stessa miscela bituminosa e con una successiva pellicola di finitura di idrato di calcio) oppure con rivestimento pesante (consistente in una pellicola di bitume ed uno strato protettivo isolante di miscela bituminosa, la cui armatura è costituita da uno strato di feltro ed uno di tessuto di vetro impregnati con la stessa miscela bituminosa, e in una successiva pellicola di finitura di idrato di calcio).

I rivestimenti interni ed esterni dovranno corrispondere alle norme [UNI EN 10224](#).

Insieme con i tubi dovrà essere consegnato dal fornitore il materiale occorrente per la protezione dei giunti saldati e per le eventuali riparazioni ai rivestimenti.

All'atto dell'ordinazione l'Appaltatore richiederà al fornitore il certificato di controllo.

#### **Tubi di acciaio filettabili [UNI CEI EN 45011](#) e [UNI EN 10255](#)**

I tubi di acciaio filettabili saranno saldati (per i diametri minori) oppure senza saldatura (per i diametri maggiori) e avranno caratteristiche e requisiti di accettazione conformi rispettivamente alle norme [UNI CEI EN 45011](#) ed alle norme [UNI EN 10255](#).

Le estremità dei tubi saranno predisposte per giunzione filettata a vite e manicotto e per giunzione saldata di testa.

I tubi saldati saranno in lunghezza da 6 m (con una tolleranza di + 100 mm e - 50 mm), ma saranno ammessi tubi lunghi da 4 a 7 m nella misura massima del 10% sull'intera fornitura.

I tubi senza saldatura saranno in lunghezza da 4 a 7 m.

I tubi di acciaio filettabili saranno protetti con bitumatura interna e con rivestimento esterno normale o pesante, oppure saranno zincati secondo la norma [UNI EN 10240](#).

All'atto dell'ordinazione l'Appaltatore richiederà al fornitore un attestato di conformità alle norme [UNI CEI EN 45011](#) o [UNI EN 10255](#).

#### **Pezzi speciali d'acciaio**

I pezzi speciali di acciaio avranno le stesse caratteristiche previste per i tubi, con una maggiore tolleranza sulle dimensioni e la massa lineica e con esclusione della prova idraulica (che sarà effettuata sul tubo da cui i pezzi speciali sono ricavati) e saranno bitumati internamente e con rivestimento esterno normale o pesante, come per i tubi.

L'ordinazione sarà in genere riferita ai pezzi speciali di serie adatti per pressione di esercizio di 10 kgf/cm<sup>2</sup>; ma per esigenze particolari saranno ordinati anche pezzi speciali non di serie, e cioè quelli di tabella ma adatti per pressioni di esercizio superiori e/o con giunti diversi o altri pezzi speciali ricavati, per la loro parte tubolare, da tubi di acciaio aventi caratteristiche appropriate e, per le altre parti, da profilati o da pezzi fucinati.

### **Art. 3.3**

#### **TUBAZIONI DI GHISA SFEROIDALE**

##### **Tubazioni di ghisa sferoidale**

Le tubazioni in ghisa sferoidale dovranno essere prodotte in stabilimento certificato a norma EN ISO 9001:2000 e conformi alla norma EN 545:2010.

La ghisa sferoidale impiegata per la fabbricazione dei tubi dovrà avere le seguenti caratteristiche:

- carico unitario di rottura a trazione:  $\geq 420$  MPa;
- allungamento minimo a rottura:  $\geq 10\%$ ;
- durezza Brinell:  $\leq 230$  HB.

La lunghezza utile dovrà essere la seguente:

- DN 60 – 600                                 6 m
- DN 700 – 1000                             6 o 7 m

Le relative tolleranze sono conformi alla norma EN 545:2010.

I tubi dovranno avere un'estremità a bicchiere per giunzione a mezzo di anello di gomma.

Il giunto, che dovrà permettere deviazioni angolari e spostamenti longitudinali del tubo senza compromettere la tenuta, sarà elastico di tipo automatico, con guarnizione in elastomero a profilo divergente conforme alle norme EN 681-1 e UNI 9163, atta ad assicurare la tenuta attraverso la reazione elastica della gomma e la compressione esercitata dal fluido nel divergente della gomma.

Per la giunzione dovranno essere inoltre esibiti i certificati delle prove di prestazione di cui al punto 7 della norma EN 545:2010 in originale o in copia conforme rilasciati da organismo accreditato secondo le norme EN 45000 ed EN ISO 17020 e che abbia sottoscritto l'accordo "European Cooperation for accreditation (EAC)"

I materiali dovranno essere conformi al D.M. 174 Ministero della Salute del 6/4/2004 per le parti applicabili.

Le tubazioni dovranno inoltre essere rivestite internamente con malta cementizia d'altoforno applicata per centrifugazione secondo quanto previsto nella EN 545:2010 e certificato secondo quanto prescritto al punto 7.1 della suddetta norma in originale o copia conforme rilasciato da organismo accreditato secondo le norme EN 45000 ed EN ISO 17020 e che abbia sottoscritto l'accordo "European Cooperation for accreditation (EAC)".

Il cemento, come prescritto dalla norma EN545:2010 al paragrafo 4.5.3.1, dovrà essere conforme alla norma EN197-1 ed alla Direttiva Europea 98/83/EC con certificato in originale o copia conforme rilasciato da organismo accreditato secondo le norme EN 45000 ed EN ISO 17020 e che abbia sottoscritto l'accordo "European Cooperation for accreditation (EAC)".

Le tubazioni saranno rivestite esternamente con una lega di zinco e alluminio con una massa minima pari a 400 g/m<sup>2</sup> e preferibilmente con una composizione pari a 85 % zinco - 15 % alluminio, con successiva vernice epossidica di finitura secondo quanto indicato nella norma EN 545:2010 e per le prestazioni indicate al paragrafo D.2.2 dell'appendice D della suddetta norma, secondo il quale evidenza delle prestazioni a lungo termine per la soluzione suddetta (per esempio prove e referenze) dovrà essere fornita dal fabbricante e accompagnata da certificato di terza parte da ente accreditato secondo norme UNI CEI 45000 per la conformità del rivestimento alla norma EN 545:2010 e di attestazione di avvenuto controllo in stabilimento da parte dell'ente stesso, che certifica le referenze presentate dal produttore.

La Classe di Pressione dovrà essere pari a:

- DN 60 – 300                    40 bar
- DN 350 - 600                30 bar
- DN 700 – 1000               25 bar

Le deviazioni angolari permesse dal giunto saranno le seguenti:

- DN 60 – 300                    5°
- DN 350 – 1000                4°

Il collaudo in fabbrica sarà effettuato mediante prova idraulica secondo quanto prescritto dalla EN 545:2010, paragrafo 6.5.2, prospetto 14.

### **Raccordi di ghisa sferoidale**

I raccordi in ghisa sferoidale dovranno essere prodotti in stabilimento certificato a norma EN ISO 9001:2000 e conformi alla norma EN 545:2010.

La ghisa sferoidale impiegata per la fabbricazione dei raccordi dovrà avere le seguenti caratteristiche:

- carico unitario di rottura a trazione:  $\geq 420$  MPa;
- allungamento minimo a rottura:  $\geq 5\%$ ;
- durezza Brinell:  $\leq 250$  HB

I raccordi dovranno avere le estremità a bicchiere per giunzione a mezzo di anelli in gomma e/o a flangia con foratura conforme alla norma EN 1092-2.

Il giunto, che dovrà permettere deviazioni angolari senza compromettere la tenuta, potrà essere elastico di tipo:

- meccanico con controflangia e bulloni, il cui serraggio assicura la tenuta di una guarnizione in elastomero, conforme alla norma EN 681-1, all'interno di un bicchiere;
- automatico con guarnizione in elastomero a profilo divergente conforme alle norme EN 681-1 e UNI 9163, atta ad assicurare la tenuta attraverso la reazione elastica della gomma e la compressione

esercitata dal fluido nel divergente della gomma.

Per la giunzione dovranno essere inoltre esibiti i certificati delle prove di prestazione di cui al punto 7 della norma EN 545:2010 in originale o in copia conforme rilasciati da organismo accreditato secondo le norme EN 45000 ed EN ISO 17020 e che abbia sottoscritto l'accordo "European Cooperation for accreditation (EAC)".

Il rivestimento esterno ed interno dei raccordi sarà costituito:

- per raccordi a giunto meccanico: da uno strato di vernice epossidica alimentare di colore blu applicata per cataforesi previa sabbiatura e fosfatazione allo zinco;
- per raccordi a giunto automatico: da uno strato di vernice epossidica blu alimentare di spessore minimo 250 micron secondo la norma EN14901 o da uno strato di vernice epossidica blu applicata per cataforesi previa sabbiatura e fosfatazione allo zinco.

I materiali dovranno essere conformi al D.M. 174 Ministero della Salute del 6/4/2004 per le parti applicabili (ex C.M.S. N°102 del 2/12/78).

Per i raccordi provvisti di giunto elastico meccanico la Pressione di Funzionamento Ammissibile (PFA) è pari a:

- DN 60 – 300                      40 bar
- DN 350-1000                    25 bar

Per i raccordi provvisti di giunto elastico automatico (conformi alla norma UNI 9163) la Pressione di Funzionamento Ammissibile (PFA) è pari a:

- DN 60 – 300                      40 bar
- DN 350 - 600                    30 bar
- DN 700 – 1000                  25 bar

Per i raccordi a flangia la Pressione di Funzionamento Ammissibile (PFA) è pari a quanto indicato nella tabella A.2 della EN 545:2010 e cioè:

- DN 60 – 300                      PN 40 (forature PN 10 ÷ 40 per PFA ≤ 40 bar)
- DN 350 – 1000                  PN 25 (forature PN 10-25 per PFA ≤ 25 bar)

Le deviazioni angolari permesse dal giunto elastico meccanico saranno le seguenti:

- DN 60 – 150                      5°
- DN 200 – 300                    4°
- DN 350 – 600                    3°
- DN 700 – 800                    2°
- DN 900 – 1000                  1,5°

Le deviazioni angolari permesse dal giunto elastico automatico saranno le seguenti:

- DN 60 – 300                      5°
- DN 350 – 1000                  4°

Il collaudo in fabbrica sarà effettuato secondo quanto prescritto dalla Norma EN 545:2010.

I principali raccordi sono i seguenti:

a) *Con giunto Express:*

- ┌ Giunzioni ad una flangia (imbocchi).
- ┌ Giunzioni flangia-bicchiere (tazza).
- ≡ Manicotti a 2 bicchieri.
- ↷ Curve a 2 bicchieri, ad 1/4 (90°).
  - » Curve a 2 bicchieri, ad 1/8 (45°).
  - » Curve a 2 bicchieri, ad 1/16 (22° 30').
  - » Curve a 2 bicchieri, ad 1/32 (11° 15').
- ⊥ Pezzi a T, TI, a 2 bicchieri con diramazione a flangia.
- ≡ Riduzione a 2 bicchieri.

b) Con giunto a flangia:

- ≡ Riduzioni a 2 flangie.
- ⊥ Pezzi a T a 3 flangie.
- ⊥ Croci a 4 flangie.
- ↷ Curve a 2 flangie, c. s.
- || Flangie di riduzione.

### **Marcatura dei tubi e raccordi di ghisa sferoidale e delle guarnizioni**

Ogni tubo porterà i seguenti marchi:

- il marchio di fabbrica;
- il diametro nominale DN, in mm (p.e. DN 200);
- il tipo di materiale (p.e. 2GS; dove 2: tipo di profilo esterno del bicchiere; e GS: ghisa sferoidale);
- il tipo di giunto (Rapido: R - Express: Ex).

Ogni raccordo porterà i seguenti marchi:

- il tipo del pezzo: p.e. TI, per il pezzo a T (per le curve sarà anche indicato il grado di deviazione angolare);
- il diametro nominale DN;
- il tipo di materiale.

Ogni guarnizione ad anello di gomma porterà i seguenti marchi:

- il marchio di fabbrica;
- il diametro nominale DN;
- il tipo di giunto;
- il tipo di impiego (Acqua);
- l'anno di fabbricazione.

### **Art. 3.4 TUBAZIONI IN PEAD**

Le tubazioni in Polietilene ad alta densità dovranno essere in PE 100 (a) con valori minimi di MRS (Minimum Required Strength) di 10 MPa, destinati alla distribuzione dell'acqua prodotti in conformità alla [UNI EN 12201](#), e a quanto previsto dal D.M. n.174 del 06/04/2004 (sostituisce Circ. Min. Sanità n. 102 del 02/12/1978); dovranno essere contrassegnati dal marchio IIP dell'Istituto Italiano dei Plastici e/o equivalente marchio europeo e conformi, inoltre, al D.M. 6 aprile 2004, n.174 "Regolamento concernente i materiali e gli oggetti che possono essere utilizzati negli impianti fissi di captazione, trattamento, adduzione e distribuzione delle acque destinate al consumo umano".

I tubi devono essere formati per estrusione, e possono essere forniti sia in barre che in rotoli.

I tubi in PEAD sono fabbricati con il polimero polietilene con l'aggiunta di sostanze (nerofumo) atte ad impedire o ridurre la degradazione del polimero in conseguenza della sua esposizione alla radiazione solare ed in modo particolare a quella ultravioletta.

I tubi in PEAD ed i relativi raccordi in materiali termoplastici devono essere contrassegnati con il marchio di conformità I.I.P. che ne assicura la rispondenza alle Norme UNI, limitatamente alle dimensioni previste dalle norme stesse.

I raccordi ed i pezzi speciali devono rispondere alle stesse caratteristiche chimico-fisiche dei tubi; possono

essere prodotti per stampaggio o ricavati direttamente da tubo diritto mediante opportuni tagli, sagomature ed operazioni a caldo (piegatura, saldature di testa o con apporto di materiale, ecc.). In ogni caso tali operazioni devono essere sempre eseguite da personale specializzato e con idonea attrezzatura presso l'officina del fornitore. Per le figure e le dimensioni non previste dalle norme UNI o UNIPLAST si possono usare raccordi e pezzi speciali di altri materiali purché siano idonei allo scopo.

Per l'acquedotto in progetto saranno impiegati tubi della classe SDR11 per la corrispondente pressione nominale PN = 16 (PFA 16).

Tutti i tubi dovranno essere permanentemente marcati in maniera leggibile lungo la loro lunghezza riportando, con frequenza non minore di un metro, almeno le seguenti informazioni: identificazione del fabbricante;

- marchio di conformità IIP-UNI o Piip o equivalente;
- riferimento alla norma (UNI EN 12201 o EN 12201);
- dimensioni nominali;
- serie SDR;
- materiale e designazione (PE 100);
- codice del compound PE utilizzato;
- pressione nominale PN;
- data di produzione (data o codice).

Tutti i raccordi dovranno essere permanentemente marcati in maniera leggibile riportando almeno le seguenti informazioni:

- identificazione del fabbricante;
- marchio di conformità IIP-UNI o Piip o equivalente (\*);
- riferimento alla norma (UNI EN 12201 o EN 12201) (\*);
- dimensioni nominali / serie SDR;
- intervallo SDR di saldabilità (\*);
- materiale e designazione (PE 100);
- pressione nominale PN (\*);
- data di produzione (data o codice).

(\*): informazione che è possibile riportare anche su di un'etichetta.

#### **Art. 3.4.1 TUBAZIONI IN PEAD CORAZZATE**

Le tubazioni in polietilene vergine ad alta densità PE100 corazzate, previste per l'attraversamento sul Torrente Candelaro, così come opportunamente schematizzato nei relativi elaborati progettuali, di classe MRS 10 (PE 100) SDR 11, PN 16, DE 200 mm, dovranno rispondere alle seguenti proprietà:

- Notch-Test (ISO13479)  $\geq$  8760 h;
- Full Notch Creep-test (ISO16770)  $\geq$  8760 h, protetta da un mantello su-estruso in polipropilene ramificato con aggiunta di minerale (Quarzo), rispondente alla EN 12201-1, alla Direttiva 98/83/CE (Trasporto acqua potabile) secondo la norma UNI EN 1622 con marchiatura di qualità RAL simile al RAL 5005 con 4 doppie bande di colore giallo-verde simile al RAL 6018 visibile esternamente secondo prescrizione. Costruito secondo specifica PAS 1075 gruppo 3 con certificato di un ente esterno accreditato indipendente.

Tutti i tubi dovranno riportare un riferimento al lotto ordinato e prodotto, e un numero d'identificazione per ogni tubo prodotto. Ogni lotto di produzione dovrà essere accompagnato dal certificato interno di ispezione, secondo EN10204.

I tubi dovranno seguire la linea guida PAS1075 con certificazione di un ente esterno tipo TUV.

Controllo della materia prima in rimanenza attraverso un istituto accreditato indipendente secondo DIN EN ISO / IEC 17025.

Informazioni tecniche:

- Protezione esterna: Rivestimento in polipropilene rinforzato con minerali, fra cui quarzo.
- Certificazioni: DVGW – TUV (secondo PAS 1075)
- Norme: DVGW GW 335 P; DIN 8074/75; DIN EN 12201;
- Gruppo di saldatura: 003
- Norme posa in opera: DVGW W400-1/2, GW 320; GW 321; GW 323 DIN EN 805; DIN 4124 ;PAS 1075.



# **CAPITOLO 4**

## **MOVIMENTI DI MATERIE, OPERE MURARIE E VARIE**

### **Art. 4.1**

#### **COLLOCAMENTO IN OPERA - NORME GENERALI**

L'Appaltatore, oltre alle modalità esecutive prescritte per ogni categoria di lavoro, è obbligato ad impiegare ed eseguire tutte le opere provvisorie ed usare tutte le cautele ritenute a suo giudizio indispensabili per la buona riuscita delle opere e per la loro manutenzione e per garantire da eventuali danni o piene sia le attrezzature di cantiere che le opere stesse.

La posa in opera di qualsiasi materiale, apparecchio o manufatto, consisterà in genere nel suo prelievo dal luogo di deposito, nel suo trasporto in sito (intendendosi con ciò tanto il trasporto in piano o in pendenza, che il sollevamento in alto o la discesa in basso, il tutto eseguito con qualsiasi sussidio o mezzo meccanico, opera provvisoria, ecc.), nonché nel collocamento nel luogo esatto di destinazione, a qualunque altezza o profondità ed in qualsiasi posizione, ed in tutte le opere conseguenti.

L'Appaltatore ha l'obbligo di eseguire il collocamento di qualsiasi opera od apparecchio che le venga ordinato dalla Direzione dei Lavori, anche se forniti da altre ditte.

Il collocamento in opera dovrà eseguirsi con tutte le cure e cautele del caso; il materiale o manufatto dovrà essere convenientemente protetto, se necessario, anche dopo collocato, essendo l'Appaltatore unico responsabile dei danni di qualsiasi genere che potessero essere arrecati alle cose poste in opera, anche dal solo traffico degli operai durante e dopo l'esecuzione dei lavori, sino al loro termine e consegna, anche se il particolare collocamento in opera si svolge sotto la sorveglianza o assistenza del personale di altre ditte, fornitrici del materiale o del manufatto.

### **Art. 4.2**

#### **COLLOCAMENTO IN OPERA DI MATERIALI FORNITI DALLA STAZIONE APPALTANTE**

Qualsiasi apparecchio, materiale o manufatto fornito dalla Stazione Appaltante sarà consegnato assieme alle istruzioni che l'Appaltatore riceverà tempestivamente. Pertanto l'Appaltatore dovrà provvedere al suo trasporto in cantiere, immagazzinamento e custodia, e successivamente alla loro posa in opera, a seconda delle istruzioni che riceverà, eseguendo le opere di adattamento e ripristino che si rendessero necessarie.

Per il collocamento in opera dovranno seguirsi inoltre tutte le norme indicate per ciascuna opera nel presente Capitolato, restando sempre l'Appaltatore responsabile della buona conservazione del materiale consegnatogli, prima e dopo del suo collocamento in opera.

### **Art. 4.3**

#### **SCAVI IN GENERE**

Gli scavi in genere per qualsiasi lavoro, a mano o con mezzi meccanici, dovranno essere eseguiti secondo i disegni di progetto e la relazione geologica e geotecnica di cui alle norme tecniche vigenti, nonché secondo le particolari prescrizioni che saranno date all'atto esecutivo dalla Direzione dei Lavori.

Nell'esecuzione degli scavi in genere l'Appaltatore dovrà procedere in modo da impedire scoscendimenti e franamenti, restando esso, oltreché totalmente responsabile di eventuali danni alle persone ed alle opere, altresì obbligato a provvedere a suo carico e spese alla rimozione delle materie franate.

L'Appaltatore dovrà, inoltre, provvedere a sue spese affinché le acque scorrenti alla superficie del terreno siano deviate in modo che non abbiano a riversarsi nei cavi.

Le materie provenienti dagli scavi, ove non siano utilizzabili o non ritenute adatte (a giudizio insindacabile della Direzione dei Lavori) ad altro impiego nei lavori, dovranno essere portate fuori della sede del cantiere, alle pubbliche discariche ovvero su aree che l'Appaltatore dovrà provvedere a rendere disponibili a sua cura e spese.

Qualora le materie provenienti dagli scavi debbano essere successivamente utilizzate, esse dovranno

essere depositate in aree opportunamente individuate ai sensi della normativa vigente in materia, previo assenso della Direzione dei Lavori, per essere poi riprese a tempo opportuno. In ogni caso le materie depositate non dovranno essere di danno ai lavori, alle proprietà pubbliche o private ed al libero deflusso delle acque scorrenti in superficie.

La Direzione dei Lavori potrà fare asportare, a spese dell'Appaltatore, le materie depositate in contravvenzione alle precedenti disposizioni.

Qualora i materiali siano ceduti all'Appaltatore, essi saranno di proprietà della Stazione Appaltante.

L'appaltatore deve trasportarli e regolarmente accatastarli nel luogo stabilito negli atti contrattuali, intendendosi di ciò compensato coi prezzi degli scavi e delle demolizioni relative.

Qualora gli atti contrattuali prevedano la cessione di detti materiali all'Appaltatore, il prezzo ad essi convenzionalmente attribuito deve essere dedotto dall'importo netto dei lavori, salvo che la deduzione non sia stata già fatta nella determinazione dei prezzi.

#### **Art. 4.4** **SCAVI DI SBANCAMENTO**

Per scavi di sbancamento o sterri andanti s'intendono quelli occorrenti per lo spianamento o sistemazione del terreno su cui dovranno sorgere le costruzioni, per tagli di terrapieni, per la formazione di cortili, giardini, scantinati, piani d'appoggio per platee di fondazione, vespai, rampe incassate o trincee stradali ecc. e in generale tutti quelli eseguiti a sezione aperta su vasta superficie ove sia possibile l'allontanamento delle materie di scavo evitandone il sollevamento, sia pure con la formazione di rampe provvisorie ecc.

Saranno pertanto considerati scavi di sbancamento anche quelli che si trovano al di sotto del piano di campagna o del piano stradale di progetto (se inferiore al primo), quando gli scavi rivestano i caratteri sopra accennati.

#### **Art. 4.5** **SCAVI DI FONDAZIONE E SUBACQUEI, E PROSCIUGAMENTI**

1. Per scavi di fondazione in generale si intendono quelli incassati ed a sezione ristretta necessari per dar luogo ai muri o pilastri di fondazione propriamente detti.

In ogni caso saranno considerati come scavi di fondazione quelli per dar luogo alle fogne, condutture, fossi e cunette.

Qualunque sia la natura e la qualità del terreno, gli scavi per fondazione, dovranno essere spinti fino alla profondità che dalla Direzione dei Lavori verrà ordinata all'atto della loro esecuzione.

Le profondità, che si trovano indicate nei disegni, sono perciò di stima preliminare e la Stazione Appaltante si riserva piena facoltà di variarle nella misura che reputerà più conveniente, senza che ciò possa dare all'Appaltatore motivo alcuno di fare eccezioni o domande di speciali compensi, avendo egli soltanto diritto al pagamento del lavoro eseguito, coi prezzi contrattuali stabiliti per le varie profondità da raggiungere.

E' vietato all'Appaltatore, sotto pena di demolire il già fatto, di por mano alle murature prima che la Direzione dei Lavori abbia verificato ed accettato i piani delle fondazioni.

I piani di fondazione dovranno essere generalmente orizzontali, ma per quelle opere che cadono sopra falde inclinate, dovranno, a richiesta della Direzione dei Lavori, essere disposti a gradini ed anche con determinate contropendenze.

Compiuta la muratura di fondazione, lo scavo che resta vuoto, dovrà essere diligentemente riempito e costipato, a cura e spese dell'Appaltatore, con le stesse materie scavate, sino al piano del terreno naturale primitivo.

Gli scavi per fondazione dovranno, quando occorra, essere solidamente puntellati e sbadacchiati con robuste armature, in modo da proteggere contro ogni pericolo gli operai, ed impedire ogni smottamento di materie durante l'esecuzione tanto degli scavi che delle murature.

L'Appaltatore è responsabile dei danni ai lavori, alle persone, alle proprietà pubbliche e private che potessero accadere per la mancanza o insufficienza di tali puntellamenti e sbadacchiature, alle quali deve provvedere di propria iniziativa, adottando anche tutte le altre precauzioni riconosciute necessarie, senza rifiutarsi per nessun pretesto di ottemperare alle prescrizioni che al riguardo le venissero impartite dalla Direzione dei Lavori.

Col procedere delle murature l'Appaltatore potrà recuperare i legnami costituenti le armature, sempreché non si tratti di armature formanti parte integrante dell'opera, da restare quindi in posto in proprietà della Stazione Appaltante; i legnami però, che a giudizio della Direzione dei Lavori, non potessero essere tolti

senza pericolo o danno del lavoro, dovranno essere abbandonati negli scavi.

2. Se dagli scavi in genere e dagli scavi di fondazione, malgrado l'osservanza delle prescrizioni precedenti, l'Appaltatore, in caso di filtrazioni o acque sorgive, non potesse far defluire l'acqua naturalmente, è in facoltà della Direzione dei Lavori di ordinare, secondo i casi, e quando lo riterrà opportuno, l'esecuzione degli scavi subacquei, oppure il prosciugamento.

Sono considerati come scavi subacquei soltanto quelli eseguiti in acqua a profondità maggiore di 20 cm sotto il livello costante a cui si stabiliscono le acque sorgive nei cavi, sia naturalmente, sia dopo un parziale prosciugamento ottenuto con macchine o con l'apertura di canali di drenaggio.

Il volume di scavo eseguito in acqua, sino ad una profondità non maggiore di 20 cm dal suo livello costante, verrà perciò considerato come scavo in presenza d'acqua, ma non come scavo subacqueo.

Quando la Direzione dei Lavori ordinasse il mantenimento degli scavi in asciutto, sia durante l'escavazione, sia durante l'esecuzione delle murature o di altre opere di fondazione, gli esaurimenti relativi verranno eseguiti in economia, e l'Appaltatore, se richiesto, avrà l'obbligo di fornire le macchine e gli operai necessari.

Per i prosciugamenti praticati durante la esecuzione delle murature, l'Appaltatore dovrà adottare tutti quegli accorgimenti atti ad evitare il dilavamento delle malte.

#### **Art. 4.6 RILEVATI E RINTERRI**

Per la formazione dei rilevati o per qualunque opera di rinterro, ovvero per riempire i vuoti tra le pareti dei cavi e le murature, o da addossare alle murature, e fino alle quote prescritte dalla Direzione dei Lavori, si impiegheranno compatibilmente con la normativa vigente e, salvo quanto segue, fino al loro totale esaurimento, tutte le materie provenienti dagli scavi di qualsiasi genere eseguiti per quel cantiere, in quanto disponibili ed adatte, a giudizio della Direzione dei Lavori, per la formazione dei rilevati.

Quando venissero a mancare in tutto o in parte i materiali di cui sopra, si preleveranno le materie occorrenti ovunque l'Appaltatore crederà di sua convenienza, purché i materiali siano riconosciuti idonei dalla Direzione dei Lavori.

Per i rilevati e i rinterri da addossarsi alle murature, si dovranno sempre impiegare materie sciolte, o ghiaiose, restando vietato in modo assoluto l'impiego di quelle argillose e, in generale, di tutte quelle che con l'assorbimento di acqua si rammoliscono e si gonfiano generando spinte.

Nella formazione dei suddetti rilevati, rinterri e riempimenti dovrà essere usata ogni diligenza perché la loro esecuzione proceda per strati orizzontali di eguale altezza, disponendo contemporaneamente le materie bene sminuzzate con la maggiore regolarità e precauzione, in modo da caricare uniformemente le murature su tutti i lati e da evitare le sfiancature che potrebbero derivare da un carico male distribuito.

Le materie trasportate in rilevato o rinterro con automezzi o carretti non potranno essere scaricate direttamente contro le murature o pareti di scavo, ma dovranno depositarsi in vicinanza dell'opera per essere riprese poi al momento della formazione dei suddetti rinterri.

Per tali movimenti di materie dovrà sempre provvedersi alla pilonatura delle materie stesse, da farsi secondo le prescrizioni che verranno indicate dalla Direzione dei Lavori.

E' vietato addossare terrapieni a murature di fresca costruzione.

Tutte le riparazioni o ricostruzioni che si rendessero necessarie per la mancata o imperfetta osservanza delle prescrizioni del presente articolo, saranno a completo carico dell'Appaltatore.

E' obbligo dell'Appaltatore, escluso qualsiasi compenso, di dare ai rilevati durante la loro costruzione, quelle maggiori dimensioni richieste dall'asestamento delle terre, affinché all'epoca del collaudo i rilevati eseguiti abbiano dimensioni non inferiori a quelle ordinate.

L'Appaltatore dovrà consegnare i rilevati con scarpate regolari e spianate, con cigli bene allineati e profilati e compiendo a sue spese, durante l'esecuzione dei lavori e fino al collaudo, gli occorrenti ricarichi o tagli, la ripresa e la sistemazione delle scarpate e l'espurgo dei fossi.

La superficie del terreno sulla quale dovranno elevarsi i terrapieni, sarà previamente scoticata ove occorra, e se inclinata sarà tagliata a gradoni con leggera pendenza verso monte.

#### **Art. 4.7 PARATIE O CASSERI**

Le paratie o casseri in legname occorrenti per le fondazioni debbono essere formati con pali o tavoloni o palancole infissi nel suolo e con longarine o filagne di collegamento in uno o più ordini, a distanza conveniente della qualità e dimensioni che saranno prescritte. I tavoloni debbono essere battuti a perfetto

contatto l'uno con l'altro; ogni palo o tavolone che si spezzi sotto la battitura, o che nella discesa devii dalla verticale, deve essere estratto e sostituito a cura ed a spese dell'Appaltatore; esso può essere reinserito regolarmente se ancora utilizzabile a giudizio della Direzione dei Lavori.

Le teste dei pali o dei tavoloni debbono essere muniti di adatte cerchiature in ferro per evitare le scheggiature e gli altri guasti che possono essere causati dai colpi di maglio. Le punte dei pali e dei tavoloni, preventivamente spianate, debbono essere munite di puntazze in ferro quando la Direzione dei Lavori lo giudichi necessario.

Le teste delle palancole debbono essere portate al livello delle longarine, recidendone la parte sporgente quando sia stata riconosciuta l'impossibilità di farle maggiormente penetrare nel terreno.

Quando le condizioni del sottosuolo lo permettono, i tavoloni o le palancole anziché infissi nel terreno, possono essere posti orizzontalmente sulla fronte dei pali verso lo scavo e debbono essere assicurati ai pali stessi mediante robusta ed abbondante chiodatura, in modo da formare una parete stagna e resistente.

#### Art. 4.8 MALTE E CONGLOMERATI

I quantitativi dei diversi materiali da impiegare per la composizione delle malte e dei conglomerati, secondo le particolari indicazioni che potranno essere imposte dalla Direzione dei Lavori o stabilite nell'elenco prezzi, dovranno corrispondere alle seguenti proporzioni:

1°	Malta comune: Calce comune in pasta Sabbia	0,45 m <sup>3</sup> 0,90 m <sup>3</sup>
2°	Malta semidraulica di pozzolana: Calce comune in pasta Sabbia Pozzolana	0,45 m <sup>3</sup> 0,45 m <sup>3</sup> 0,45 m <sup>3</sup>
3°	Malta idraulica: Calce idraulica Sabbia	0,90 m <sup>3</sup>
4°	Malta idraulica di pozzolana: Calce comune in pasta Pozzolana	0,45 m <sup>3</sup> 0,90 m <sup>3</sup>
5°	Malta cementizia: Agglomerante cementizio a lenta presa Sabbia	1,00 m <sup>3</sup>
6°	Malta cementizia (per intonaci): Agglomerante cementizio a lenta presa Sabbia	1,00 m <sup>3</sup>
7°	Calcestruzzo idraulico (per fondazione): Malta idraulica Pietrisco o ghiaia	0,45 m <sup>3</sup> 0,90 m <sup>3</sup>
8°	Smalto idraulico per cappe: Malta idraulica Pietrisco	0,45 m <sup>3</sup> 0,90 m <sup>3</sup>
9°	Conglomerato cementizio (per fondazioni non armate): Cemento normale (a lenta presa) Sabbia Pietrisco o ghiaia	2,00 q 0,400 m <sup>3</sup> 0,800 m <sup>3</sup>
10°	Conglomerato cementizio (per cunette, piazzuole, ecc.): Agglomerante cementizio a lenta presa Sabbia Pietrisco o ghiaia	2÷2,5 q 0,400 m <sup>3</sup> 0,800 m <sup>3</sup>
11°	Conglomerato per calcestruzzi semplici ed armati: Cemento Sabbia Pietrisco e ghiaia	3,00 q 0,400 m <sup>3</sup> 0,800 m <sup>3</sup>
12°	Conglomerato cementizio per pietra artificiale (per parapetti o coronamenti di ponti, ponticelli o tombini): Agglomerante cementizio a lenta presa Sabbia Pietrisco o ghiaia Graniglia marmo nella parte vista battuta a martellina	3,50 q 0,400 m <sup>3</sup> 0,800 m <sup>3</sup>
13°	Conglomerato per sottofondo di pavimentazioni in cemento a doppio strato: Agglomerante cementizio a lenta presa Sabbia Pietrisco	2,00 q 0,400 m <sup>3</sup> 0,800 m <sup>3</sup>
14°	Conglomerato per lo strato di usura di pavimenti in cemento a due strati, oppure per	

	pavimentazioni ad unico strato: Cemento ad alta resistenza Sabbia Pietrisco	3,50 q 0,400 m <sup>3</sup> 0,800 m <sup>3</sup>
--	--	--

Quando la Direzione dei Lavori ritenesse di variare tali proporzioni, l'Appaltatore sarà obbligato ad uniformarsi alle prescrizioni della medesima, salvo le conseguenti variazioni di prezzo in base alle nuove proporzioni previste. I materiali, le malte ed i conglomerati, esclusi quelli forniti in sacchi di peso determinato, dovranno ad ogni impasto essere misurati con apposite casse della capacità prescritta dalla Direzione dei Lavori e che l'Appaltatore sarà in obbligo di provvedere e mantenere a sue spese costantemente su tutti i piazzali ove verrà effettuata la manipolazione.

L'impasto dei materiali dovrà essere fatto a braccia d'uomo, sopra aree convenientemente pavimentate, oppure a mezzo di macchine impastatrici o mescolatrici.

Gli ingredienti componenti le malte cementizie saranno prima mescolati a secco, fino ad ottenere un miscuglio di tinta uniforme, il quale verrà poi asperso ripetutamente con la minore quantità di acqua possibile ma sufficiente, rimescolando continuamente.

Nella composizione di calcestruzzi con malta di calce comune od idraulica, si formerà prima l'impasto della malta con le proporzioni prescritte, impiegando la minore quantità di acqua possibile, poi si distribuirà la malta sulla ghiaia o pietrisco e si mescolerà il tutto fino a che ogni elemento sia per risultare uniformemente distribuito nella massa ed avviluppato di malta per tutta la superficie.

Per i conglomerati cementizi semplici o armati gli impasti dovranno essere eseguiti in conformità alle prescrizioni del D.M. 14 gennaio 2008.

Quando sia previsto l'impiego di acciai speciali sagomati ad alto limite elastico deve essere prescritto lo studio preventivo della composizione del conglomerato con esperienze di laboratorio sulla granulometria degli inerti e sul dosaggio di cemento per unità di volume del getto.

Il quantitativo d'acqua deve essere il minimo necessario compatibile con una sufficiente lavorabilità del getto e comunque non superiore allo 0,4 in peso del cemento, essendo inclusa in detto rapporto l'acqua unita agli inerti, il cui quantitativo deve essere periodicamente controllato in cantiere.

I getti debbono essere convenientemente vibrati.

Durante i lavori debbono eseguirsi frequenti controlli della granulometria degli inerti, mentre la resistenza del conglomerato deve essere comprovata da frequenti prove a compressione su cubetti prima e durante i getti.

Gli impasti sia di malta che di conglomerato, dovranno essere preparati solamente nella quantità necessaria, per l'impiego immediato, cioè dovranno essere preparati volta per volta e per quanto è possibile in vicinanza del lavoro. I residui di impasti che non avessero, per qualsiasi ragione, immediato impiego dovranno essere gettati a rifiuto, ad eccezione di quelli di malta formati con calce comune, che potranno essere utilizzati però nella sola stessa giornata del loro confezionamento.

Tutti i prodotti e/o materiali di cui al presente articolo, qualora possano essere dotati di marcatura CE secondo la normativa tecnica vigente, dovranno essere muniti di tale marchio.

#### **Art. 4.9 DEMOLIZIONI E RIMOZIONI**

Le demolizioni di murature, calcestruzzi, ecc., sia parziali che complete, devono essere eseguite con ordine e con le necessarie precauzioni, in modo da non danneggiare le residue murature, da prevenire qualsiasi infortunio agli addetti al lavoro e da evitare incomodi, danni collaterali o disturbo.

Rimane pertanto vietato di gettare dall'alto i materiali in genere, che invece devono essere trasportati o guidati in basso, e di sollevare polvere, per cui tanto le murature quanto i materiali di risulta dovranno essere opportunamente bagnati.

Nelle demolizioni e rimozioni l'Appaltatore deve inoltre provvedere alle eventuali necessarie puntellature per sostenere le parti che devono restare e disporre in modo da non deteriorare i materiali risultanti, i quali devono ancora potersi impiegare nei limiti concordati con la Direzione dei Lavori, sotto pena di rivalsa di danni a favore della Stazione Appaltante.

Le demolizioni dovranno limitarsi alle parti ed alle dimensioni prescritte. Quando, anche per mancanza di puntellamenti o di altre precauzioni, venissero demolite altre parti od oltrepassati i limiti fissati, saranno pure a cura e spese dell'Appaltatore, senza alcun compenso, ricostruite e rimesse in ripristino le parti indebitamente demolite.

Tutti i materiali riutilizzabili, a giudizio insindacabile della Direzione dei Lavori, devono essere opportunamente puliti, custoditi, trasportati ed ordinati nei luoghi di deposito che verranno indicati dalla

direzione stessa, usando cautele per non danneggiarli sia nella pulizia, sia nel trasporto, sia nei loro assestamenti e per evitarne la dispersione.

Detti materiali restano tutti di proprietà della Stazione Appaltante, la quale potrà ordinare all'Appaltatore di impiegarli in tutto od in parte nei lavori appaltati.

I materiali di scarto provenienti dalle demolizioni e rimozioni devono sempre dall'Appaltatore essere trasportati fuori del cantiere nei punti indicati od alle pubbliche discariche.

#### **Art. 4.10 CALCESTRUZZI E CEMENTO ARMATO**

Gli impasti di conglomerato cementizio dovranno essere eseguiti in conformità con quanto previsto dal D.M. 14 gennaio 2008 e dalle relative norme vigenti.

Il calcestruzzo da impiegarsi per qualsiasi lavoro sarà messo in opera appena confezionato e disposto a strati orizzontali di altezza da 20 a 30 cm, su tutta l'estensione della parte di opera che si esegue ad un tempo, ben battuto e costipato, per modo che non resti alcun vano nello spazio che deve contenerlo e nella sua massa.

Quando il calcestruzzo sia da collocare in opera entro cavi molto stretti od a pozzo, esso dovrà essere calato nello scavo mediante secchi a ribaltamento.

Solo nel caso di scavi molto larghi, la Direzione dei Lavori potrà consentire che il calcestruzzo venga gettato liberamente, nel qual caso prima del conguagliamento e della battitura deve, per ogni strato di 30 cm d'altezza, essere ripreso dal fondo del cavo e rimpastato per rendere uniforme la miscela dei componenti.

Quando il calcestruzzo sia da calare sott'acqua, si dovranno impiegare tramogge, casse apribili o quegli altri mezzi d'immersione che la Direzione dei Lavori prescriverà, ed userà la diligenza necessaria ad impedire che, nel passare attraverso l'acqua, il calcestruzzo si dilavi con pregiudizio della sua consistenza.

Finito che sia il getto, e spianata con ogni diligenza la superficie superiore, il calcestruzzo dovrà essere lasciato assodare per tutto il tempo che la Direzione dei Lavori stimerà necessario.

Nell'esecuzione delle opere in cemento armato normale e precompresso l'Appaltatore dovrà attenersi strettamente a tutte le norme contenute nel D.P.R. 380/2001 e s.m.i., nel D.M. 14 gennaio 2008 e nella relativa normativa vigente.

Tutte le opere in cemento armato facenti parte dell'opera appaltata saranno eseguite in base ai calcoli di stabilità accompagnati da disegni esecutivi e da una relazione, che dovranno essere redatti e firmati da un tecnico libero professionista iscritto all'albo, e che l'Appaltatore dovrà presentare alla Direzione dei Lavori entro il termine che le verrà prescritto, attenendosi agli schemi e disegni facenti parte del progetto ed allegati al contratto o alle norme che le verranno impartite, a sua richiesta, all'atto della consegna dei lavori.

L'esame e verifica da parte della Direzione dei Lavori dei progetti delle varie strutture in cemento armato non esonera in alcun modo l'Appaltatore dalle responsabilità ad essa derivanti per legge e per le precise pattuizioni del contratto, restando contrattualmente stabilito che, malgrado i controlli di ogni genere eseguiti dalla Direzione dei Lavori nell'esclusivo interesse della Stazione Appaltante, l'Appaltatore stesso rimane unico e completo responsabile delle opere, sia per quanto ha rapporto con la loro progettazione e calcolo, che per la qualità dei materiali e la loro esecuzione; di conseguenza egli dovrà rispondere degli inconvenienti che avessero a verificarsi, di qualunque natura, importanza e conseguenza essi potessero risultare.

La responsabilità verrà invece lasciata piena e completa all'Appaltatore, anche per ciò che concerne forma, dimensioni e risultanze di calcoli, quando si tratti di appalti nei quali venga ammessa la presentazione da parte dell'Appaltatore del progetto esecutivo delle opere in cemento armato.

Tale responsabilità non cessa per effetto di revisioni o eventuali modifiche suggerite dalla Stazione Appaltante o dai suoi organi tecnici ed accettate dall'Appaltatore.

Avvenuto il disarmo, la superficie delle opere sarà regolarizzata con malta cementizia: l'applicazione si farà previa pulitura e lavatura delle superfici delle gettate e la malta dovrà essere ben conguagliata con cazzuola e fratazzo, con l'aggiunta di opportuno spolvero di cemento puro.

#### **Art. 4.10.1 POZZETTI PREFABBRICATI IN CONGLOMERATO CEMENTIZIO**

I pozzetti prefabbricati in conglomerato cementizio dovranno essere prodotti in stabilimento certificato a norma EN ISO 9001:2000 dotati di un sistema di Controllo della Produzione e conformi alla norma UNI EN 1917:2004.

Per la costruzione dei pozzetti devono essere impiegati:

- calcestruzzo dosato a q.li 4,00 di cemento classe 42,5 R per metrocubo di impasto. Allo scopo di prevenire il formarsi delle microfessure, che riducono la resistenza del materiale e la resistenza agli

attacchi da parte dei liquidi il rapporto acqua/cemento deve essere mantenuto intorno a 0,4.

- inerti costituiti da breccia e ghiaia di cava.
- staffe d'irrigidimento diametro 6 mm saldate, B450C ad aderenza migliorata (UNI EN 1340:2004) e Fibre in acciaio strutturale di vergella trafilata a freddo zincate RC80/60 Ø 75 mm CE-EN 14889-106.
- acqua dolce e priva di qualsiasi impurità che possa compromettere le caratteristiche del calcestruzzo, secondo norme UNI EN 1008.

Le condizioni di utilizzo dei pozzetti prefabbricati in conglomerato cementizio affinché siano garantite le caratteristiche statiche e di durata devono essere:

- assenza di liquidi corrosivi ed in genere aggressivi per il calcestruzzo;
- limitazione dei carichi a quelli massimi stabiliti (EN 124 – D400);
- planarità del magrone di sottofondazione.

Normative tecniche di riferimento:

- Norme tecniche per le costruzioni D.M. 14/01/2008;
- Dichiarazione di conformità e della Marcatura CE, secondo la Direttiva Comunitaria 89/106.
- UNI EN 1917:2004.

Dimensioni interne	Spessore	Massa presunta
120x120	15	2200
150x150	15	2500
210x210	20	3300

Dimensioni in cm - Massa in kg

#### Art. 4.11 OPERE IN FERRO

Nei lavori in ferro, questo deve essere lavorato diligentemente con maestria, regolarità di forme e precisione di dimensioni, secondo i disegni che fornirà la Direzione dei Lavori con particolare attenzione nelle saldature e bollature. I fori saranno tutti eseguiti col trapano, le chiodature, ribattiture, ecc. dovranno essere perfette, senza sbavature; i tagli essere rifiniti a lima.

Saranno rigorosamente rifiutati tutti quei pezzi che presentino imperfezione od indizio d'imperfezione.

Ogni mezzo od opera completa in ferro dovrà essere fornita a piè d'opera colorita a minio.

Per ogni opera in ferro, a richiesta della Direzione dei Lavori, l'Appaltatore dovrà presentare il relativo modello, per la preventiva approvazione.

L'Appaltatore sarà in ogni caso obbligato a controllare gli ordinativi ed a rilevare sul posto le misure esatte delle diverse opere in ferro, essendo essa responsabile degli inconvenienti che potessero verificarsi per l'omissione di tale controllo.

In particolare si prescrive:

**a) Inferriate, cancellate, cancelli, ecc.** - Saranno costruiti a perfetta regola d'arte, secondo i tipi che verranno indicati all'atto esecutivo. Essi dovranno presentare tutti i regoli ben diritti, spianati ed in perfetta composizione. I tagli delle connessioni per i ferri incrociati mezzo a mezzo dovranno essere della massima precisione ed esattezza, ed il vuoto di uno dovrà esattamente corrispondere al pieno dell'altro, senza la minima ineguaglianza o discontinuità.

Le inferriate con regoli intrecciati ad occhio non presenteranno nei buchi, formati a fuoco, alcuna fessura.

In ogni caso l'intreccio dei ferri dovrà essere diritto ed in parte dovrà essere munito di occhi, in modo che nessun elemento possa essere sfilato.

I telai saranno fissati ai ferri di orditura e saranno muniti di forti grappe ed arpioni, ben chiodati ai regoli di telaio: in numero, dimensioni e posizioni che verranno indicate.

Tanto durante la loro giacenza in cantiere, quanto durante il loro trasporto, sollevamento e collocamento in sito, l'Appaltatore dovrà curare che non abbiano a subire alcun guasto o lordura, proteggendoli convenientemente da urti, da schizzi di calce, tinta o vernice, ecc., con stuoie, coperture, paraspigoli di fortuna, ecc.

Il montaggio in sito e collocamento dovrà essere eseguito da operai specializzati, con la massima esattezza, ritoccando opportunamente quegli elementi che non fossero a perfetto contatto reciproco e tenendo opportuno conto degli effetti delle variazioni termiche.

Dovrà tenersi presente infine che i materiali componenti le opere di grossa carpenteria, ecc., debbono essere tutti completamente recuperabili, senza guasti nè perdite.

Ciascun manufatto, prima dell'applicazione della prima mano d'olio cotto, dovrà essere sottoposto

all'esame ed all'accettazione provvisoria della Direzione dei Lavori, la quale potrà rifiutare tutti quelli che fossero stati verniciati o coloriti senza tale accettazione.

#### **Art. 4.12 OPERE DA STAGNAIO**

I manufatti in latta, in lamiera di ferro nera o zincata, in ghisa, in zinco, in rame, in piombo, in ottone, in alluminio o in altri metalli dovranno essere delle dimensioni e forme richieste, nonché lavorati a regola d'arte, con la maggiore precisione.

Detti lavori saranno dati in opera, salvo contraria precisazione contenuta nella tariffa dei prezzi, completi di ogni accessorio necessario al loro perfetto funzionamento, come raccordi di attacco, coperchi, viti di spurgo in ottone o bronzo, pezzi speciali e sostegni di ogni genere (braccetti, grappe, ecc.). Saranno inoltre verniciati con una mano di catrame liquido, ovvero di minio di piombo ed olio di lino cotto, od anche con due mani di vernice comune, a seconda delle disposizioni della Direzione dei Lavori.

Le giunzioni dei pezzi saranno fatte mediante chiodature, ribattiture, o saldature, secondo quanto prescritto dalla Direzione dei Lavori ed in conformità ai campioni, che dovranno essere presentati per l'approvazione.

L'Appaltatore ha obbligo di presentare, a richiesta della Direzione dei Lavori, i progetti delle varie opere, tubazioni, reti di distribuzione, di raccolta, ecc., completi dei relativi calcoli, disegni e relazioni, di apportarvi le modifiche che saranno richieste e di ottenere l'approvazione da parte della Direzione dei Lavori prima dell'inizio delle opere stesse.

#### **Art. 4.13 OPERE DA PITTORE**

Qualunque tinteggiatura, coloritura o verniciatura dovrà essere preceduta da una conveniente ed accuratissima preparazione delle superfici, e precisamente da raschiature, scrostature, eventuali riprese di spigoli e tutto quanto occorre per uguagliare le superfici medesime.

Successivamente le dette superfici dovranno essere perfettamente levigate con carta vetrata e, quando trattasi di coloriture o verniciature, nuovamente stuccate, quindi pomciate e lisiate, previa imprimitura, con modalità e sistemi atti ad assicurare la perfetta riuscita del lavoro.

Speciale riguardo dovrà aversi per le superfici da rivestire con vernici. Per le opere in legno, la stuccatura ed imprimitura dovrà essere fatta con mastici adatti, e la levigatura e rasatura delle superfici dovrà essere perfetta.

Per le opere metalliche la preparazione delle superfici dovrà essere preceduta dalla raschiatura delle parti ossidate.

Le tinteggiature, coloriture e verniciature dovranno, se richiesto, essere anche eseguite con colori diversi su una stessa parete, complete di filettature, zoccoli e quant'altro occorre per l'esecuzione dei lavori a regola d'arte.

La scelta dei colori è dovuta al criterio insindacabile della Direzione dei Lavori e non sarà ammessa alcuna distinzione tra colori ordinari e colori fini, dovendosi in ogni caso fornire i materiali più fini e delle migliori qualità.

Le successive passate di coloriture ad olio e verniciatura dovranno essere di tonalità diverse, in modo che sia possibile, in qualunque momento, controllare il numero delle passate che sono state applicate.

In caso di contestazione, qualora l'Appaltatore non sia in grado di dare la dimostrazione del numero di passate effettuate, la decisione sarà a sfavore dell'Appaltatore stesso. Comunque questi ha l'obbligo, dopo l'applicazione di ogni passata e prima di procedere all'esecuzione di quella successiva, di farsi rilasciare dalla Direzione dei Lavori una dichiarazione scritta.

Prima d'iniziare le opere da pittore, l'Appaltatore ha inoltre l'obbligo di eseguire nei luoghi e con le modalità che gli saranno prescritti, i campioni dei vari lavori di rifinitura, sia per la scelta delle tinte che per il genere di esecuzione, e di ripeterli eventualmente con le varianti richieste, sino ad ottenere l'approvazione della Direzione dei Lavori. Egli dovrà infine adottare ogni precauzione e mezzo atti ad evitare spruzzi o macchie di tinte o vernici sulle opere finite (pavimenti, rivestimenti, infissi, ecc.), restando a suo carico ogni lavoro necessario a riparare i danni eventualmente arrecati.

Le opere da pittore dovranno eseguirsi di norma combinando opportunamente le operazioni elementari e le particolari indicazioni che seguono.

La Direzione dei Lavori avrà la facoltà di variare, a suo insindacabile giudizio, le opere elementari elencate in appresso, sopprimendone alcune od aggiungendone altre che ritenesse più particolarmente adatte al caso



specifico e l'Appaltatore dovrà uniformarsi a tali prescrizioni senza potere perciò sollevare eccezioni di sorta. Il prezzo dell'opera stessa subirà in conseguenza semplici variazioni in meno od in più, in relazione alle varianti introdotte ed alle indicazioni della tariffa prezzi, senza che l'Appaltatore possa accampare perciò diritto a compensi speciali di sorta.

**A) Tinteggiatura a calce.** - Le tinteggiature a calce degli intonaci interni e la relativa preparazione consisterà in:

- 1) spolveratura e raschiatura delle superfici;
- 2) prima stuccatura a gesso e colla;
- 3) levigamento con carta vetrata;
- 4) applicazione di due mani di tinta a calce.

Gli intonaci nuovi dovranno già aver ricevuto la mano preventiva di latte di calce denso (scialbatura).

**B) Tinteggiatura a colla e gesso.** - Saranno eseguite come appresso:

- 1) spolveratura e ripulitura delle superfici;
- 2) prima stuccatura a gesso e colla;
- 3) levigamento con carta vetrata;
- 4) spalmatura di colla temperata;
- 5) rasatura dell'intonaco ed ogni altra idonea preparazione;
- 6) applicazione di due mani di tinta a colla e gesso.

Tale tinteggiatura potrà essere eseguita a mezze tinte oppure a tinte forti e con colori fini.

**C) Verniciature ad olio.** - Le verniciature comuni ad olio su intonaci interni saranno eseguite come appresso:

- 1) spolveratura e ripulitura delle superfici;
- 2) prima stuccatura a gesso e a colla;
- 3) levigamento con carta vetrata;
- 4) spalmatura di colla forte;
- 5) applicazione di una mano preparatoria di vernice ad olio con aggiunta di acquaragia per facilitare l'assorbimento, ed eventualmente di essiccativo;
- 6) stuccatura con stucco ad olio;
- 7) accurato levigamento con carta vetrata e lisciatura;
- 8) seconda mano di vernice ad olio con minori proporzioni di acquaragia;
- 9) terza mano di vernice ad olio con esclusioni di diluente.

Per la verniciatura comune delle opere in legno le operazioni elementari si svolgeranno come per la verniciatura degli intonaci, con l'omissione delle operazioni nn. 2 e 4; per le opere in ferro, l'operazione n. 5 sarà sostituita con una spalmatura di minio, la n. 7 sarà limitata ad un conguagliamento della superficie e si ometteranno le operazioni nn. 2, 4 e 6.

**D) Verniciature a smalto comune.** - Saranno eseguite con appropriate preparazioni, a seconda del grado di rifinitura che la Direzione dei Lavori vorrà conseguire ed a seconda del materiale da ricoprire (intonaci, opere in legno, ferro, ecc.).

A superficie debitamente preparata si eseguiranno le seguenti operazioni:

- 1) applicazione di una mano di vernice a smalto con lieve aggiunta di acquaragia;
- 2) leggera pomiciatura a panno;
- 3) applicazione di una seconda mano di vernice a smalto con esclusione di diluente.

#### **Art. 4.14**

### **ESECUZIONE DI STRADE DI SERVIZIO E PARCHEGGI**

#### **➤ Preparazione del sottofondo**

Il terreno interessato dalla costruzione del corpo stradale che dovrà sopportare direttamente o la sovrastruttura o i rilevati, verrà preparato asportando il terreno vegetale per tutta la superficie e per la profondità fissata dal progetto o stabilito dalla Direzione dei lavori.

I piani di posa dovranno anche essere liberati da qualsiasi materiale di altra natura vegetale, quali radici, cespugli, alberi.

Per l'accertamento del raggiungimento delle caratteristiche particolari dei sottofondi qui appresso stabilite, agli effetti soprattutto del grado di costipamento e umidità in posto, l'Appaltatore, indipendentemente dai controlli che verranno eseguiti dalla Direzione dei lavori, dovrà provvedere esso a tutte le prove e

determinazioni necessarie.

A tal uopo dovrà quindi, a sue cure e spese, installare in cantiere un laboratorio con le occorrenti attrezzature.

Le determinazioni necessarie per la caratterizzazione dei terreni ai fini della loro possibilità e modalità d'impiego, verranno preventivamente fatte eseguire dalla Direzione dei lavori presso un laboratorio pubblico, ciò uno dei seguenti laboratori: quelli delle Università, delle Ferrovie dello Stato o presso il laboratorio dell'A.N.A.S.

Rimosso il terreno costituente lo strato vegetale, estirpate le radici fino ad un metro di profondità sotto il piano di posa e riempite le buche così costituite si procederà, in ogni caso, ai seguenti controlli:

- a) determinazione del peso specifico apparente del secco del terreno in sito e di quello massimo determinato in laboratorio;
- b) determinazione umidità in sito in caso di presenza di terre sabbiose, ghiaiose o limose;
- c) determinazione dell'altezza massima delle acque sotterranee nel caso di terre limose.

Per la tecnica di impiego delle terre si seguirà la norma CNR 10006.

➤ **Costipamento del terreno in sito**

**- Norme per strutture che poggiano direttamente sul terreno o con rilevato inf. a 50 cm**

Se sul terreno deve essere appoggiata la sovrastruttura direttamente o con l'interposizione di un rilevato di altezza minore di 50 cm, si seguiranno le seguenti norme:

- a) per le terre sabbiose o ghiaiose, si dovrà provvedere al costipamento del terreno per uno spessore di almeno 25 cm con adatto macchinario fino ad ottenere un peso specifico apparente del secco in sito, pari almeno al 95% di quello massimo ottenuto in laboratorio;
- b) per le terre limose, in assenza d'acqua si procederà come al precedente capo a);
- c) per le terre argillose si provvederà alla stabilizzazione del terreno in sito, mescolando ad esso altro idoneo, in modo da ottenere un conglomerato, a legante naturale, compatto ed impermeabile, dello spessore che verrà indicato volta per volta e costipato fino ad ottenere un peso specifico apparente del secco pari al 95% del massimo ottenuto in laboratorio. Nel caso in cui le condizioni idrauliche siano particolarmente cattive, il provvedimento di cui sopra sarà integrato con opportune opere di drenaggio.

**- Se il terreno deve sopportare un rilevato di altezza maggiore di 0,50 m:**

- a) per terre sabbiose o ghiaiose si procederà al costipamento del terreno con adatto macchinario per uno spessore di almeno 25 cm, fino ad ottenere un peso specifico apparente del secco pari all'85% del massimo ottenuto in laboratorio per rilevati aventi una altezza da 0,50 m a 3 m, pari all'80% per rilevati aventi una altezza superiore a 3 m;
- b) per le terre limose in assenza di acqua si procederà come indicato al comma a);
- c) per le terre argillose si procederà analogamente a quanto indicato al punto c) del cap. 1).

In presenza di terre torbose si procederà in ogni caso alla sostituzione del terreno con altro tipo sabbioso-ghiaioso per uno spessore tale da garantire una sufficiente ripartizione del carico.

Le prove di costipamento avverranno seguendo la norma CNR BU 69.

➤ **Modificazione della umidità in sito**

Umidità di costipamento non dovrà mai essere maggiore del limite di ritiro diminuito del 5%; nel caso che umidità del terreno in sito sia maggiore di questo valore, occorrerà diminuire questo valore dell'umidità in loco, mescolando alla terra, per lo spessore che verrà indicato dalla Direzione dei lavori, altro materiale idoneo asciutto, o lasciando asciugare all'aria previa disgregazione.

Qualora operando nel modo suddetto l'umidità all'atto del costipamento, pari a quella del limite di ritiro diminuito del 5%, risultasse inferiore a quella ottima ottenuta in laboratorio, dovrà provvedersi a raggiungere il prescritto peso specifico apparente aumentando il lavoro meccanico di costipamento.

L'umidità verrà misurata secondo la norma CNR 10008.

➤ **Fondazione in pietrame e ciottoloni**

Per la formazione della fondazione in pietrame e ciottoloni entro apposito cassonetto scavato nella piattaforma stradale, dovranno costruirsi tre guide longitudinali di cui due laterali ed una al centro e da altre guide trasversali alla distanza reciproca di 15 m, eseguite accuratamente con pietre e ciottoloni scelti ed aventi le maggiori dimensioni, formando così dei riquadri da riempire con scapoli di pietrame o ciottoloni di altezza non minore di 20 cm e non superiore a 25 cm, assestati a mano, con le code in alto e le facce più larghe in basso, bene accostati fra loro e con gli interstizi a forza mediante scaglie.

Ove la Direzione dei lavori, malgrado l'accurata esecuzione dei sottofondi, reputi necessario che prima di spargere su di essi il pietrisco o la ghiaia sia provveduto alla loro rullatura e sagomatura, tale lavoro sarà eseguito in economia (qualora non esista all'uopo apposito prezzo di elenco) e pagato a parte in base ai prezzi di elenco per la fornitura ed impiego di compressori di vario peso.

Ove tale rullatura si renda invece necessaria per deficienze esecutive nella tessitura dei sottofondi, l'Impresa sarà obbligata a provvedere a sua totale cura e spesa alla cilindratura.

A lavoro ultimato, la superficie dei sottofondi dovrà avere sagoma trasversale parallela a quella che in definitivo si dovrà dare della superficie della carreggiata, o del pavimento sovrapposto che dovrà costituire la carreggiata stessa.

Qualora per la natura del terreno di sottofondo e per le condizioni igrometriche, possa temersi un anormale affondamento del materiale di fondazione, occorre stendere preventivamente su detto terreno uno strato di sabbia o materiale prevalentemente sabbioso di adeguato spessore ed in ogni caso non inferiore a 10 cm.

#### ➤ **Fondazione in ghiaia o pietrisco e sabbia**

Le fondazioni con misti di ghiaia o pietrisco e sabbia, detriti di cava frantumato, scorie siderurgiche o altro dovranno essere formate con un strato di materiale di spessore uniforme e di altezza proporzionata sia alla natura del sottofondo che alle caratteristiche del traffico. Di norma lo spessore dello strato da cilindrare non dovrà essere inferiore a 20 cm.

Lo strato deve essere assestato mediante cilindratura. Se il materiale lo richiede per scarsità di potere legante, necessario correggerlo con terre passanti al setaccio 0,4 U.N.I., aiutandone la penetrazione mediante leggero innaffiamento, tale che l'acqua non arrivi al sottofondo e che, per le condizioni ambientali (pioggia, neve, gelo), non danneggi la qualità dello strato stabilizzato, il quale dovrà essere rimosso e ricostituito a cura e spese dell'Appaltatore in caso di danni di questo tipo.

Le cilindrate dovranno essere condotte procedendo dai fianchi verso il centro. A lavoro finito, la superficie dovrà risultare parallela a quella prevista per il piano viabile.

Le stesse norme valgono per le fondazioni costruite con materiale di risulta. Tale materiale non dovrà comprendere sostanze alterabili e che possono rigonfiare in contatto con l'acqua.

#### ➤ **Massicciata**

Le massicciate, tanto se debbono formare la definitiva carreggiata vera e propria portante il traffico dei veicoli e di per sé resistente, quanto se debbano eseguirsi per consolidamento o sostegno di pavimentazione destinate a costituire la carreggiata stessa, saranno eseguite con pietrisco o ghiaia aventi le dimensioni appropriate al tipo di carreggiata da formare.

Il pietrisco sarà ottenuto con la spezzatura meccanica, curando in quest'ultimo caso di adoperare tipi di frantoi meccanici che spezzino il pietrame od i ciottoloni di elevata durezza, da impiegare per la formazione del pietrisco, in modo da evitare che si determinino fratture nell'interno dei singoli pezzi di pietrisco.

La Direzione dei lavori si riserva la facoltà di fare allontanare o di allontanare, a tutte spese e cure dell'Impresa, dalla sede stradale il materiale di qualità scadente.

Il materiale di massicciata, qualora non sia diversamente disposto, verrà sparso e regolarizzato in modo che la superficie della massicciata, ad opera finita, abbia il profilo indicato nel progetto.

Tutti i materiali da impiegare per la formazione della massicciata stradale dovranno soddisfare alle «Norme per l'accettazione dei pietrischi, dei pietrischetti, delle graniglie, delle sabbie e degli additivi per costruzioni stradali» di cui al «Fascicolo n. 4» del Consiglio Nazionale delle Ricerche, edizione 1953.

Per la formazione della massicciata il materiale, dopo la misura, deve essere steso in modo regolare ed uniforme, mediante adatti distributori meccanici.

L'altezza dello strato da cilindrare in una sola volta non deve essere superiore a 15 cm.

Qualora la massicciata non debba essere cilindrata, si provvederà a dare ad essa una certa consistenza, oltre che con l'impiego di pietrisco (da 60 a 25 mm) escludendo rigorosamente le grosse pezzature, mediante lo spandimento di sabbione di aggregazione che renda possibile l'amalgama dei vari elementi sotto un traffico moderato.

Per la fondazione e la massicciata si seguiranno le norme CNR BU 9, 80, 93, 95, 104.

#### ➤ **Cilindratura delle massicciate**

Salvo quanto detto all'art. seguente per ciò che riguarda le semplici compressioni di massicciata a macadam ordinario, quando si tratti di cilindrare a fondo le stesse massicciate da conservare a macadam ordinario, o eseguite per spianamento e regolarizzazioni di piani di posa di pavimentazioni, oppure di cilindrate da eseguire per preparare la massicciata a ricevere trattamenti superficiali, rivestimenti, penetrazioni e relativo supporto, o per supporto di pavimentazioni in conglomerati asfaltici bituminosi od asfaltici, in porfido ecc., si provvederà all'uopo ed in generale con rullo compressore a motore del peso non minore di 16 tonnellate. Il rullo nella sua marcia di funzionamento manterrà la velocità oraria uniforme non superiore a 3 km.

Per la chiusura e rifinitura della cilindratura si impiegheranno rulli di peso non superiore a 14 tonnellate, e la loro velocità potrà essere anche superiore a quella suddetta, nei limiti delle buone norme di tecnica stradale.

Il lavoro di compressione o cilindratura dovrà essere iniziato dai margini della strada e gradatamente proseguito verso la zona centrale.

Il rullo dovrà essere condotto in modo che nel cilindrare una nuova zona passi sopra una striscia di almeno 20 cm della zona precedentemente cilindrata, e che nel cilindrare la prima zona marginale venga a comprimere anche una zona di banchina di almeno 20 cm di larghezza.

Non si dovranno cilindrare o comprimere strati di pietrisco o ghiaia superiore a cm 12 di altezza misurati sul

pietrisco soffice sparso, e quindi prima della cilindratura.

Quanto alle modalità di esecuzione delle cilindrate queste vengono distinte in 3 categorie:

- di tipo chiuso;
- di tipo parzialmente aperto;
- di tipo completamente aperto;

a seconda dell'uso cui deve servire la massiciata a lavoro di cilindratura ultimato, e dei trattamenti o rivestimenti coi quali previsto che debba essere protetta.

Qualunque sia il tipo di cilindratura, tutte in genere debbono essere eseguite in modo che la massiciata, ad opera finita e nei limiti resi possibili dal tipo cui appartiene, risulti cilindrata a fondo, in modo cioè che gli elementi che la compongono acquistino lo stato di massimo addensamento.

La cilindratura di tipo chiuso dovrà essere eseguita con uso di acqua, pur tuttavia limitato, per evitare ristagni nella massiciata e refluentamento in superficie del terreno sottostante che potesse perciò essere rammollito e con impiego, durante la cilindratura, di materiale di saturazione, comunemente detto aggregante, costituito da sabbione pulito e scevro di materie terrose da scegliere fra quello con discreto potere legante, o da detrito dello stesso pietrisco, se prescritto l'impiego del pietrisco e come opportuno per questo tipo, purché tali detriti siano idonei allo scopo.

Detto materiale col sussidio dell'acqua e con la cilindratura prolungata in modo opportuno, ossia condotta a fondo, dovrà riempire completamente, od almeno il più che sia possibile, i vuoti che anche nello stato di massimo addensamento del pietrisco restano tra gli elementi del pietrisco stesso.

Ad evitare che per eccesso di acqua si verifichino inconvenienti immediati o cedimenti futuri, si dovranno aprire frequenti tagli nelle banchine, creando dei canaletti di sfogo con profondità non inferiore allo spessore della massiciata ed eventuale sottofondo e con pendenza verso l'esterno.

La cilindratura sarà protratta fino a completo costipamento col numero di passaggi occorrenti in relazione alla qualità e durezza del materiale prescritto per la massiciata, e in ogni caso non mai inferiore a 120 passate.

La cilindratura di tipo semiaperto, a differenza del precedente, dovrà essere eseguita con le modalità seguenti:

- a) l'impiego di acqua dovrà essere pressoché completamente eliminato durante la cilindratura, limitandone l'uso ad un preliminare innaffiamento moderato del pietrisco prima dello spandimento e configurazione, in modo da facilitare l'assestamento dei materiali di massiciata durante le prime passate di compressore, ed a qualche leggerissimo innaffiamento in sede di cilindratura e limitatamente allo strato inferiore da cilindrare per primo e ciò laddove si verificasse qualche difficoltà per ottenere l'assestamento suddetto. Le ultime passate di compressore, e comunque la cilindratura della zona di massiciata che si dovesse successivamente cilindrare al disopra della zona suddetta di 12 cm, dovranno eseguirsi totalmente a secco;
- b) il materiale di saturazione da impiegare dovrà essere della stessa natura, essenzialmente arida e preferibilmente silicea, nonché almeno della stessa durezza, del materiale durissimo, e pure preferibilmente siliceo, che verrà prescritto ed impiegato per le massicciate da proteggere coi trattamenti superficiali e rivestimenti suddetti.

Si potrà anche impiegare materiale detritico ben pulito proveniente dallo stesso pietrisco formante la massiciata (se previsto impiego di pietrisco), oppure graniglia e pietrischino, sempre dello stesso materiale. L'impiego dovrà essere regolato in modo che la saturazione dei vuoti resti limitata alla parte inferiore della massiciata e rimangano nella parte superiore per un'altezza di alcuni centimetri i vuoti naturali risultanti dopo completata la cilindratura: qualora vi sia il dubbio che per la natura o dimensione dei materiali impiegati possano rimanere in questa parte superiore vuoti eccessivamente voluminosi a danno dell'economia del successivo trattamento, si dovrà provvedere alla loro riduzione unicamente mediante l'esecuzione dell'ultimo strato, che dovrà poi ricevere il trattamento, con opportuna mescolanza di diverse dimensioni dello stesso materiale di massiciata.

La cilindratura sarà eseguita col numero di passate che risulterà necessario per ottenere il più perfetto costipamento in relazione alla qualità e durezza del materiale di massiciata impiegato, ed in ogni caso con numero non minore di 80 passate.

La cilindratura di tipo completamente aperto differisce a sua volta dagli altri sopra descritti in quanto deve essere eseguita completamente a secco e senza impiego di sorta di materiali saturanti i vuoti.

La massiciata viene preparata per ricevere la penetrazione, mediante cilindratura che non portata subito a fondo, ma sufficiente a serrare fra loro gli elementi del pietrisco, che deve essere sempre di qualità durissima e preferibilmente siliceo, con le dimensioni appropriate, il definitivo completo costipamento viene affidato alla cilindratura, da eseguirsi successivamente alla applicazione del trattamento in penetrazione.

#### ➤ **Massiciata a macadam ordinario**

Le massicciate da eseguire e conservare a macadam ordinario saranno semplicemente costituite con uno strato di pietrisco o ghiaia di qualità, durezza e dimensioni adatte o da mescolanza di dimensioni assortite secondo gli ordini che saranno impartiti in sede esecutiva dalla Direzione dei lavori. I materiali da impiegare

dovranno essere scevri di materie terrose, detriti, sabbie e comunque di materie eterogenee. Essi saranno posti in opera nell'apposito cassonetto spargendoli sul fondo e sottofondo eventuale per una altezza di cm 30 configurati accuratamente in superficie secondo il profilo assegnato alla sagoma trasversale in rettifilo fissata nei precedenti articoli per queste massicciate, e a quello in curva che sarà ordinato dalla Direzione dei lavori.

Se per la massiciata è prescritta o sarà ordinata in sede esecutiva la cilindratura a fondo, questa sarà eseguita con le modalità relative al tipo chiuso descritto nel precedente articolo. In entrambi i casi si dovrà curare di sagomare nel modo migliore la superficie della carreggiata secondo i prescritti profili trasversali sopraindicati.

➤ **Preparazione della superficie delle massicciate cilindrate da sottoporre a trattamenti superficiali**

L'applicazione sulla superficie delle massicciate cilindrate di qualsiasi rivestimento a base di leganti bituminosi, catramosi od asfaltici, richiede che tale superficie risulti rigorosamente pulita, e ciò scevra in modo assoluto di polvere e fango, in modo da mostrare a nudo il mosaico dei pezzi di pietrisco.

Ove quindi la ripulitura della superficie della massiciata non sia già stata conseguita attraverso un accurato preventivo lavaggio del materiale costituente lo strato superiore, da eseguirsi immediatamente prima dello spandimento e della compressione meccanica, la pulitura si potrà iniziare con scopatrici meccaniche, cui farà seguito la scopatura a mano con lunghe scope flessibili.

L'eliminazione dell'ultima polvere si dovrà fare di norma con acqua sotto pressione, salvo che la Direzione dei lavori consenta l'uso di soffiatrici che eliminino la polvere dagli interstizi della massiciata.

➤ **Trattamenti superficiali ancorati eseguiti con emulsioni bituminose**

La preparazione della superficie stradale dovrà essere effettuata come prescritto dal precedente articolo.

La prima applicazione di emulsione bituminosa sarà fatta generalmente a spruzzo di pompe a piccole dimensioni da applicarsi direttamente ai recipienti, eccezionalmente a mano con spazzoloni di piassave, regolando comunque l'uniformità della stesa del legante, rinunciando, al puro trattamento superficiale semplice, ed effettuando, quindi, una vera e propria, sia pur limitata, semi penetrazione parziale, comunque, non si dovrà mai scendere sotto, nella prima mano, di 3 kg per m<sup>2</sup> e dovranno adoperarsi emulsioni al 55% sufficientemente viscosi. Si dovrà poi sempre curare che, all'atto dello spandimento, sia allentata la rottura dell'emulsione perché esso risulti favorito; e quindi, ove nella stagione calda la massiciata si presentasse troppo asciutta, essa dovrà essere leggermente inumidita.

L'applicazione della seconda mano (che costituirà il manto di usura) sarà effettuato a non meno di un mese dallo spargimento dell'emulsione del secondo tempo della prima mano, dopo aver provveduto all'occorrenza ad un'accurata rappazzatura della già fatta applicazione ed al nettamento della superficie precedentemente bitumata. Tale rappazzatura sarà preferibilmente eseguita con pietrischetto bitumato.

Allo spandimento dell'emulsione seguirà - immediatamente dopo o con un certo intervallo di tempo, a seconda della natura dell'emulsione stessa - lo spargimento della graniglia (normale o pietrischetto) di saturazione della dimensione di circa 8 mm e lo spandimento sarà seguito da una leggera rullatura da eseguirsi preferibilmente con rullo compressore.

Detto pietrischetto o graniglia proverrà prevalentemente da idonee rocce di natura ignea comunque aventi resistenza alla compressione non inferiore a 1500 kg/cm, coefficiente di frantumazione non superiore a 125 e coefficiente di qualità non inferiore a 14.

E' tassativamente vietato il reimpiego del materiale proveniente dalla prima mano rimasto libero che viene raccolto mediante scopatura del piano viabile prima dell'applicazione della seconda mano.

Indipendentemente da quanto potrà risultare dalle prove di laboratorio e dal preventivo benessere della Direzione dei lavori sulle forniture delle emulsioni, l'Impresa resta sempre contrattualmente obbligata a rifare tutte quelle applicazioni, che dopo la loro esecuzione, non abbiano dato sufficienti risultati e che sotto l'azione delle piogge abbiano dato segno di rammollimenti, stempramento e si siano dimostrate soggette a facili asportazioni mettendo a nudo le sottostanti massicciate.

# CAPITOLO 5

## COSTRUZIONE DELLE CONDOTTE IN GENERE

### Art. 5.1

#### MOVIMENTAZIONE E POSA DELLE TUBAZIONI

##### 5.1.1 Generalità

Nella costruzione delle condotte costituenti l'opera oggetto del presente appalto, saranno osservate le vigenti Norme tecniche:

- la normativa del Ministero dei lavori pubblici;
- le disposizioni in materia di sicurezza igienica e sanitaria di competenza del Ministero della sanità;
- le norme specifiche concernenti gli impianti fissi antincendio di competenza del Ministero dell'interno;
- le prescrizioni di legge e regolamentari in materia di tutela delle acque e dell'ambiente dall'inquinamento;
- le speciali prescrizioni in vigore per le costruzioni in zone classificate sismiche, allorché le tubazioni siano impiegate su tracciati che ricadano in dette zone;
- altre eventuali particolari prescrizioni, purché non siano in contrasto con la normativa vigente, in vigore per specifiche finalità di determinati settori come quelle disposte dalle Ferrovie dello Stato per l'esecuzione di tubazioni in parallelo con impianti ferroviari ovvero di attraversamento degli stessi.

Le prescrizioni di tutto l'articolo "Movimentazione e Posa delle Tubazioni" si applicano a tutte le tubazioni in generale; si applicano anche ad ogni tipo delle tubazioni di cui agli articoli seguenti di questo capitolo, tranne per quanto sia incompatibile con le specifiche norme per esse indicate.

Tutti i prodotti e/o materiali di cui al presente articolo, qualora possano essere dotati di marcatura CE secondo la normativa tecnica vigente, dovranno essere muniti di tale marchio.

##### 5.1.2 Movimentazione delle tubazioni

###### *1) Carico, trasporto e scarico*

Il carico, il trasporto con qualsiasi mezzo (ferrovia, nave, automezzo), lo scarico e tutte le manovre in genere, dovranno essere eseguiti con la maggiore cura possibile adoperando mezzi idonei a seconda del tipo e del diametro dei tubi ed adottando tutti gli accorgimenti necessari al fine di evitare rotture, incrinature, lesioni o danneggiamenti in genere ai materiali costituenti le tubazioni stesse ed al loro eventuale rivestimento.

Pertanto si dovranno evitare urti, inflessioni e sporgenze eccessive, strisciamenti, contatti con corpi che possano comunque provocare deterioramento o deformazione dei tubi. Nel cantiere dovrà predisporre quanto occorra (mezzi idonei e piani di appoggio) per ricevere i tubi, i pezzi speciali e gli accessori da installare.

###### *2) Accatastamento e deposito*

L'accatastamento dovrà essere effettuato disponendo i tubi a cataste in piazzole opportunamente dislocate lungo il tracciato su un'area piana e stabile protetta al fine di evitare pericoli di incendio, riparate dai raggi solari nel caso di tubi soggetti a deformazioni o deterioramenti determinati da sensibili variazioni termiche.

La base delle cataste dovrà poggiare su tavole opportunamente distanziate o su predisposto letto di appoggio.

L'altezza sarà contenuta entro i limiti adeguati ai materiali ed ai diametri, per evitare deformazioni nelle tubazioni di base e per consentire un agevole prelievo.

I tubi accatastati dovranno essere bloccati con cunei onde evitare improvvisi rotolamenti; provvedimenti di protezione dovranno, in ogni caso, essere adottati per evitare che le testate dei tubi possano subire danneggiamenti di sorta.

Per tubi deformabili le estremità saranno rinforzate con crociere provvisoriale.

I giunti, le guarnizioni, le bullonerie ed i materiali in genere, se deteriorabili, dovranno essere depositati,

fino al momento del loro impiego, in spazi chiusi entro contenitori protetti dai raggi solari o da sorgenti di calore, dal contatto con olii o grassi e non sottoposti a carichi.

Le guarnizioni in gomma (come quelle fornite a corredo dei tubi di ghisa sferoidale) devono essere immagazzinate in locali freschi ed in ogni caso riparate dalle radiazioni ultraviolette, da ozono. Saranno conservate nelle condizioni originali di forma, evitando cioè la piegatura ed ogni altro tipo di deformazione.

Non potranno essere impiegate guarnizioni che abbiano subito, prima della posa, un immagazzinamento superiore a 36 mesi.

### **5.1.3 Scavo per la tubazione**

#### *1) Apertura della pista*

Per la posa in opera della tubazione l'Appaltatore dovrà anzitutto provvedere all'apertura della pista di transito che occorra per consentire il passaggio, lungo il tracciato, dei mezzi necessari alla installazione della condotta.

A tal fine sarà spianato il terreno e, là dove la condotta dovrà attraversare zone montuose con tratti a mezza costa, sarà eseguito il necessario sbancamento; in alcuni casi potranno anche doversi costruire strade di accesso. L'entità e le caratteristiche di dette opere provvisorie varieranno in funzione del diametro e del tipo di tubazioni nonché della natura e delle condizioni del terreno.

#### *2) Scavo e nicchie*

Nello scavo per la posa della condotta si procederà di regola da valle verso monte ai fini dello scolo naturale delle acque che si immettono nei cavi.

Lo scavo sarà di norma eseguito a pareti verticali con una larghezza eguale almeno a DN + 50 cm (dove DN è il diametro nominale della tubazione, in centimetri), con un minimo di 60 cm per profondità sino a 1,50 m e di 80 cm per profondità maggiori di 1,50 m.

Quando la natura del terreno lo richieda potrà essere autorizzato dalla Direzione dei Lavori uno scavo a sezione trapezia con una determinata pendenza della scarpa, ma con il fondo avente sempre la larghezza sopra indicata, a salvaguardia dell'incolumità degli operai.

Il terreno di risulta dallo scavo sarà accumulato dalla parte opposta - rispetto alla trincea - a quella in cui sono stati o saranno sfilati i tubi, allo scopo di non intralciare il successivo calo dei tubi stessi.

Le pareti della trincea finita non devono presentare sporgenze di blocchi o massi o di radici.

Il fondo dello scavo dovrà essere stabile ed accuratamente livellato prima della posa della tubazione in modo da evitare gibbosità ed avvallamenti e consentire l'appoggio uniforme dei tubi per tutta la loro lunghezza.

Questa regolarizzazione del fondo potrà ottenersi con semplice spianamento se il terreno è sciolto o disponendo uno strato di terra o sabbia ben costipata se il terreno è roccioso.

Le profondità di posa dei tubi sono indicate sui profili longitudinali delle condotte mediante "livellette" determinate in sede di progetto oppure prescritte dalla Direzione dei Lavori.

Saranno predisposte, alle prevedibili distanze dei giunti, opportune nicchie, sufficienti per potere eseguire regolarmente nello scavo tutte le operazioni relative alla formazione dei giunti.

Per tutto il tempo in cui i cavi dovranno rimanere aperti per la costruzione delle condotte, saranno ad esclusivo carico dell'Appaltatore tutti gli oneri per armature, esaurimenti di acqua, sgombero del materiale eventualmente franato e la perfetta manutenzione del cavo, indipendentemente dal tempo trascorso dall'apertura dello stesso e dagli eventi meteorici verificatisi, ancorché eccezionali.

L'avanzamento degli scavi dovrà essere adeguato all'effettivo avanzamento della fornitura dei tubi; pertanto, gli scavi per posa condotte potranno essere sospesi a giudizio insindacabile della Direzione dei Lavori qualora la costruzione della condotta già iniziata non venga sollecitamente completata in ogni sua fase, compresa la prova idraulica ed il rinterro.

### **5.1.4 Posa della tubazione**

#### *1) Sfilamento dei tubi*

Col termine "sfilamento" si definiscono le operazioni di trasporto dei tubi in cantiere, dalla catasta a piè d'opera lungo il tracciato, ed il loro deposito ai margini della trincea di scavo.

In genere converrà effettuare lo sfilamento prima dell'apertura dello scavo sia per consentire un migliore accesso dei mezzi di trasporto e movimentazione sia per una più conveniente organizzazione della posa.

I tubi prelevati dalle cataste predisposte verranno sfilati lungo l'asse previsto per la condotta, allineati con le testate vicine l'una all'altra, sempre adottando tutte le precauzioni necessarie (con criteri analoghi a quelli indicati per lo scarico ed il trasporto) per evitare danni ai tubi ed al loro rivestimento.

I tubi saranno depositati lungo il tracciato sul ciglio dello scavo, dalla parte opposta a quella in cui si trova

o si prevede di mettere la terra scavata, ponendo i bicchieri nella direzione prevista per il montaggio e curando che i tubi stessi siano in equilibrio stabile per tutto il periodo di permanenza costruttiva.

## *2) Posa in opera dei tubi*

Prima della posa in opera i tubi, i giunti ed i pezzi speciali dovranno essere accuratamente controllati, con particolare riguardo alle estremità ed all'eventuale rivestimento, per accertare che nel trasporto o nelle operazioni di carico e scarico non siano stati danneggiati; quelli che dovessero risultare danneggiati in modo tale da compromettere la qualità o la funzionalità dell'opera dovranno essere scartati e sostituiti. Nel caso in cui il danneggiamento abbia interessato l'eventuale rivestimento si dovrà procedere al suo ripristino.

Per il sollevamento e la posa dei tubi in scavo, in rilevato o su appoggi, si dovranno adottare gli stessi criteri usati per le operazioni precedenti (di trasporto, ecc.) con l'impiego di mezzi adatti a seconda del tipo e del diametro, onde evitare il deterioramento dei tubi ed in particolare delle testate e degli eventuali rivestimenti protettivi.

Nell'operazione di posa dovrà evitarsi che nell'interno delle condotte penetrino detriti o corpi estranei di qualunque natura e che venga comunque danneggiata la loro superficie interna; le estremità di ogni tratto di condotta in corso d'impianto devono essere comunque chiuse con tappo di legno, restando vietato effettuare tali chiusure in modo diverso.

La posa in opera dovrà essere effettuata da personale specializzato.

I tubi con giunto a bicchiere saranno di norma collocati procedendo dal basso verso l'alto e con bicchieri rivolti verso l'alto per facilitare l'esecuzione delle giunzioni. Per tali tubi, le due estremità verranno pulite con una spazzola di acciaio ed un pennello, eliminando eventuali grumi di vernice ed ogni traccia di terra o altro materiale estraneo.

La posa in opera dei tubi sarà effettuata sul fondo del cavo spianato e livellato, eliminando ogni asperità che possa danneggiare tubi e rivestimenti.

Il letto di posa - che non è necessario nel caso di terreno sciolto e lo è invece nel caso di terreni rocciosi - consisterà, nei casi in cui è prescritto dalla Direzione dei Lavori per costituire un supporto continuo della tubazione, in uno strato, disteso sul fondo dello scavo, di materiale incoerente - come sabbia o terra non argillosa sciolta e vagliata e che non contenga pietruzze - di spessore non inferiore a 10 cm misurati sotto la generatrice del tubo che vi verrà posato.

Se i tubi vanno appoggiati su un terreno roccioso e non è possibile togliere tutte le asperità, lo spessore del letto di posa dovrà essere convenientemente aumentato.

Ove si renda necessario costituire il letto di posa o impiegare per il primo rinterro materiali diversi da quelli provenienti dallo scavo, dovrà accertarsi la possibile insorgenza di fenomeni corrosivi adottando appropriate contromisure.

In nessun caso si dovrà regolarizzare la posizione dei tubi nella trincea utilizzando pietre o mattoni od altri appoggi discontinui.

Il piano di posa - che verrà livellato con appositi traguardi in funzione delle "livелlette" di scavo (apponendo e quotando dei picchetti sia nei punti del fondo della fossa che corrispondono alle verticali dei cambiamenti di pendenza e di direzione della condotta, sia in punti intermedi, in modo che la distanza tra picchetto e picchetto non superi 15 metri) dovrà garantire una assoluta continuità di appoggio e, nei tratti in cui si temano assestamenti, si dovranno adottare particolari provvedimenti quali: impiego di giunti adeguati, trattamenti speciali del fondo della trincea o, se occorre, appoggi discontinui stabili, quali selle o mensole.

In quest'ultimo caso la discontinuità di contatto tra tubo e selle sarà assicurata dall'interposizione di materiale idoneo.

Nel caso specifico di tubazioni metalliche dovranno essere inserite, ai fini della protezione catodica, in corrispondenza dei punti d'appoggio, membrane isolanti.

Nel caso di posa in terreni particolarmente aggressivi la tubazione di ghisa sferoidale sarà protetta esternamente con manicotto in polietilene, dello spessore di 20 ÷ 40 mm, applicato in fase di posa della condotta.

Per i tubi costituiti da materiali plastici dovrà prestarsi particolare cura ed attenzione quando le manovre di cui al paragrafo "*Movimentazione delle tubazioni*" ed a questo dovessero effettuarsi a temperature inferiori a 0 °C, per evitare danneggiamenti.

I tubi che nell'operazione di posa avessero subito danneggiamenti dovranno essere riparati così da ripristinare la completa integrità, ovvero saranno definitivamente scartati e sostituiti, secondo quanto precisato nel primo capoverso di questo paragrafo al punto 2.

Ogni tratto di condotta posata non deve presentare contropendenze in corrispondenza di punti ove non siano previsti organi di scarico e di sfianto.

La posizione esatta in cui devono essere posti i raccordi o pezzi speciali e le apparecchiature idrauliche deve essere riconosciuta o approvata dalla Direzione dei Lavori. Quindi resta determinata la lunghezza dei diversi tratti di tubazione continua, la quale deve essere formata col massimo numero possibile di tubi interi,



così da ridurre al minimo il numero delle giunture.

E' vietato l'impiego di spezzoni di tubo non strettamente necessari.

Durante l'esecuzione dei lavori di posa debbono essere adottati tutti gli accorgimenti necessari per evitare danni agli elementi di condotta già posati.

Si impedirà quindi con le necessarie cautele durante i lavori e con adeguata sorveglianza nei periodi di sospensione, la caduta di pietre, massi, ecc. che possano danneggiare le tubazioni e gli apparecchi.

Con opportune arginature e deviazioni si impedirà che le trincee siano invase dalle acque piovane e si eviterà parimenti, con rinterrati parziali eseguiti a tempo debito senza comunque interessare i giunti, che, verificandosi nonostante ogni precauzione la inondazione dei cavi, le condotte che siano vuote e chiuse agli estremi possano essere sollevate dalle acque.

Ogni danno di qualsiasi entità che si verificasse in tali casi per mancanza di adozione delle necessarie cautele è a carico dell'Appaltatore.

### *3) Posa in opera dei pezzi speciali e delle apparecchiature idrauliche.*

I pezzi speciali e le apparecchiature idrauliche saranno collocati seguendo tutte le prescrizioni prima indicate per i tubi.

I pezzi speciali saranno in perfetta coassialità con i tubi.

Gli organi di manovra (saracinesche di arresto e di scarico, sfiati, gruppi per la prova di pressione, ecc.) e i giunti isolanti - che è conveniente prima preparare fuori opera e poi montare nelle tubazioni - verranno installati, seguendo tutte le prescrizioni prima indicate per i tubi, in pozzetti o camerette in muratura accessibili e drenate dalle acque di infiltrazione in modo che non siano a contatto con acqua e fango.

Fra gli organi di manovra ed eventuali muretti di appoggio verranno interposte lastre di materiale isolante.

Nei casi in cui non è possibile mantenere le camerette sicuramente e costantemente asciutte, le apparecchiature suddette saranno opportunamente rivestite, operando su di esse prima della loro installazione e successivamente sulle flange in opera.

Parimenti saranno rivestiti, negli stessi casi o se si tratta di giunti isolanti interrati, i giunti medesimi.

Le saracinesche di arresto avranno in genere lo stesso diametro della tubazione nella quale debbono essere inserite e saranno collocate nei punti indicati nei disegni di progetto o dalla Direzione dei Lavori.

Le saracinesche di scarico saranno collocate comunque - sulle diramazioni di pezzi a T o di pezzi a croce - nei punti più depressi della condotta tra due tronchi (discesa - salita), ovvero alla estremità inferiore di un tronco isolato.

Gli sfiati automatici saranno collocati comunque - sulle diramazioni di pezzi a T, preceduti da una saracinesca e muniti di apposito rubinetto di spurgo - nei punti culminanti della condotta tra due tronchi (salita - discesa) o alla estremità superiore di un tronco isolato ovvero alla sommità dei sifoni.

### *4) Giunzioni dei pezzi speciali flangiati e delle apparecchiature idrauliche con la tubazione.*

Il collegamento dei pezzi speciali flangiati o delle apparecchiature idrauliche con la tubazione è normalmente eseguito con giunto a flangia piena consistente nella unione, mediante bulloni, di due flange poste alle estremità dei tubi o pezzi speciali o apparecchiature da collegare, tra le quali è stata interposta una guarnizione ricavata da piombo in lastra di spessore non minore di 5 mm o una guarnizione in gomma telata.

Le guarnizioni avranno la forma di un anello piatto il cui diametro interno sarà uguale a quello dei tubi da congiungere e quello esterno uguale a quello esterno del "collarino" della flangia. E' vietato l'impiego di due o più rondelle nello stesso giunto. Quando, per particolari condizioni di posa della condotta, sia indispensabile l'impiego di ringrossi tra le flange, questi debbono essere di ghisa o di ferro e posti in opera con guarnizioni su entrambe le facce. E' vietato ingrassare le guarnizioni.

I dadi dei bulloni saranno stretti gradualmente e successivamente per coppie di bulloni posti alle estremità di uno stesso diametro evitando di produrre anormali sollecitazioni della flangia, che potrebbero provocarne la rottura.

Stretti i bulloni, la rondella in piombo sarà ribattuta energicamente tutto intorno con adatto calcatoio e col martello per ottenere una tenuta perfetta.

### *5) Prova d'isolamento e protezione catodica*

Sulle tubazioni metalliche o con armature metalliche munite di rivestimento protettivo esterno, al termine delle operazioni di completamento e di eventuale ripristino della protezione stessa, saranno eseguite determinazioni della resistenza di isolamento delle tubazioni in opera per tronchi isolati, al fine di controllare la continuità del rivestimento protettivo, procedendo alla individuazione ed all'eliminazione dei punti di discontinuità del rivestimento.

Le tubazioni suddette, nei casi in cui la presenza di correnti vaganti o la natura particolarmente

aggressiva dei terreni di posa lascia prevedere elevate possibilità di corrosione, verranno portate in condizioni di immunità cioè tali da neutralizzare ogni fenomeno di corrosione, mediante applicazione della protezione catodica.

A prescindere dal sistema con cui questa verrà eseguita, secondo le prescrizioni della Direzione dei Lavori, sarà nei suddetti casi comunque realizzata la protezione catodica temporanea, per impedire gli eventuali processi iniziali di corrosione che potranno manifestarsi specie nel caso di tempi lunghi intercorrenti fra la posa delle condotte e l'applicazione della protezione catodica.

#### *6) Giunzioni dei tubi*

Verificati pendenza ed allineamento si procederà alla giunzione dei tubi, che dovrà essere effettuata da personale specializzato.

Le estremità dei tubi e dei pezzi speciali da giuntare e le eventuali guarnizioni dovranno essere perfettamente pulite.

La giunzione dovrà garantire la continuità idraulica e il comportamento statico previsto in progetto e dovrà essere realizzata in maniera conforme alle norme di esecuzione dipendenti dal tipo di tubo e giunto impiegati nonché dalla pressione di esercizio.

A garanzia della perfetta realizzazione dei giunti dovranno, di norma, essere predisposti dei controlli sistematici con modalità esecutive specificatamente riferite al tipo di giunto ed al tubo impiegato.

### **Art. 5.2**

### **ATTRAVERSAMENTI E PARALLELISMI**

#### **Norme da osservare**

Nei casi di interferenza (attraversamenti, parallelismi) di condotte di acqua potabile sotto pressione (acquedotti) o di fogna con le ferrovie dello Stato ovvero con ferrovie, tramvie e filovie extraurbane, funicolari, funivie e impianti simili, concessi o in gestione governativa, eserciti sotto il controllo della Direzione generale della motorizzazione civile e trasporti in concessione, saranno osservate le Norme vigenti ed in particolare le prescrizioni del D.M. 23 febbraio 1971 come modificato dal D.M. 10 agosto 2004.

#### **Attraversamenti di corsi d'acqua, ferrovie e strade**

Si devono predisporre manufatti di attraversamento ogni volta che la condotta incontri:

- un corso d'acqua naturale o artificiale;
- una strada ferrata;
- una strada a traffico pesante.

Negli attraversamenti di corsi di acqua importanti, è in generale necessario effettuare il sovra passaggio mediante piccoli ponti progettati per il sostegno della tubazione, oppure servirsi come appoggio di un ponte esistente. Nel caso di piccoli corsi d'acqua, come torrenti, sarà effettuato un sottopassaggio ricavato in una briglia del torrente, che abbia sufficiente robustezza.

In genere, in corrispondenza all'attraversamento di un corso d'acqua si ha un punto basso della condotta e in tale punto è conveniente sistemare un pozzetto di scarico.

Gli attraversamenti ferroviari - per i quali vanno comunque scrupolosamente osservate le prescrizioni del D.M. 23 febbraio 1971 come modificato dal D.M. 10 agosto 2004 - devono essere sempre eseguiti in cunicolo, possibilmente ispezionabile, avente lunghezza almeno uguale alla larghezza della piattaforma ferroviaria; alle estremità del cunicolo, prima e dopo l'attraversamento deve essere predisposto un pozzetto contenente una saracinesca di intercettazione ed una derivazione per scarico.

Anche gli attraversamenti stradali saranno in genere posti in cunicolo, per non essere costretti, in caso di rottura del tubo, a manomettere la sede stradale per la riparazione; è in ogni caso necessario, quando non sia conveniente costruire un vero e proprio cunicolo, disporre la condotta in un tubo più grande (tubo guaina) od in un tombino, in modo da proteggerla dai sovraccarichi e dalle vibrazioni trasmesse dal traffico sul piano stradale e permettere l'eventuale sfilamento. Le saracinesche di intercettazione verranno poste in pozzetti prima e dopo l'attraversamento per facilitare eventuali riparazioni della condotta.

Le condotte contenute in tubi-guaina (p.e., negli attraversamenti stradali e ferroviari) saranno isolate elettricamente inserendo zeppe e tasselli - rispettivamente alle estremità del tubo-guaina e nella intercapedine fra condotta e tubo-gomma - di materiale elettricamente isolante e meccanicamente resistente. I tasselli non dovranno occupare più di un quarto dell'area dell'intercapedine e saranno in numero tale che in nessun caso i tubi possano venire a contatto per flessione.

I tubi-guaina saranno dotati di adeguato rivestimento esterno; i tubi di sfiato dei tubi-guaina saranno realizzati in modo da non avere contatti metallici con le condotte.

### **Distanze della condotta da esistenti tubazioni e cavi interrati**

La condotta sarà mantenuta alla massima distanza possibile dalle altre tubazioni (acquedotti, gasdotti, ecc.) e cavi (elettrici, telefonici, ecc.) interrati.

Per le condotte urbane:

- nei parallelismi, se eccezionalmente si dovesse ridurre la distanza a meno di 30 cm, verrà controllato anzitutto il rivestimento con particolare cura mediante un rilevatore a scintilla per verificarne in ogni punto la continuità e sarà poi eseguito un rivestimento supplementare (come quello per la protezione dei giunti nei tubi di acciaio); nella eventualità che possano verificarsi contatti fra le parti metalliche, saranno inseriti tasselli di materiale isolante (p.e. tela bachelizzata, PVC, ecc.) dello spessore di almeno 1 cm;

- negli incroci verrà mantenuta una distanza di almeno 30 cm; se eccezionalmente si dovesse ridurre, sarà eseguito un rivestimento supplementare come sopra per una estensione di 10 m a monte e 10 m a valle; se esiste il pericolo di contatto fra le parti metalliche (p.e. per assestamenti del terreno), verrà interposta una lastra di materiale isolante con spessore di almeno 1 cm, larghezza eguale a 2 ÷ 3 volte il diametro del tubo maggiore e lunghezza a seconda della posizione della condotta rispetto alle altre tubazioni o cavi.

Analogamente si procederà per le condotte extraurbane, nei parallelismi e negli incroci, quando la distanza di cui sopra si riduca a meno di 75 cm.

### **Attraversamenti di pareti e blocchi in calcestruzzo**

La tubazione, per la parte in cui attraversa pareti, blocchi di ancoraggio o briglie in calcestruzzo ecc., conserverà il rivestimento protettivo e verrà tenuta ad una distanza di almeno 10 cm dagli eventuali ferri di armatura.

Se in corrispondenza all'attraversamento deve essere realizzato l'ancoraggio, si ricorrerà a cerniere protette con idonee vernici isolanti (p.e. epossidiche) mentre il tubo sarà sempre dotato di rivestimento.

### **Sostegni per condotte aeree**

Fra la tubazione e le sellette di appoggio saranno interposte lastre o guaine di materiale isolante (p.e. Polietilene, gomma telata, ecc.) sia nei punti in cui la condotta è semplicemente appoggiata che in quelli in cui la condotta è ancorata ai sostegni mediante collare di lamiera e zanche di ancoraggio.

## **Art. 5.3**

### **PROVA IDRAULICA DELLA CONDOTTA**

#### **Puntellamenti ed ancoraggi per la prova**

Prima di procedere al riempimento della condotta per la prova idraulica deve essere eseguito il rinfiacco ed il rinterro parziale della condotta in modo da impedire che la pressione interna di prova provochi lo spostamento dei tubi; ed i raccordi corrispondenti alle estremità, alle curve planimetriche ed altimetriche, alle diramazioni ed alle variazioni di diametro devono essere opportunamente puntellati.

Prima di eseguire gli ancoraggi definitivi in muratura, (ma di quelli che venissero costruiti si dovrà accettare la stagionatura, prima della prova) saranno effettuati puntellamenti provvisori sulle pareti dello scavo a mezzo di carpenteria in legno o in ferro (p.e. puntelli in ferro telescopici regolabili in lunghezza, martinetti idraulici) per facilitare lo smontaggio della condotta nel caso di eventuali perdite.

Per equilibrare la spinta longitudinale sul terminale della condotta può rendersi talvolta opportuno costruire un blocco trasversale in calcestruzzo; in tale caso si provvederà nel blocco stesso un foro per il successivo passaggio, in prosecuzione, della condotta.

Nel caso di raccordi collegati a valvola di interruzione in linea, i raccordi stessi devono essere opportunamente ancorati mediante apposite staffe metalliche collegate alle murature del pozzetto, allo scopo di contrastare le spinte idrostatiche, derivanti dalla differenza di pressione monte-valle della valvola, generate dalla sua chiusura.

Per i blocchi di ancoraggio sarà generalmente adottata la forma a pianta trapezia ed altezza costante, con i lati maggiore e minore del trapezio di base adiacenti rispettivamente alla parete verticale dello scavo ed alla condotta.

I blocchi di ancoraggio destinati ad essere sollecitati esclusivamente a compressione saranno realizzati in calcestruzzo cementizio non armato dosato a 300 kg di cemento per 1 m<sup>3</sup> di inerti.

I blocchi destinati a sollecitazione di trazione e presso-flessione saranno realizzati in calcestruzzo cementizio armato.

Le dimensioni dei blocchi saranno quelle di progetto o stabilite dalla Direzione dei Lavori.

#### **Tronchi di condotta - Preparazione della prova**

La condotta verrà sottoposta a prova idraulica per tronchi via via completati, della lunghezza ognuno della lunghezza indicata dalla Direzione Lavori.

Si farà in modo di provare tronchi aventi alle estremità nodi o punti caratteristici della condotta, quali incroci, diramazioni, sfiati, scarichi, così da avere a disposizione i raccordi ai quali collegare le apparecchiature occorrenti alla prova idraulica; in questo caso, quando manchino saracinesche di linea, può essere realizzato il sezionamento del tronco da collaudare interponendo temporaneamente, fra due flange piane, un disco di acciaio.

Se invece le estremità delle condotte non sono costituite da raccordi utilizzabili in via definitiva, occorre chiudere provvisoriamente le estremità della condotta con gli opportuni raccordi a flangia (tazza o imbocco) e relativi piatti di chiusura aventi un foro filettato.

L'Appaltatore eseguirà le prove dei tronchi di condotta posata al più presto possibile e pertanto dovrà far seguire immediatamente alla esecuzione delle giunzioni quella degli ancoraggi provvisori e di tutte le operazioni per le prove.

La Direzione dei Lavori potrà prescrivere dispositivi speciali (come l'esecuzione di blocchi di calcestruzzo - da rimuovere in tutto o in parte dopo le prove per eseguire il tratto di tubazione corrispondente alla interruzione - con tubi di comunicazione tra l'uno e l'altro muniti di saracinesche per il passaggio dell'acqua).

L'Appaltatore dovrà provvedere a sue cure e spese a tutto quanto è necessario (acqua per il riempimento delle tubazioni, piatti di chiusura, pompe, rubinetti, raccordi, guarnizioni e manometro registratore ufficialmente tarato) per l'esecuzione delle prove e per il loro controllo da parte della Direzione dei Lavori.

Saranno inoltre effettuati, a cura e spese dell'Appaltatore, la provvista di materiali e tutti i lavori occorrenti per sbatacchiature e ancoraggi provvisori delle estremità libere della condotta e dei relativi piatti di chiusura durante le prove, curando l'esecuzione di tali operazioni sì da non dare luogo a danneggiamenti della tubazione e di altri manufatti.

#### **Disinfezione della condotta**

Per ogni tratto collocato, e comunque per lunghezza non superiore di norma a 500 m, debbono essere posti 20 kg di grassello di calce nell'interno della condotta per la sua disinfezione.

L'acqua di calce sarà scaricata durante i lavaggi.

La Direzione dei Lavori potrà prescrivere altro sistema di disinfezione.

L'immissione del grassello o l'adozione di altri sistemi di disinfezione dovranno essere ripetuti tutte le volte che debbano rinnovarsi le prove delle condutture.

#### **Riempimento della condotta**

Si riempirà la condotta con acqua immessa preferibilmente dall'estremità a quota più bassa del tronco, per assicurare il suo regolare deflusso e per la fuoriuscita dell'aria dall'estremità alta; il riempimento sarà sempre fatto molto lentamente per assicurare la completa evacuazione dell'aria.

Il piatto di chiusura del raccordo sull'estremità alta deve essere forato nel punto più alto corrispondente alla sezione interna del tubo e munito di rubinetto di spurgo d'aria.

In modo analogo occorre assicurare lo spurgo dell'aria in eventuali punti di colmo (sfiati) intermedi della tratta da provare e, in alcuni casi, in corrispondenza delle variazioni di diametro. L'immissione dell'acqua deve essere fatta ad una discreta pressione (2-3 bar almeno) collegando la condotta alla rete già in esercizio; nel caso di condotte di adduzione esterne si può prelevare l'acqua dai tronchi già collaudati o da vasche, pozzi, corsi d'acqua, mediante pompe munite di valvola di fondo. Nella fase di riempimento occorre tenere completamente aperti i rubinetti di sfiato.

Si lascerà fuoriuscire l'acqua dai rubinetti per il tempo necessario affinché all'interno della condotta non vi siano residue sacche d'aria (le quali renderebbero praticamente impossibile la messa in pressione).

In caso di necessità possono realizzarsi punti di sfiato mediante foratura della condotta in corrispondenza della generatrice superiore e posa in opera di "staffe a collare".

#### **Collocazione della pompa e messa in pressione**

Ad avvenuto riempimento della condotta saranno lasciati aperti per un certo tempo gli sfiati per consentire l'uscita di ogni residuo d'aria e sarà poi disposta, preferibilmente nel punto più basso di essa, la pompa di prova a pistone o a diaframma (del tipo manuale o a motore) munita del relativo manometro registratore ufficialmente tarato. La pompa, se posta nel punto di immissione principale (collegamento alla rete, ecc.), va collegata mediante apposita diramazione e relative valvole di intercettazione, allo scopo di poter effettuare ulteriori riempimenti della condotta senza perdite di tempo per disconnessioni temporanee.

Agendo sulla leva della pompa (o sull'accensione del motore) si metterà la condotta in carico fino ad ottenere la pressione di prova stabilita, che sarà raggiunta gradualmente, in ragione di non più di 1 bar al minuto primo.

Specie nel periodo estivo e per le condotte sottoposte ai raggi solari nelle ore più calde della giornata, si

controllerà il manometro, scaricando se necessario con l'apposita valvola della pompa l'eventuale aumento di pressione oltre i valori stabiliti.

Dopo il raggiungimento della pressione richiesta, verrà ispezionata la condotta per accertare che non vi siano in atto spostamenti dei puntelli o degli ancoraggi in corrispondenza dei punti caratteristici della condotta.

#### **Le due prove**

La prova idraulica della condotta consisterà di due prove, una a giunti scoperti a condotta seminterrata e l'altra a cavo semichiuso, che saranno eseguite ad una pressione pari a 1,5-2 volte la pressione di esercizio.

Alle prove la Direzione dei Lavori potrà richiedere l'assistenza della ditta fornitrice dei tubi.

Durante il periodo nel quale la condotta sarà sottoposta alla prima prova, la Direzione dei Lavori, in contraddittorio con l'Appaltatore, eseguirà la visita accurata di tutti i giunti che, all'inizio della prova, debbono risultare puliti e perfettamente asciutti.

Il buon esito della prima prova sarà dimostrato dai concordi risultati dell'esame dei giunti e dal grafico del manometro registratore; non potrà perciò accettarsi una prova in base alle sole indicazioni, ancorché positive, del manometro registratore, senza che sia stata effettuata la completa ispezione di tutti i giunti.

Qualora la prima prova non abbia dato risultati conformi alle prescrizioni relative ai singoli tipi di tubi, essa dovrà essere ripetuta.

Dopo il risultato favorevole della prima prova, si procederà alla seconda prova a cavo semichiuso, il cui buon esito risulterà dal grafico del manometro registratore.

Se questa seconda prova non darà risultati conformi alle prescrizioni relative ai singoli tipi di tubo, il cavo dovrà essere riaperto, i giunti revisionati o rifatti e il rinterro rinnovato. La prova verrà quindi ripetuta con le stesse modalità di cui sopra.

La sostituzione dei tubi che risultassero rotti o si rompessero durante le prove è a totale carico dell'Appaltatore, sia per quanto riguarda la fornitura del materiale che per la manodopera e l'attrezzatura occorrenti.

Dopo il risultato favorevole della 1° e 2° prova, per le quali la Direzione dei Lavori redigerà "verbale di prova idraulica", verrà completato il rinterro.

### **Art. 5.4 RINTERRO**

#### **Rinfianco e rinterro parziale (cavallottamento)**

Al termine delle operazioni di giunzione relative a ciascun tratto di condotta ed eseguiti gli ancoraggi, si procederà di norma al rinfianco ed al rinterro parziale dei tubi - per circa 2/3 della lunghezza di ogni tubo, con un cumulo di terra (cavallotto) - sino a raggiungere un opportuno spessore sulla generatrice superiore, lasciando completamente scoperti i giunti.

Modalità particolari dovranno essere seguite nel caso di pericolo di galleggiamento dei tubi o in tutti quei casi in cui lo richieda la stabilità dei cavi.

Il rinterro verrà effettuato con materiale proveniente dagli scavi, selezionato (privo di sassi, radici, corpi estranei, almeno fino a circa 30 cm sopra la generatrice superiore del tubo) o, se non idoneo, con materiale proveniente da cava di prestito, con le precauzioni di cui al paragrafo "Posa della Tubazione" su sfilamento tubi.

Il materiale dovrà essere disposto nella trincea in modo uniforme, in strati di spessore 20-30 cm, abbondantemente innaffiato e accuratamente costipato sotto e lateralmente al tubo, per ottenere un buon appoggio esente da vuoti e per impedire i cedimenti e gli spostamenti laterali. Per i tubi di grande diametro di tipo flessibile, dovrà essere effettuato in forma sistematica il controllo dello stato di compattazione raggiunto dal materiale di rinterro, secondo le prescrizioni della Direzione dei Lavori.

Ove occorra, il rinfianco potrà essere eseguito in conglomerato cementizio magro.

Saranno in ogni caso osservate le normative UNI nonché le indicazioni del costruttore del tubo.

#### **Rinterro a semichiusura del cavo**

Eseguita la prima prova a giunti scoperti si procederà al rinterro dei tratti di condotta ancora scoperti, con le modalità ed i materiali stabiliti nel precedente punto, ed al rinterro completo di tutta la condotta del tronco sino a circa 80 cm sulla generatrice superiore della tubazione, impiegando materiali idonei disposti per strati successivi, spianati ed accuratamente compattati dopo avere eliminato le pietre di maggiori dimensioni.

#### **Rinterro definitivo**

Eseguita la prova idraulica si completerà il rinterro con le modalità ed i materiali stabiliti nel precedente punto.

A rinterro ultimato, nei tronchi fuori strada verranno effettuati gli opportuni ricarichi atti a consentire il ripristino del livello del piano di campagna - quale dovrà risultare all'atto del collaudo - dopo il naturale assestamento del rinterro.

Nei tronchi sotto strada si avrà cura di costipare il rinterro, procedendo alle necessarie inaffiature fino al livello del piano di posa della massicciata stradale, raggiungendo un grado di compattazione e di assestamento del rinterro tale per cui, una volta che sia stato effettuato il ripristino della struttura stradale, il piano di calpestio di questa non subisca col tempo e per effetto del traffico anche "pesante" alcuna modifica rispetto all'assetto altimetrico preesistente alle operazioni di posa. Nel caso in cui dovessero verificarsi cedimenti, l'Appaltatore, a sua cura e spese, dovrà procedere alle opportune ed ulteriori opere di compattazione ed al ripristino della struttura stradale (massicciata, binder, strato di usura), fino all'ottenimento della condizione di stabilità.

# CAPITOLO 6

## COSTRUZIONE DEI VARI TIPI DI CONDOTTA

### Art. 6.1

#### COSTRUZIONE DELLE CONDOTTE DI ACCIAIO

##### **Movimentazione**

Durante il trasporto, i tubi di acciaio devono essere sistemati in modo da impedire le oscillazioni e gli sfregamenti; i montanti contro i quali poggiano i tubi esterni devono essere convenientemente imbottiti o fasciati con materiali morbidi (paglia, stracci, ecc.).

I tubi non devono essere lasciati cadere a terra, rotolati o strisciati, ma sollevati e trasportati sul luogo di impiego con cura per evitare danni al rivestimento.

Durante le operazioni di carico e scarico, i tubi, singoli o in fascio, non devono essere sostenuti con funi o con catene, ma con larghe bande di tela gommata od imbottita; se i tubi hanno un diametro maggiore di 100 mm, saranno manovrati singolarmente agganciandoli alle due estremità.

I tubi di acciaio devono essere accatastati interponendo tra i vari strati dei listoni di legno o dei materassini di paglia in modo che le estremità a flangia o a bicchiere non penetrino nel rivestimento dei tubi sovrastanti e sottostanti.

Si deve limitare l'altezza delle cataste per evitare lo schiacciamento del rivestimento dei tubi posti negli strati inferiori tenendo presenti le condizioni ambientali (in particolare modo la temperatura).

La zona di accatastamento deve avere una superficie di appoggio piana e priva di ghiaia, pietre o altri oggetti acuminati che possono penetrare nel rivestimento; deve inoltre essere sgomberata dalla gramigna che ha il potere di intaccare i rivestimenti a base di bitume.

##### **Revisione del rivestimento - Protezione dei giunti - Posa in opera**

Prima di calare i tubi di acciaio nello scavo si deve procedere ad un'accurata revisione del rivestimento per individuarne e ripararne gli eventuali difetti.

La riparazione si esegue asportando accuratamente tutta la parte danneggiata, pulendo a mezzo di spazzola metallica la superficie scoperta e verniciandola con vernice al bitume. Quando la vernice è asciutta al tatto, si applica uno strato di bitume fuso e si ricopre accuratamente con tessuto di vetro imbevuto dello stesso bitume; la ricopertura deve estendersi con un buon margine sul contorno della parte lesionata.

Nel caso di piccoli difetti o di piccole avarie la riparazione può limitarsi a semplice spalmatura di bitume caldo.

La protezione del giunto viene eseguita come segue.

- Sulle estremità del rivestimento di fabbrica si realizza, con opportuno utensile, un invito a becco di flauto;
- si pulisce a fondo tutta la superficie da rivestire con spazzola metallica in modo che risulti esente da polvere, terra, scorie di saldatura, ecc.; una accurata pulizia deve essere effettuata anche su un tratto di 10 ÷ 15 cm del rivestimento esistente sui tubi nelle parti adiacenti alla zona metallica nuda;
- si applica sulle parti sopra indicate, rese pulite ed asciutte, almeno una mano di vernice bituminosa;
- si applica, dopo che la pellicola di vernice è ben essiccata, uno strato di bitume fuso dello spessore di almeno 2 mm; l'operazione va eseguita versando il bitume con un mestolo nella parte superiore e spalmandolo con un tampone od una spatola od altro idoneo sistema in quella inferiore;
- si controlla, eventualmente con un rilevatore elettrico a scintilla (detector), la continuità del rivestimento;
- si esegue una fasciatura in doppio strato con tessuto di vetro imbevuto di bitume caldo, sovrapponendo la fasciatura al rivestimento preesistente per almeno 15 cm.

Per effettuare la posa, la condotta deve essere sollevata in punti ravvicinati in modo da evitare sollecitazioni pericolose nel materiale; parimenti il rivestimento deve essere conservato intatto impiegando sistemi idonei (esempio: fasce di tessuto a base di iuta).

A seconda dal tipo di giunzione, si avvicinano le testate dei tubi e si accoppiano i bicchieri e poi si procede alla loro giunzione mediante saldatura, onde formare dei lunghi tronchi da deporre a lato dello scavo, ed in qualche caso sopra lo scavo stesso.

### **Giunzioni con saldatura**

La saldatura in cantiere dei giunti a sovrapposizione (giunti a bicchiere cilindrico o sferico) o di testa delle tubazioni di acciaio deve assicurare, oltre alla tenuta idraulica, l'efficienza nelle normali condizioni di collaudo e di esercizio.

Si richiedono perciò:

- materiale base atto ad essere saldato con il procedimento adottato;
- materiale d'apporto con caratteristiche meccaniche adeguate a quelle del materiale base;
- procedimento di saldatura appropriato;
- preparazione, esecuzione e controlli della saldatura adeguati al procedimento adottato ed alla importanza della condotta;
- saldatori qualificati.

La realizzazione dei giunti saldati in cantiere sarà ottenuta, di norma, per fusione ed apporto di acciaio al carbonio, o a bassa lega, normalmente con saldatura manuale all'arco elettrico con elettrodi rivestiti. Nel caso di tubazioni di spessore piccolo ( $\leq 3,2$  mm) e di piccolo diametro ( $\leq 80$  mm) sarà usato il procedimento al cannello ossiacetilenico.

Le saldatrici, le motosaltrici, le linee elettriche di collegamento e gli accessori relativi dovranno essere mantenuti durante tutta la durata del lavoro in condizioni tali da assicurare la corretta esecuzione e la continuità del lavoro nonché la sicurezza del personale.

Gli elettrodi rivestiti per saldatura manuale ad arco dovranno essere classificati secondo la norma [UNI EN ISO 2560](#).

Per i giunti a bicchiere cilindrico e sferico, prima del loro accoppiamento, le estremità deformate a causa di danneggiamenti subiti durante il trasporto dovranno essere ripristinate, normalmente previo adeguato riscaldamento della zona interessata.

Per la saldatura di testa, quando questi tubi presentino ovalizzazioni o comunque un eccessivo disallineamento anche locale delle superfici interne, si dovrà usare un accoppiatubi interno o esterno di allineamento che non dovrà essere tolto prima che sia stata eseguita la prima passata, avente una lunghezza totale non inferiore al 50% della circonferenza del tubo e comunque uniformemente distribuita sulla circonferenza stessa.

Prima della saldatura le estremità da congiungere dovranno risultare completamente esenti da scorie, vernici, grasso, ruggine, terra, ecc. Le impurità eventualmente presenti dovranno essere accuratamente rimosse con spazzole metalliche, decapaggio a fiamma o altri mezzi idonei.

Le saldature dovranno essere effettuate con temperatura ambiente uguale o superiore a  $+ 15$  °C; per temperature più basse dovrà eseguirsi un opportuno preriscaldamento; inoltre si eviterà di effettuare saldature quando le condizioni atmosferiche per pioggia, forte umidità, vento, siano giudicate, dalla Direzione dei Lavori, pregiudizievoli per la buona esecuzione delle saldature stesse.

I saldatori terranno gli elettrodi da impiegare negli appositi fornelli riscaldatori ad una temperatura di  $40 \div 80$  °C.

Il preriscaldamento si rende necessario se la temperatura ambiente è inferiore a  $+ 5$  °C e in ogni caso per tubi di spessore superiore a 8 mm; esso potrà essere effettuato con fiamma di qualunque tipo (bruciatori a gas propanici, ecc.) a induzione o con resistenze elettriche.

Dovranno essere impiegati saldatori qualificati.

Per quanto non indicato nelle suddette norme UNI, si seguiranno le norme ANDIS.

### **Prova idraulica**

La pressione di prova idraulica delle condotte di acciaio sarà pari a  $10 \text{ kgf/cm}^2$  oltre quella di esercizio e dovrà mantenersi costante per una durata di 24 ore continue, durante le quali nessuna perdita dovrà verificarsi in corrispondenza delle saldature. Qualora si dovessero invece verificare perdite le saldature relative verranno contrassegnate e, dopo lo svuotamento della condotta, riparate o rifatte come potrà ordinare la Direzione dei Lavori.

Per le tubazioni con giunti saldati l'Appaltatore ha la facoltà, previa autorizzazione della Direzione dei Lavori, di eseguire preliminarmente una prova di tenuta ad aria che permette di localizzare ed eliminare le eventuali saldature difettose senza attendere il risultato della prova idraulica.

Detta prova di tenuta consiste nella immissione, nel tronco di condotta da provare chiuso alle due estremità, di aria compressa a  $6 \div 7$  bar mentre si bagnano con acqua fortemente saponata le singole saldature; se la prova di tenuta ha esito favorevole, l'Appaltatore potrà rivestire i giunti anche prima di collocare i tubi nello scavo. Seguiranno il rinterro e la prova idraulica di cui ai relativi articoli.

## **Art. 6.2**

### **COSTRUZIONE DELLE CONDOTTE DI GHISA**



### 6.2.1 Movimentazione

Per il trasporto dei tubi di ghisa saranno realizzati appoggi accurati e stabili, collocando appositi intercalari in legno sia sul piano di carico che fra i vari strati di tubi.

Le operazioni di carico e scarico devono essere effettuate sollevando i tubi o dalla parte centrale per mezzo di "braghe" o "tenaglie" rivestite o dalle estremità per mezzo di ganci ricoperti in gomma, atti a non danneggiare il rivestimento cementizio interno. Saranno evitate manovre brusche ed urti che possano provocare deformazioni delle estremità lisce dei tubi e conseguenti distacchi dei rivestimenti interni.

I tubi di ghisa possono essere accatastati:

- o collocandoli sulla stessa verticale con orientamento unico; essi poggiano su due intercalari in legno situati ad un metro circa dalle due estremità;

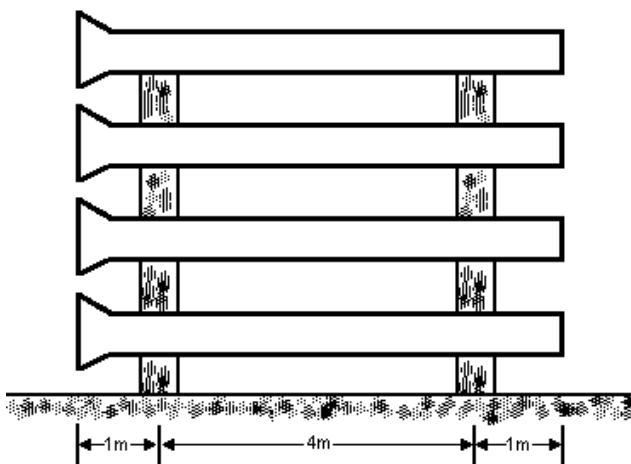

- o collocandoli a "testa-coda"; essi sono disposti in "quinconce": quelli dello strato inferiore poggiano su una generatrice e quelli degli strati superiori su due generatrici; questa disposizione richiede che i tubi dello strato inferiore siano posati su un intercalare in legno di altezza tale che i bicchieri non tocchino terra.

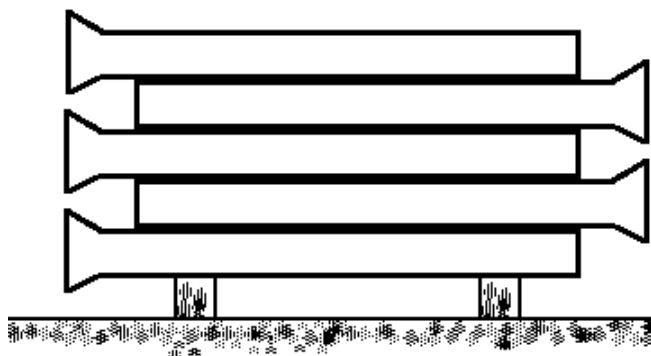

Con l'uno o l'altro sistema verranno limitate le altezze delle pile e, quindi, il numero degli strati in funzione inversa del diametro dei tubi, allo scopo di non sovraccaricare i tubi degli strati inferiori.

Il numero massimo di strati sarà il seguente:

DN	N° max strati
80	18
100	16
125	14
150	13
200	11
250	10
300	9
350	8
400	7

450/500	6
600	5

## 6.2.2 Taglio dei tubi

### *Il taglio*

Quando, nel corso delle operazioni di posa delle tubazioni, sia necessario tagliare - fuori o dentro gli scavi - tubi di ghisa normale o sferoidale di lunghezza standard per ricavarne tronchetti o spezzoni, vi si provvederà:

- per i tubi di ghisa normale, con i comuni attrezzi "tagliatubi" del tipo di quelli usati dalle aziende di gestione acqua e gas;
- per i tubi di ghisa sferoidale, con tagliatubi speciali indicati dalle case fornitrici dei tubi stessi.

Per il taglio dei tubi saranno seguite le seguenti istruzioni.

- 1) Nel caso di taglio fuori scavo disporre il tubo da tagliare su appoggi abbastanza alti da consentire la libera e completa rotazione del tagliatubi; bloccare il tubo con una chiave a catena, in modo da impedirne la rotazione sotto l'azione del tagliatubi. In caso di taglio di tubi già posti nello scavo, praticare una nicchia sufficientemente ampia al disotto del punto da tagliare.
- 2) Accertarsi che le rotelle predisposte sul tagliatubi siano adatte al taglio del materiale tubolare (ghisa sferoidale o ghisa grigia); altrimenti sostituirle.
- 3) Dopo aver segnato sul tubo la sezione da tagliare, disporvi il tagliatubi serrando moderatamente il vitone con l'apposita leva a testa dentata.
- 4) Ruotare più volte, alternativamente, in senso orario e antiorario il tagliatubi, in modo che le rotelle si dispongano in un unico solco su un piano perfettamente perpendicolare all'asse del tubo. Evitare accuratamente che le rotelle si "avvitino" intorno al tubo in diverse spire.
- 5) Serrare fortemente il vitone del tagliatubi in modo che le rotelle aderiscano al tubo con una giusta pressione, tale da consentire l'incisione della parete, senza che la rotazione del tagliatubi sia resa eccessivamente difficile, da poter provocare la rottura delle rotelle: in linea di massima deve essere sufficiente, per i diametri più grandi, l'azione contemporanea di due operai.
- 6) Ruotare di un giro completo il tagliatubi (o alternativamente, più volte, nel caso in cui la forma del tagliatubi non consenta la rotazione completa) fino a fare ridurre sensibilmente la resistenza di attrito delle rotelle sul tubo.
- 7) Stringere nuovamente il vitone del tagliatubi con le modalità indicate al punto 5) e ripetere le operazioni fino ad ottenere il taglio del tubo.

Nei tubi in ghisa sferoidale con rivestimento interno cementizio il taglio con tagliatubi deve essere limitato al solo spessore della parete metallica: ciò al fine di non danneggiare le rotelle o gli utensili in acciaio speciale. Il taglio della parete interna cementizia potrà essere facilmente ottenuto percuotendo uno dei due monconi.

### *Le operazioni successive al taglio*

A seguito del taglio si effettueranno in cantiere, sulle estremità risultanti dal taglio stesso, le operazioni di spazzolatura dell'eventuale strato di ossidazione esterno, di arrotondamento del bordo esterno dell'estremità liscia da montare, di controllo della circolarità della sezione tagliata e di rettifica della eventuale ovalizzazione, con le modalità seguenti.

#### **a) Spazzolatura**

Sarà eliminato l'eventuale strato di ossido (ruggine) interposto fra la parete metallica e la vernice esterna.

Può essere impiegata allo scopo una normale spazzola metallica manuale o una spazzola circolare rotativa azionata elettricamente o ad aria compressa.

La spazzolatura non deve assolutamente essere spinta in profondità ma deve interessare soltanto la sottile pellicola esterna di ossidazione senza intaccare la massa metallica della parete. La zona da spazzolare deve avere una larghezza pari alla profondità del bicchiere corrispondente.

Verrà poi, ripristinato, con vernice a base di catrame o bitume, lo strato di rivestimento esterno.

#### **b) Arrotondamento**

Solo nel caso di spezzoni da montare in bicchieri di tubi con giunto RAPIDO è necessario procedere all'arrotondamento del bordo esterno dell'estremità tagliata. Ciò in quanto l'introduzione forzata dell'estremità a spigolo vivo sarebbe più difficile e potrebbe comportare il danneggiamento della guarnizione di gomma. Per tutti gli altri tipi di giunto l'operazione può essere limitata alla semplice eliminazione di eventuali "bave" di taglio.

L'arrotondamento può essere fatto con una normale lima manuale adatta al materiale o, più rapidamente, con una mola rotativa.

### c) Controllo della circolarità e rettifica della ovalizzazione

Servendosi di un compasso o di un comune metro millimetrato, verificare le dimensioni di alcuni diametri esterni della sezione risultante dal taglio, individuando e annotando, se vi sono differenze, il diametro esterno massimo e quello minimo. La differenza millimetrica fra i due diametri costituisce il "grado di ovalizzazione".

Qui di seguito vengono indicati i gradi massimi di ovalizzazione (cioè le differenze tra diametri massimo e minimo) oltre i quali verrà effettuata la RETTIFICA in cantiere della sezione ovalizzata, secondo le istruzioni della Ditta fornitrice dei tubi.

3 mm per il DN 300	4,5 mm per il DN 600
3,5 mm per il DN 350	5 mm per il DN 700
3,5 mm per il DN 400	6 mm per il DN 800
4 mm per il DN 450	7 mm per il DN 900
4 mm per il DN 500	8 mm per il DN 1000

### 6.2.3 Giunzione dei tubi di ghisa sferoidale

La deviazione angolare consentita, sia per i tubi con giunto automatico che meccanico, è di 5° per i tubi sino DN 150, 4° per DN 200 ÷ 300, 3° per DN 350 ÷ 500, 2° per DN 600 ÷ 700.

#### **Con giunto automatico (RAPIDO)**

##### *Lubrificazione della sede della guarnizione*

Pulito l'interno del bicchiere e l'anello di tenuta in gomma, si lubrifica, con l'apposita pasta fornita a corredo dei tubi, la parte interna del bicchiere destinata a sede della guarnizione, nella quantità strettamente necessaria a formare un leggero velo lubrificante come da tabella seguente.

Quantità indicativa di pasta lubrificante necessaria per ogni punto													
DN (mm)	60	80	100	125	150	200	250	300	350	400	450	500	600
gr	8	10	13	16	19	26	29	33	39	43	45	48	52

In sostituzione della apposita pasta si può usare solo vasellina industriale, con esclusione di altri lubrificanti quali grassi e oli minerali, vernici, ecc.

##### *Inserimento e lubrificazione della guarnizione*

Si introduce la guarnizione nel suo alloggiamento all'interno del bicchiere, con le "labbra" rivolte verso l'interno del tubo, curando in modo particolare che l'intradosso sia perfettamente circolare e non presenti rigonfiamenti o fuoriuscite.

Si lubrifica, con le stesse modalità del paragrafo precedente, la superficie interna conica della guarnizione.

##### *Misura della penetrazione e lubrificazione dell'estremità liscia del tubo*

Servendosi di un apposito calibro, si traccia sull'estradosso della canna del tubo una linea di fede ad una distanza dall'estremità liscia del tubo pari alla profondità d'imbocco del bicchiere corrispondente, diminuita di 5 ÷ 10 mm.

Si lubrifica con la pasta l'estremità liscia del tubo limitatamente al tratto da imboccare.

#### *Centramento e controllo della coassialità*

Si imbocca l'estremità liscia del tubo e si controlla il centramento mediante un righello metallico calibrato da introdurre nello spazio anulare fra l'interno del bicchiere e l'esterno della canna, fino a toccare la guarnizione.

Si verifica la coassialità dei tubi contigui, correggendo eventuali irregolarità del fondo scavo; saranno ammesse deviazioni sino ad un massimo di 5° per consentire la formazione di curve a grande raggio.

#### *Disposizione dell'attrezzo di trazione e degli accessori*

Per tubi da DN 60 a DN 125 può essere impiegata una leva semplice.

Per tubi da DN 150 a DN 600 viene normalmente impiegato un apparecchio da trazione tipo "TIRFORT" con relativi accessori o, in alternativa, macchine operatrici tipo escavatori, motopale, ecc.; in quest'ultimo caso, la successiva operazione di inserimento sarà effettuata con la cura e gradualità necessarie a mantenere la distanza al fondo del bicchiere, come precisato al paragrafo "Misura della penetrazione e lubrificazione dell'estremità liscia del tubo".

#### *Messa in tiro e controllo penetrazione*

Agendo sulla leva dell'apparecchio, si introduce il tubo fino a far coincidere la linea di fede di cui al punto "Misura della penetrazione e lubrificazione dell'estremità liscia del tubo" con il piano frontale del bicchiere.

All'atto della messa in tiro è normale che il tubo presenti una certa resistenza iniziale alla penetrazione; questa limitata resistenza coincide con la prima penetrazione in corrispondenza della guarnizione ed è, in genere, crescente col diametro dei tubi. Se si dovessero verificare resistenze eccessive, esse devono considerarsi anomale e dipendenti da un difettoso assetto della guarnizione nella sua sede o da una smussatura non appropriata dell'estremità liscia del tubo; in questo caso è necessario non insistere nella manovra; occorre invece estrarre il tubo e controllare l'assetto della guarnizione o migliorare, mediante mola o lima, la geometria della smussatura.

#### **Con giunto meccanico (EXPRESS)**

Pulito l'interno del bicchiere e l'estremità liscia con una spazzola d'acciaio ed un pennello, per eliminare, oltre che ogni traccia di terra o altro materiale estraneo, eventuali grumi di vernice, si procede come appresso.

#### *Sistemazione della controflangia e della guarnizione - Nicchie*

Si inserisce la controflangia sull'estremità liscia del tubo rivolgendolo al bicchiere corrispondente la parte concava della controflangia stessa.

Si inserisce la guarnizione sull'estremità liscia del tubo tenendo lo smusso in direzione opposta rispetto alla controflangia.

Si scava al di sotto del giunto una nicchia sufficientemente ampia da consentire l'avvitamento dei bulloni nella parte inferiore del giunto.

#### *Introduzione del tubo, controllo coassialità e centramento - Controllo del grado di penetrazione*

Si imbocca l'estremità liscia del tubo e si verifica la coassialità e il centramento dei tubi contigui correggendo eventuali irregolarità del fondo scavo.

Si verifica che la linea di fede tracciata sulla canna coincida con il piano frontale del bicchiere; poiché, a giunzione effettuata, il segno di riferimento verrà a trovarsi coperto dalla controflangia, occorre che nel corso delle successive operazioni il tubo non subisca spostamenti longitudinali.

#### *Introduzione della guarnizione e sistemazione della controflangia*

Si fa scorrere la guarnizione sulla canna, sistemandola nella sua sede all'interno del bicchiere (se l'estremità liscia del tubo è ben centrata e i due tubi sono coassiali, questa operazione è molto facile da realizzare) e curando che la superficie frontale della guarnizione risulti ben assestata su tutta la circonferenza, senza rigonfiamenti né fuoriuscite.

Si fa scorrere la controflangia sulla canna fino a farla aderire alla guarnizione su tutta la circonferenza.

#### *Sistemazione e serraggio bulloni*

Si sistemano i bulloni ed avvitano i dadi a mano sino a portarli a contatto della controflangia e si verifica il corretto posizionamento di questa imprimendo due o tre piccoli spostamenti rotatori nei due sensi.

Si serrano progressivamente i dadi per passate successive e su punti diametralmente opposti, seguendo la progressione numerica dello schema seguente.

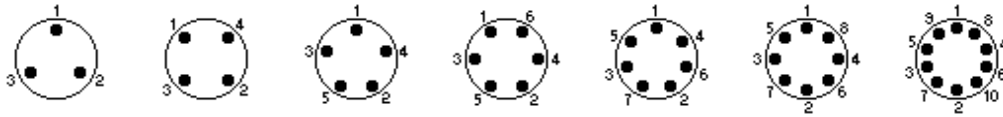

Per le chiavi da usare: anche per il controllo delle coppie di serraggio, si seguiranno le istruzioni della ditta fornitrice delle tubazioni.

#### 6.2.4 Prova idraulica

Le condotte di ghisa saranno sottoposte nei singoli tronchi, sia nella prima che nella seconda prova, ad una pressione superiore di 5 bar alla pressione statica massima prevista per la tratta di tubazione cui appartiene il tronco provato. Le due prove avranno la durata rispettivamente di otto e di quattro ore.

### Art. 6.3 COSTRUZIONE DELLE CONDOTTE IN PEAD

#### 6.3.1 Norme da osservare

Per la movimentazione, la posa e la prova delle tubazioni in PEAD (polietilene ad alta densità) saranno osservate le prescrizioni contenute nelle Raccomandazioni I.I.P.

#### 6.3.2 Movimentazione

##### 1) Trasporto

Nel trasporto dei tubi in PEAD i piani di appoggio devono essere privi di asperità. I tubi devono essere appoggiati evitando eccessive sporgenze al di fuori del piano di carico.

I tubi in rotoli devono essere appoggiati preferibilmente in orizzontale.

Le imbragature per il fissaggio del carico possono essere realizzate con funi o bande di canapa o di nylon o similari, adottando gli opportuni accorgimenti in modo che i tubi non vengano mai direttamente a contatto con esse per non provocare abrasioni o danneggiamenti.

##### 2) Carico e scarico

Se il carico e lo scarico dai mezzi di trasporto e comunque la movimentazione vengono effettuati con gru o col braccio di un escavatore, i tubi devono essere sollevati nella zona centrale con un bilancino di ampiezza adeguata.

Se queste operazioni vengono effettuate manualmente, si eviterà in ogni modo di fare strisciare i tubi sulle sponde del mezzo di trasporto o comunque su oggetti duri e aguzzi.

##### 3) Accatastamento

Il piano di appoggio dovrà essere livellato ed esente da asperità e soprattutto da pietre appuntite. L'altezza di accatastamento per i tubi in barre non deve essere superiore a 2 m qualunque sia il loro diametro.

Per i tubi in rotoli appoggiati orizzontalmente, l'altezza può essere superiore ai 2 m.

Quando i tubi vengono accatastati all'aperto per lunghi periodi, dovranno essere protetti dai raggi solari.

Nel caso di tubi di grossi diametri (oltre 500 m), le loro estremità saranno armate internamente onde evitare eccessive ovalizzazioni.

##### 4) Raccordi ed accessori

Per questi pezzi (che vengono forniti in genere in appositi imballaggi), se sono forniti sfusi, si dovrà avere cura nel trasporto e nell'immagazzinamento di non ammucchiarli disordinatamente e si dovrà evitare che possano essere deformati o danneggiati per effetto di urti fra di essi o con altri materiali pesanti.

#### 6.3.3 Posa in opera e rinterro

##### 1) Profondità di posa

La profondità di posa misurata dalla generatrice superiore del tubo in PEAD dovrà essere almeno 1,00 m ed in ogni caso sarà stabilita dalla Direzione dei Lavori in funzione dei carichi dovuti a circolazione, del

pericolo di gelo e del diametro della tubazione.

In corso di lavoro, nel caso che si verificano condizioni più gravose di quelle previste dalle norme vigenti e sempre che tali condizioni riguardino tronchi di limitata ampiezza per cui sussista la convenienza economica di lasciare invariati gli spessori previsti in sede di progettazione, si deve procedere ad opera di protezione della canalizzazione tale da ridurre le sollecitazioni sulle pareti del tubo ai valori stabiliti per la classe di spessori prescelta.

Ad esempio, in caso di smottamento o di frana che allarghi notevolmente la sezione della trincea nella parte destinata a contenere la tubazione, si potranno costruire da una parte e dall'altra della tubazione stessa, fino alla quota della generatrice superiore, muretti di pietrame o di calcestruzzo atti a ridurre opportunamente la larghezza della sezione di scavo.

In caso di attraversamento di terreni melmosi o di strade con traffico capace di indurre sollecitazioni di entità dannose per la tubazione, questa si potrà proteggere con una guaina di caratteristiche idonee da determinare di volta in volta anche in rapporto alla natura del terreno.

In caso di altezza di rinterro minore del valore minimo sopra indicato, occorre utilizzare tubi di spessore maggiore o fare assorbire i carichi da manufatti di protezione.

### **2) Letto di posa**

Prima della posa in opera del tubo, sarà steso sul fondo dello scavo uno strato di materiale incoerente, quale sabbia o terra sciolta e vagliata, di spessore non inferiore a 15 cm sul quale verrà posato il tubo che verrà poi rinfiancato quanto meno per 15 cm per lato e ricoperto con lo stesso materiale incoerente per uno spessore non inferiore a 20 cm misurato sulla generatrice superiore.

Il riempimento successivo dello scavo potrà essere costituito dal materiale di risulta dello scavo stesso per strati successivi costipati.

### **3) Posa della tubazione**

L'assemblaggio della condotta può essere effettuato fuori dallo scavo e quindi la posa della condotta avverrà per tratti successivi utilizzando mezzi meccanici.

Prima di effettuare il collegamento dei diversi elementi della tubazione, tubi e raccordi devono essere controllati per eventuali difetti ed accuratamente puliti alle estremità; i tubi inoltre saranno tagliati perpendicolarmente all'asse.

I terminali dei tratti già collegati che per un qualunque motivo debbano rimanere temporaneamente isolati, devono essere chiusi ermeticamente onde evitare l'introduzione di materiali estranei.

Gli accessori interposti nella tubazione come valvole, saracinesche e simili devono essere sorretti in modo da non esercitare alcuna sollecitazione sui tubi.

La Direzione dei Lavori potrà ordinare la posa in opera di opportuni nastri segnaletici sopra la condotta al fine di facilitarne la esatta ubicazione in caso di eventuale manutenzione.

### **4) Rinterro**

Tenuto conto che il tubo, dilatandosi in funzione della temperatura del terreno, assume delle tensioni se bloccato alle estremità prima del riempimento, si dovrà procedere come segue:

- il riempimento (almeno per i primi 50 cm sopra il tubo) dovrà essere eseguito su tutta la condotta, nelle medesime condizioni di temperatura esterna; esso sarà di norma eseguito nelle ore meno calde della giornata;

- si procederà, sempre a zone di 20-30 m avanzando in una sola direzione e possibilmente in salita: si lavorerà su tre tratte consecutive e si eseguirà contemporaneamente il ricoprimento fino a quota 50 cm sul tubo in una zona, il ricoprimento fino a 15 ÷ 20 cm sul tubo nella zona adiacente e la posa della sabbia intorno al tubo nella tratta più avanzata;

- si potrà procedere a lavoro finito su tratte più lunghe solo in condizioni di temperatura più o meno costante.

Per consentire che il tubo si assesti assumendo la temperatura del terreno, una delle estremità della tratta di condotta dovrà essere mantenuta libera di muoversi e l'attacco ai pezzi speciali e all'altra estremità della condotta dovrà essere eseguito dopo che il ricoprimento è stato portato a 5 ÷ 6 m dal pezzo stesso da collegare.

## **6.3.4 Giunzioni e collegamenti**

### **1) Giunzioni**

Le giunzioni delle tubazioni in PEAD saranno eseguite, a seconda del tipo stabilito, con le seguenti modalità.

### 1.1. *Giunzione per saldatura*

Essa deve essere sempre eseguita:

- da personale qualificato;
- con apparecchiature tali da garantire che gli errori nelle temperature, nelle pressioni, nei tempi ecc. siano ridotti al minimo;
- in ambiente atmosferico tranquillo (assenza di precipitazioni, di vento, di eccessiva polverosità).

### 1.2. *Saldatura per polifusione nel bicchiere*

Questo tipo di saldatura si effettua generalmente per la giunzione di pezzi speciali già predisposti per tale sistema (norme [UNI EN 12201-1](#) e [UNI EN 12201-3](#)).

In tale tipo di giunzioni la superficie interna del bicchiere (estremità femmina) e la superficie esterna della estremità maschio, dopo accurata pulizia con apposito attrezzo, vengono portate contemporaneamente alla temperatura di saldatura mediante elemento riscaldante che dovrà essere rivestito sulle superfici interessate con PTFE (politetrafluoroetilene) o similari.

Le due estremità vengono quindi inserite l'una nell'altra mediante pressione, evitando ogni spostamento assiale e rotazione.

La pressione deve essere mantenuta fino al consolidamento del materiale. La temperatura dell'attrezzo riscaldante sarà compresa nell'intervallo di  $250 \pm 10$  °C.

### 1.3. *Saldatura testa a testa*

E' usata nelle giunzioni fra tubo e tubo e fra tubo e raccordo quando quest'ultimo è predisposto in tal senso.

Questo tipo di saldatura viene realizzata con termoelementi costituiti in genere da piastre di acciaio inossidabile o di lega di alluminio, rivestite con tessuto di PTFE (politetrafluoroetilene) e fibra di vetro, o con uno strato di vernice antiaderente. Tali elementi saranno riscaldati con resistenze elettriche o con gas con regolazione automatica della temperatura.

Prima di effettuare le operazioni inerenti alla saldatura, occorrerà fare in modo che tutte le generatrici del tubo siano alla medesima temperatura.

#### 1.3.1. *Preparazione delle testate da saldare*

Le testate dei manufatti devono essere preparate per la saldatura testa a testa creando la complanarietà delle sezioni di taglio per mezzo di frese che possono essere manuali per i piccoli diametri ed elettriche per i diametri e gli spessori più alti; queste ultime devono avere velocità moderata per evitare il riscaldamento del materiale.

Le testate così predisposte non devono essere toccate da mani o da altri corpi untuosi; nel caso ciò avvenisse dovranno essere accuratamente sgrassate con trielina od altri solventi idonei.

#### 1.3.2. *Esecuzione della saldatura*

I due pezzi da saldare vengono quindi messi in posizione e bloccati con due ganasce collegate con un sistema che ne permetta l'avvicinamento e che dia una pressione controllata sulla superficie di contatto.

Il termoelemento viene inserito fra le testate che verranno spinte contro la sua superficie.

Il materiale passerà quindi allo stato plastico formando un leggero rigonfiamento.

Al tempo previsto il termoelemento viene estratto e le due testate vengono spinte l'una contro l'altra alla pressione sotto indicata fino a che il materiale non ritorna allo stato solido.

La saldatura non deve essere rimossa se non quando la zona saldata si sia raffreddata spontaneamente alla temperatura di circa 60 °C.

Per una perfetta saldatura il PEAD richiede:

- temperatura superficiale del termoelemento  $200 \pm 10$  °C;
- tempo di riscaldamento variabile in relazione allo spessore;
- pressione in fase di riscaldamento, riferita alla superficie da saldare, tale da assicurare il continuo contatto delle testate sulla piastra (valore iniziale 0,5 kgf/cm<sup>2</sup>).

### 1.4 *Giunzioni elettrosaldabili*

Tali giunzioni si eseguono riscaldando elettricamente il bicchiere in PEAD nel quale è incorporata una resistenza elettrica che produce il calore necessario per portare alla fusione il polietilene; sono consigliabili quando si devono assiemare due estremità di tubo che non possono essere rimosse dalla loro posizione (es. riparazioni).

L'attrezzatura consiste principalmente in un trasformatore di corrente che riporta la tensione adatta per ogni diametro di manicotto e ne determina automaticamente i tempi di fusione e sarà impiegata secondo le istruzioni del fornitore.

Per una buona riuscita della saldatura è necessario accertarsi che le superfici interessate alla giunzione (interna del manicotto ed esterna dei tubi) siano assolutamente esenti da impurità di qualsiasi genere ed in particolare modo prive di umidità ed untuosità. Le parti che si innestano nel manicotto devono essere precedentemente raschiate con un coltello affilato onde togliere l'ossidazione superficiale del materiale.

A saldatura ultimata, la stessa non sarà forzata in alcun modo se non fino a quando la temperatura superficiale esterna del manicotto sia spontaneamente scesa sotto i 50 °C.

#### *1.5. Giunzione mediante serraggio meccanico*

Può essere realizzata mediante i seguenti sistemi.

- Giunti metallici. Esistono diversi tipi di giunti metallici a compressione i quali non effettuano il graffaggio del tubo sull'esterno (es. giunti Gibault) e quindi necessitano di una boccola interna.

Nel caso che il graffaggio venga effettuato sull'esterno del tubo non è indispensabile tale boccola.

- Raccordi di materia plastica. Sono usati vari tipi di raccordi a compressione di materia plastica, nei quali la giunzione viene effettuata con l'uso di un sistema di graffiaggio sull'esterno del tubo.

#### *1.6. Giunzione per flangiatura*

Per la flangiatura di spezzoni di tubazione o di pezzi speciali si usano flange scorrevoli infilate su collari saldabili in PEAD.

I collari, data la resistenza che devono esercitare, saranno prefabbricati dal fornitore dei tubi e saranno applicati (dopo l'infilaggio della flangia) mediante saldatura di testa. Le flange saranno quindi collegate con normali bulloni o tiranti di lunghezza appropriata, con l'inserimento di idonee guarnizioni in tutti i casi. Le flange, a secondo dell'uso della condotta, potranno essere di normale acciaio al carbonio protetto con rivestimento di plastica; a collegamento avvenuto, flange e bulloni verranno convenientemente protetti contro la corrosione.

### **2) Collegamenti fra tubi in PEAD e tubazioni di altro materiale**

Il collegamento fra tubi in PEAD in pressione e raccordi, pezzi speciali ed accessori di altro materiale (gres, amianto cemento, ecc.) avviene generalmente o con una giunzione mediante serraggio meccanico (punto 1.5) o mezzo flange con collari predisposti su tubo (punto 1.6).

In questi casi è preferibile, data la diversità di caratteristiche fra le tubazioni, il collegamento tramite pozzetto di ispezione.

### **6.3.5 Ancoraggi e prova delle condotte in PEAD per acquedotto**

Eseguiti i necessari ancoraggi secondo le prescrizioni della Direzione dei Lavori, si procederà alla prova idraulica della condotta.

La prova si intende riferita alla condotta con i relativi giunti, curve, T, derivazioni e riduzioni escluso quindi qualsiasi altro accessorio idraulico e cioè: saracinesche, sfiati, scarichi di fondo, idranti, ecc.

La prova idraulica in opera dei tubi in PEAD sarà effettuata a tratte di lunghezza opportuna.

Come prima operazione si dovrà procedere ad ancorare la condotta nello scavo mediante parziale riempimento con terra vagliata, con l'avvertenza però di lasciare i giunti scoperti ed ispezionabili: ciò per consentire il controllo della loro tenuta idraulica e per evitare comunque il movimento orizzontale e verticale dei tubi sottoposti a pressione.

Si procederà quindi al riempimento con acqua dal punto più depresso della tratta, ove verrà installato pure il manometro.

Si avrà la massima cura nel lasciare aperti rubinetti, sfiati ecc. onde consentire la completa fuoriuscita dell'aria.

Riempita la tratta nel modo sopra descritto la si metterà in pressione a mezzo di una pompa, salendo gradualmente di un kgf/cm<sup>2</sup> al minuto primo fino a raggiungere la pressione di esercizio.

Questa verrà mantenuta per il tempo necessario per consentire l'assestamento dei giunti e l'eliminazione di eventuali perdite che non richiedono lo svuotamento della condotta.

#### *Prova a 1 ora (preliminare-indicativa)*

Si porterà la tratta interessata alla pressione di prova idraulica (1,5 volte la pressione nominale a 20 °C) e si isolerà il sistema dalla pompa di prova per un periodo di 1 ora; nel caso di calo di pressione si misurerà il quantitativo di acqua occorrente per ripristinare la pressione di prova.

Tale quantitativo non dovrà superare il quantitativo d'acqua ricavato con la seguente formula: 0,125 l per ogni km di condotta, per ogni 3 bar, per ogni 25 mm di diametro interno.

#### *Prova a 12 ore*



Effettuata la prova a 1 ora ed avendo ottenuto risultato positivo, si procederà al collaudo a 12 ore lasciando la tratta interessata alla pressione di prova (1,5 volte la pressione nominale) per tale periodo.

Trascorso tale termine, nel caso di calo di pressione, il quantitativo di acqua necessaria per ristabilire la pressione di prova non dovrà superare il quantitativo di acqua ottenuto con la precedente formula riferita a 12 ore. Solo in quest'ultimo caso, il collaudo sarà da ritenersi positivo.

#### **Art. 6.4**

### **GARANZIE E DOCUMENTAZIONE**

#### **Garanzia degli impianti**

Gli impianti ed i macchinari dovranno essere garantiti, sia per la qualità dei materiali, sia per il montaggio, sia infine per il regolare funzionamento. Pertanto, fino al termine del periodo di garanzia, l'Appaltatore dovrà riparare tempestivamente ed a sue spese, tutti i guasti e le imperfezioni che si verificassero negli impianti per l'effetto della non buona qualità dei materiali o per difetto di montaggio e funzionamento, escluse soltanto le riparazioni dei danni che non possono attribuirsi all'ordinario esercizio dell'impianto, ma ad evidente imperizia o negligenza di chi ne fa uso.

#### **Prove dell'impianto**

Tutte le prove che la Direzione Lavori ordini a suo tempo, sia per verificare la qualità dei materiali impiegati sia per verificare la funzionalità, l'efficienza e la resa dell'impianto o di una sua parte, sono a carico dell'Appaltatore compresi l'adatta manodopera, gli apparecchi e gli strumenti di controllo e di misura preventivamente tarati e quanto altro occorrente per eseguire le prove e le verifiche dell'impianto.

#### **Documentazione**

Prima dell'emissione dello Stato Finale dei lavori, al fine di avere una esatta documentazione degli impianti installati, dovranno essere consegnati alla Direzione Lavori i manuali d'uso e manutenzione delle apparecchiature installate e la certificazione di collaudo.

# CAPITOLO 7

## NORME PER LA MISURAZIONE DEI LAVORI

### Art. 7.1 NORME GENERALI

**Nel caso di gara esperita con offerta con unico ribasso e appalto di lavori esclusivamente a misura o esclusivamente a corpo**, l'importo di ciascuno Stato di Avanzamento dei Lavori deve essere calcolato come descritto di seguito:

- a) **Per i lavori esclusivamente a misura**, moltiplicando i prezzi di progetto di ciascuna lavorazione per le quantità di lavorazioni realizzate; all'importo così calcolato viene detratto il ribasso d'asta.
- b) **Per i lavori esclusivamente a corpo**, moltiplicando le aliquote d'incidenza di ciascun Corpo d'Opera riportate nel Capitolato Speciale d'Appalto, per le percentuali di avanzamento dei Corpi d'Opera realizzati e per il prezzo globale offerto dall'appaltatore.

All'importo così calcolato viene aggiunta (sia nel caso a) che nel caso b)) la percentuale dell'importo degli oneri della sicurezza corrispondente all'avanzamento dei lavori.

**Nel caso di gara esperita con offerta a prezzi unitari e appalto di lavori a corpo e a misura**, l'importo di ciascuno Stato di Avanzamento dei Lavori deve essere calcolato come descritto di seguito:

- a) Per la parte dei lavori a misura, moltiplicando i prezzi offerti per ciascuna lavorazione nella lista per le quantità di lavorazioni realizzate;
- b) Per la parte dei lavori a corpo, moltiplicando le aliquote d'incidenza di ciascun Corpo d'Opera rilevate dal Capitolato Speciale d'Appalto per l'importo dei lavori a corpo offerto dall'appaltatore nella lista e per le percentuali di Corpo d'Opera realizzate.

All'importo così calcolato viene aggiunta (sia nel caso a) che nel caso b)) la percentuale dell'importo degli oneri della sicurezza corrispondente all'avanzamento dei lavori.

**Nel caso di gara esperita con offerta a prezzi unitari e appalto di lavori esclusivamente a misura** lo Stato di Avanzamento Lavori va calcolato come descritto nel caso a) dell'appalto misto e **nel caso di appalto di lavori esclusivamente a corpo** con la metodologia descritta nel caso b).

#### **Contabilizzazione delle varianti**

Nel caso di variante in corso d'opera gli importi in più ed in meno sono valutati con i prezzi di progetto e soggetti al ribasso d'asta che ha determinato l'aggiudicazione della gara ovvero con i prezzi offerti dall'appaltatore nella lista in sede di gara.

La quantità dei lavori e delle provviste sarà determinata a misura, a peso, a corpo, in relazione a quanto previsto nell'elenco dei prezzi allegato.

Le misure verranno rilevate in contraddittorio in base all'effettiva esecuzione. Qualora esse risultino maggiori di quelle indicate nei grafici di progetto o di quelle ordinate dalla Direzione, le eccedenze non verranno contabilizzate.

Soltanto nel caso che la Direzione dei Lavori abbia ordinato per iscritto maggiori dimensioni se ne terrà conto nella contabilizzazione.

In nessun caso saranno tollerate dimensioni minori di quelle ordinate, le quali potranno essere motivo di rifacimento a carico dell'Appaltatore. Resta sempre salva in ogni caso la possibilità di verifica e rettifica in occasione delle operazioni di collaudo.

### Art. 7.2 NORME PER LA MISURAZIONE E VALUTAZIONE DEI LAVORI

#### 7.2.1) Scavi in Genere

Oltre che per gli obblighi particolari emergenti dal presente articolo, con i prezzi di elenco per gli scavi in genere l'Appaltatore deve ritenersi compensato per tutti gli oneri che esso dovrà incontrare:

- per taglio di piante, estirpazione di ceppaie, radici, ecc.;
- per il taglio e lo scavo con qualsiasi mezzo delle materie sia asciutte che bagnate, di qualsiasi consistenza ed anche in presenza d'acqua;
- per paleggi, innalzamento, carico, trasporto e scarico a rinterro od a rifiuto entro i limiti previsti in elenco prezzi, sistemazione delle materie di rifiuto, deposito provvisorio e successiva ripresa;
- per la regolazione delle scarpate o pareti, per lo spianamento del fondo, per la formazione di gradoni, attorno e sopra le condotte di acqua od altre condotte in genere, e sopra le fognature o drenaggi secondo le sagome definitive di progetto;
- per puntellature, sbadacchiature ed armature di qualsiasi importanza e genere secondo tutte le prescrizioni contenute nel presente capitolato, compresi le composizioni, scomposizioni, estrazioni ed allontanamento, nonché sfridi, deterioramenti, perdite parziali o totali del legname o dei ferri;
- per impalcature ponti e costruzioni provvisorie, occorrenti sia per il trasporto delle materie di scavo e sia per la formazione di rilevati, per passaggi, attraversamenti, ecc.;
- per ogni altra spesa necessaria per l'esecuzione completa degli scavi.

La misurazione degli scavi verrà effettuata nei seguenti modi:

- il volume degli scavi di sbancamento verrà determinato con il metodo delle sezioni ragguagliate in base ai rilevamenti eseguiti in contraddittorio con l'Appaltatore, prima e dopo i relativi lavori;
- gli scavi di fondazione saranno computati per un volume uguale a quello risultante dal prodotto della base di fondazione per la sua profondità sotto il piano degli scavi di sbancamento, ovvero del terreno naturale quando detto scavo di sbancamento non viene effettuato.

Al volume così calcolato si applicheranno i vari prezzi fissati nell'elenco per tali scavi; vale a dire che essi saranno valutati sempre come eseguiti a pareti verticali ritenendosi già compreso e compensato con il prezzo unitario di elenco ogni maggiore scavo.

Tuttavia per gli scavi di fondazione da eseguire con l'impiego di casseri, paratie o simili strutture, sarà incluso nel volume di scavo per fondazione anche lo spazio occupato dalle strutture stesse.

I prezzi di elenco, relativi agli scavi di fondazione, sono applicabili unicamente e rispettivamente ai volumi di scavo compresi fra piani orizzontali consecutivi, stabiliti per diverse profondità, nello stesso elenco dei prezzi. Pertanto la valutazione dello scavo risulterà definita per ciascuna zona, dal volume ricadente nella zona stessa e dall'applicazione ad esso del relativo prezzo di elenco.

### **7.2.2) Rilevati e Rinterri**

Il volume dei rilevati sarà determinato con il metodo delle sezioni ragguagliate, in base a rilevamenti eseguiti come per gli scavi di sbancamento. I rinterri di cavi a sezione ristretta saranno valutati a metro cubo per il loro volume effettivo misurato in opera. Nei prezzi di elenco sono previsti tutti gli oneri per il trasporto dei terreni da qualsiasi distanza e per gli eventuali indennizzi a cave di prestito.

### **7.2.3) Riempimenti con Misto Granulare**

Il riempimento con misto granulare a ridosso delle murature per drenaggi, vespai, ecc., sarà valutato a metro cubo per il suo volume effettivo misurato in opera.

### **7.2.4) Calcestruzzi**

I calcestruzzi per fondazioni, murature, volte, ecc., e le strutture costituite da getto in opera, saranno in genere pagati a metro cubo e misurati in opera in base alle dimensioni prescritte, esclusa quindi ogni eccedenza, ancorché inevitabile, dipendente dalla forma degli scavi aperti e dal modo di esecuzione dei lavori. Nei relativi prezzi, oltre agli oneri delle murature in genere, si intendono compensati tutti gli oneri specificati nelle norme sui materiali e sui modi di esecuzione.

### **7.2.5) Conglomerato Cementizio Armato**

Il conglomerato per opere in cemento armato di qualsiasi natura e spessore sarà valutato per il suo

volume effettivo, senza detrazione del volume del ferro che verrà pagato a parte.

Quando trattasi di elementi a carattere ornamentale gettati fuori opera (pietra artificiale), la misurazione verrà effettuata in ragione del minimo parallelepipedo retto a base rettangolare circoscrivibile a ciascun pezzo, e nel relativo prezzo si deve intendere compreso, oltre che il costo dell'armatura metallica, tutti gli oneri specificati nelle norme sui materiali e sui modi di esecuzione, nonché la posa in opera, sempreché non sia pagata a parte.

I casseri, le casseforme e le relative armature di sostegno, se non comprese nei prezzi di elenco del conglomerato cementizio, saranno computati separatamente con i relativi prezzi di elenco. Pertanto, per il compenso di tali opere, bisognerà attenersi a quanto previsto nell'Elenco dei Prezzi Unitari.

Nei prezzi del conglomerato sono inoltre compresi tutti gli oneri derivanti dalla formazione di palchi provvisori di servizio, dall'innalzamento dei materiali, qualunque sia l'altezza alla quale l'opera di cemento armato dovrà essere eseguita, nonché per il getto e la vibratura.

Il ferro tondo per armature di opere di cemento armato di qualsiasi tipo nonché la rete elettrosaldata sarà valutato secondo il peso effettivo; nel prezzo oltre alla lavorazione e lo sfrido è compreso l'onere della legatura dei singoli elementi e la posa in opera dell'armatura stessa.

### **7.2.6) Tubazioni ed apparecchiature idrauliche**

La misura delle tubazioni verrà effettuata per la lunghezza, misurata lungo l'asse della successione continua degli elementi costituenti la condotta, in opera senza tenere conto delle sovrapposizioni e delle compenetrazioni.

Dalla misura dell'asse sarà detratta la lunghezza delle apparecchiature e di tutte quelle parti e pezzi speciali, la cui fornitura e posa in opera è compensata con prezzi a parte.

In corrispondenza delle apparecchiature idrauliche, la misura viene effettuata fino alla sezione corrispondente alla faccia esterna delle flange.

## **Art. 7.3**

### **LAVORI IN ECONOMIA**

La Stazione Appaltante ha il diritto di chiedere all'Appaltatore, che ne ha l'obbligo, di fornire mano d'opera, mezzi d'opera e materiali per lavori e servizi le cui prestazioni saranno contabilizzate in economia.

Per i lavori in economia nel costo orario della manodopera si intende compresa ogni incidenza per attrezzi ed utensili di lavoro e quanto altro occorra per il loro impiego.

Gli operai per i lavori in economia dovranno essere qualificati per i lavori da eseguire e provvisti degli attrezzi ed utensili necessari che dovranno essere sempre in perfetta efficienza e provvisti di tutti gli accessori necessari per il loro regolare funzionamento. Nella contabilizzazione non verranno riconosciuti oneri per spese di trasporto e di trasferta.

Per le prestazioni in economia l'Appaltatore ha l'obbligo di consegnare quotidianamente alla Direzione dei Lavori le liste con le ore di impiego relative agli operai, noli e materiali utilizzati. Le prestazioni non preventivamente autorizzate e/o non dichiarate dall'Appaltatore nei modi e nei termini di cui sopra non saranno in alcun modo riconosciute.

Le prestazioni e le forniture in economia saranno disposte dalla Direzione dei Lavori, mediante apposito ordine di servizio, solo per lavori secondari ed accessori e nei casi e nei limiti previsti dal D.Lgs. n. 163/2006 e s.m.i.

L'importo di tali prestazioni, e provviste non potrà superare quello debitamente autorizzato nei limiti definiti dall'art. 125 del D.Lgs. n. 163/2006 e s.m.i.

## **Art. 7.4**

### **MATERIALI A PIÈ D'OPERA**

I prezzi di elenco per i materiali a piè d'opera, diminuiti del ribasso d'asta, si applicano soltanto:

- a) alle provviste dei materiali a piè d'opera che l'Appaltatore è tenuto a fare a richiesta della Direzione dei Lavori come, ad esempio, somministrazioni per lavori in economia, somministrazione di legnami per casseri, paratie, palafitte, travature ecc., alla cui esecuzione provvede direttamente la Stazione Appaltante, la somministrazione di ghiaia o pietrisco, quando l'Impresa non debba effettuare lo spandimento;
- b) alla valutazione dei materiali accettabili nel caso di esecuzione di ufficio e nel caso di rescissione

coattiva oppure di scioglimento di contratto;

c) alla valutazione del materiale per l'accreditamento del loro importo nei pagamenti in acconto, ai sensi del D.P.R. n. 207/2010;

d) alla valutazione delle provviste a piè d'opera che si dovessero rilevare dalla Stazione Appaltante quando per variazioni da essa introdotte non potessero più trovare impiego nei lavori.

I detti prezzi per i materiali a piè d'opera servono pure per la formazione di nuovi prezzi ai quali deve essere applicato il ribasso contrattuale.

In detti prezzi dei materiali è compresa ogni spesa accessoria per dare i materiali a piè d'opera sul luogo di impiego, le spese generali ed il beneficio dell'Appaltatore.

# CAPITOLO 8

## DISPOSIZIONI PARTICOLARI RIGUARDANTI L'APPALTO E MODO DI VALUTARE I LAVORI

### Art. 8.1

#### OSSERVANZA DEL CAPITOLATO SPECIALE D'APPALTO E DI PARTICOLARI DISPOSIZIONI DI LEGGE

L'appalto è soggetto all'esatta osservanza di tutte le condizioni stabilite nel presente Capitolato Speciale e nel Capitolato Generale d'Appalto.

L'Appaltatore è tenuto alla piena e diretta osservanza di tutte le norme vigenti derivanti sia da leggi che da decreti, circolari e regolamenti con particolare riguardo ai regolamenti edilizi, d'igiene, di polizia urbana, dei cavi stradali, alle norme sulla circolazione stradale, a quelle sulla sicurezza ed igiene del lavoro vigenti al momento dell'esecuzione delle opere (sia per quanto riguarda il personale dell'Appaltatore stesso, che di eventuali subappaltatori, cottimisti e lavoratori autonomi), alle disposizioni impartite dalle AUSL, alle norme CEI, UNI, CNR.

Dovranno inoltre essere osservate le disposizioni di cui al D.Lgs. 9 aprile 2008, n. 81 e s.m.i., in materia di tutela della salute e della sicurezza nei luoghi di lavoro, di segnaletica di sicurezza sul posto di lavoro, nonché le disposizioni di cui al D.P.C.M. 1 marzo 1991 e s.m.i. riguardanti i "limiti massimi di esposizione al rumore negli ambienti abitativi e nell'ambiente esterno", alla legge 447/95 e s.m.i (Legge quadro sull'inquinamento acustico) e relativi decreti attuativi, al D.M. 22 gennaio 2008, n. 37 e s.m.i. e alle altre norme vigenti in materia.

### Art. 8.2

#### DOCUMENTI CHE FANNO PARTE DEL CONTRATTO

Sono parte integrante del contratto di appalto, oltre al presente Capitolato Speciale d'Appalto, il Capitolato Generale d'Appalto, di cui al D.M. 145/2000 per quanto non in contrasto con il presente capitolato o non previsto da quest'ultimo, e la seguente documentazione:

- a) Le Leggi, i Decreti, i Regolamenti e le Circolari Ministeriali emanate e vigenti alla data di esecuzione dei lavori;
- b) Le Leggi, i Decreti, i Regolamenti e le Circolari emanate e vigenti, per i rispettivi ambiti territoriali, nella Regione, Provincia e Comune in cui si eseguono le opere oggetto dell'appalto;
- c) Le norme emanate dal C.N.R., le norme U.N.I., le norme C.E.I., le tabelle CEI-UNEL, le altre norme tecniche ed i testi citati nel presente Capitolato;
- d) L'elenco dei Prezzi Unitari ovvero modulo in caso di offerta prezzi;
- e) Il Cronoprogramma;
- f) Le polizze di garanzia;
- g) Il Piano di Sicurezza e di Coordinamento ed i piani di cui all'art. 131 del D.Lgs. n. 163/2006 e s.m.i.;
- h) Il Piano di Manutenzione dell'Opera;
- i) I seguenti disegni di progetto:
  - Corografia su base C.T.R.
  - Corografia su base Ortofoto
  - Corografia su base I.G.M.
  - Corografie su base catastale – Asservimenti in agro dei Comuni di San Giovanni Rotondo e San Marco in Lamis
  - Corografie su base catastale – Asservimenti in agro del Comune di Rignano Garganico
  - Planimetria con indicazione istanze pervenute
  - Planimetria schema idraulico - Rete complessiva
  - Sovrapposizione schema progetto generale con rete realizzata ed estendimenti in progetto
  - Profili
  - Sezioni tipo

- Pezzi speciali
- Particolari costruttivi – Pozzetti prefabbricati
- Particolari costruttivi – Appoggi in acciaio
- Particolari costruttivi – Schema alto – Variazioni planimetriche del tracciato e blocchi tipo in cls
- Particolari costruttivi – Schema basso – Variazioni planimetriche del tracciato e blocchi tipo in cls
- Particolari costruttivi – Attraversamenti stradali
- Particolari costruttivi – Attraversamento tipo Torrente Candelaro

I documenti sopra elencati possono anche non essere materialmente allegati, fatto salvo il Capitolato Speciale d'Appalto e l'Elenco Prezzi unitari, purché conservati dalla Stazione Appaltante e controfirmati dai contraenti.

Eventuali altri disegni e particolari costruttivi delle opere da eseguire non formeranno parte integrante dei documenti di appalto. Alla Direzione dei Lavori è riservata la facoltà di consegnarli all'Appaltatore in quell'ordine che crederà più opportuno, in qualsiasi tempo, durante il corso dei lavori.

Qualora uno stesso atto contrattuale dovesse riportare delle disposizioni di carattere discordante, l'Appaltatore ne farà oggetto d'immediata segnalazione scritta alla Stazione Appaltante per i conseguenti provvedimenti di modifica.

Se le discordanze dovessero riferirsi a caratteristiche di dimensionamento grafico, saranno di norma ritenute valide le indicazioni riportate nel disegno con scala di riduzione minore. In ogni caso dovrà ritenersi nulla la disposizione che contrasta o che in minor misura collima con il contesto delle norme e disposizioni riportate nei rimanenti atti contrattuali.

Nel caso si riscontrassero disposizioni discordanti tra i diversi atti di contratto, fermo restando quanto stabilito nella seconda parte del precedente capoverso, l'Appaltatore rispetterà, nell'ordine, quelle indicate dagli atti seguenti: Contratto - Capitolato Speciale d'Appalto - Elenco Prezzi (ovvero modulo in caso di offerta prezzi) - Disegni.

Qualora gli atti contrattuali prevedessero delle soluzioni alternative, resta espressamente stabilito che la scelta spetterà, di norma e salvo diversa specifica, alla Direzione dei Lavori.

L'Appaltatore dovrà comunque rispettare i minimi inderogabili fissati dal presente Capitolato avendo gli stessi, per esplicita statuizione, carattere di prevalenza rispetto alle diverse o minori prescrizioni riportate negli altri atti contrattuali.

### **Art. 8.3**

#### **QUALIFICAZIONE DELL'APPALTATORE**

Ai sensi degli artt. 107, 108 e 109 del D.P.R. n. 207/2010, per quanto riguarda i lavori indicati dal presente Capitolato, è richiesta la qualificazione dell'Appaltatore per le seguenti categorie e classifiche così come richiesto dall'art. 40 del D.Lgs. n. 163/2006 e s.m.i.:

**Categoria OG6 classifica IV.**

### **Art. 8.4**

#### **FALLIMENTO DELL'APPALTATORE**

La Stazione Appaltante, in caso di fallimento dell'Appaltatore o di risoluzione del contratto, ai sensi degli artt. 135 e 136 del D.Lgs. n. 163/2006 e s.m.i., può interpellare progressivamente i soggetti che hanno partecipato all'originaria procedura di gara, risultanti dalla relativa graduatoria, al fine di stipulare un nuovo contratto per l'affidamento del completamento dei lavori. Si procede all'interpello a partire dal soggetto che ha formulato la prima migliore offerta, fino al quinto migliore offerente, escluso l'originario aggiudicatario.

Qualora l'esecutore sia un raggruppamento temporaneo, in caso di fallimento dell'impresa mandataria o di una impresa mandante trovano applicazione rispettivamente i commi 18 e 19 dell'articolo 37 del suddetto decreto.

### **Art. 8.5**

#### **CAUZIONE PROVVISORIA**

Il deposito cauzionale provvisorio dovuto per la partecipazione alle gare per l'appalto dei lavori copre la mancata sottoscrizione del contratto per fatto dell'affidatario ai sensi di quanto disposto dall'art. 75 comma 1

del D.Lgs. n. 163/2006 e s.m.i. ed è fissato nella misura del 2% dell'importo dei lavori posti a base dell'appalto.

Tale cauzione provvisoria, che per le imprese certificate UNI EN ISO 9000 è ridotta del 50%, - per fruire di tale beneficio, le stesse segnalano, in sede di offerta, il possesso del requisito, e lo documentano nei modi prescritti dalle norme vigenti - potrà essere prestata anche a mezzo di fidejussione bancaria od assicurativa, e dovrà coprire un arco temporale di 180 giorni decorrenti dalla presentazione dell'offerta e prevedere l'impegno del fidejussore, in caso di aggiudicazione, a prestare anche la cauzione definitiva.

La fidejussione bancaria o assicurativa di cui sopra dovrà prevedere espressamente la rinuncia al beneficio della preventiva escussione del debitore principale e la sua operatività entro 15 giorni a semplice richiesta scritta della Stazione Appaltante.

#### **Art. 8.6 CAUZIONE DEFINITIVA**

L'Appaltatore è obbligato a costituire a titolo di cauzione definitiva una garanzia fideiussoria pari al 10% (dieci per cento) dell'importo contrattuale, ai sensi dell'art. 113 del D.Lgs. n. 163/2006 e s.m.i. e dell'art. 123 del D.P.R. n. 207/2010. Qualora i lavori oggetto del presente capitolato vengano aggiudicati con ribasso d'asta superiore al 10% (dieci per cento), tale garanzia fidejussoria è aumentata di tanti punti percentuali quanti sono quelli eccedenti il 10%; ove il ribasso sia superiore al 20%, l'aumento è di due punti percentuali per ogni punto di ribasso superiore al 20%.

La cauzione definitiva, calcolata sull'importo di contratto, è progressivamente svincolata ai sensi dell'art. 113 del D.Lgs. n. 163/2006 e s.m.i. Essa copre gli oneri per il mancato o inesatto adempimento contrattuale e cessa di avere effetto solo alla data di emissione del certificato di collaudo o di regolare esecuzione e comunque decorsi dodici mesi dalla data di ultimazione dei lavori. Detta cauzione dovrà prevedere espressamente la rinuncia al beneficio della preventiva escussione del debitore principale e la sua operatività entro 15 giorni a semplice richiesta scritta della Stazione Appaltante.

Le Stazioni Appaltanti hanno il diritto di valersi della cauzione fideiussoria per l'eventuale maggiore spesa sostenuta per il completamento dei lavori nel caso di risoluzione del contratto disposta in danno dell'esecutore. Le Stazioni Appaltanti hanno inoltre il diritto di valersi della cauzione per provvedere al pagamento di quanto dovuto dall'esecutore per le inadempienze derivanti dalla inosservanza di norme e prescrizioni dei contratti collettivi, delle leggi e dei regolamenti sulla tutela, protezione, assicurazione, assistenza e sicurezza fisica dei lavoratori comunque presenti in cantiere.

In caso di raggruppamento temporaneo o di consorzio ordinario, ai sensi dell'art. 146, comma 1, del D.P.R. n. 207/2010, la garanzia è prestata dall'impresa mandataria in nome e per conto di tutti i concorrenti raggruppati con responsabilità solidale ai sensi dell'art. 37, comma 5, del D.Lgs. n. 163/2006 e s.m.i.

La mancata costituzione della garanzia fideiussoria determina, ai sensi dell'art. 113, comma 4 del D.Lgs. n. 163/2006 e s.m.i., la decadenza dell'affidamento e l'acquisizione della cauzione provvisoria di cui all'art. 75 del medesimo decreto da parte della Stazione Appaltante, che aggiudica l'appalto o la concessione al concorrente che segue nella graduatoria.

#### **Art. 8.7 COPERTURE ASSICURATIVE**

A norma dell'art. 129, comma 1, del D.Lgs. n. 163/2006 e s.m.i. e dell'art. 125 del D.P.R. n. 207/2010 l'Impresa Appaltatrice è obbligata, altresì, a stipulare le seguenti polizze:

- una polizza di assicurazione che copra i danni subiti dalla Stazione Appaltante a causa del danneggiamento o della distruzione totale o parziale di impianti ed opere, anche preesistenti, verificatisi nel corso dell'esecuzione dei lavori. La somma assicurata deve essere almeno pari a euro 700.000,00 - una polizza assicurativa per responsabilità civile verso terzi che tenga indenne la Stazione Appaltante da ogni responsabilità civile per danni causati a terzi nel corso dell'esecuzione dei lavori con un massimale che deve essere almeno pari a euro 500.000,00 (diconsi euro cinquecentomila/00)

Tutte le coperture assicurative sopra descritte devono essere conformi agli Schemi tipo approvati con il D.M. 12 marzo 2004, n. 123, nei limiti di compatibilità con le prescrizioni dettate dal D.Lgs. n. 163/2006 e s.m.i. cui le medesime coperture devono sempre essere adeguate.

Per i lavori il cui importo superi gli ammontari stabiliti con decreto del Ministro delle Infrastrutture e dei trasporti (attualmente D.M. 1 dicembre 2000), l'esecutore è inoltre obbligato a stipulare, con decorrenza



dalla data di emissione del certificato di collaudo provvisorio o del certificato di regolare esecuzione o comunque decorsi dodici mesi dalla data di ultimazione dei lavori risultante dal relativo certificato, una polizza indennitaria decennale postuma, ai sensi dell'art. 129, comma 2 del D.Lgs. n. 163/2006 e s.m.i dell'art. 126 del D.P.R. n. 207/2010, a copertura dei rischi di rovina totale o parziale dell'opera, ovvero dei rischi derivanti da gravi difetti costruttivi. La polizza deve contenere la previsione del pagamento in favore del committente non appena questi lo richieda, anche in pendenza dell'accertamento della responsabilità e senza che occorranzo consensi ed autorizzazioni di qualunque specie. Il limite di indennizzo della polizza decennale non deve essere inferiore al venti per cento del valore dell'opera realizzata e non superiore al quaranta per cento, nel rispetto del principio di proporzionalità avuto riguardo alla natura dell'opera. La somma assicurata deve essere almeno pari a euro 550.000,00 (diconsi euro cinquecentocinquantamila/00). L'esecutore dei lavori è altresì obbligato a stipulare, una polizza di assicurazione della responsabilità civile per danni cagionati a terzi, con decorrenza dalla data di emissione del certificato di collaudo provvisorio o del certificato di regolare esecuzione e per la durata di dieci anni e con un indennizzo pari al cinque per cento del valore dell'opera realizzata. La garanzia è prestata per un massimale assicurato non inferiore a €. 300.000,00 (diconsi euro trecentomila/00).

### **Art. 8.8 DISCIPLINA DEL SUBAPPALTO**

L'affidamento in subappalto è subordinato al rispetto delle disposizioni di cui all'art. 118 del D.Lgs. n. 163/2006 e s.m.i. e deve essere sempre autorizzato dalla Stazione Appaltante.

La percentuale di lavori della categoria prevalente subappaltabile o che può essere affidata a cottimo, da parte dell'esecutore, è stabilita nella misura del 30% (trenta per cento) dell'importo della categoria, calcolato con riferimento al prezzo del contratto di appalto.

Le imprese aggiudicatrici, in possesso della qualificazione nella categoria di opere generali ovvero nella categoria di opere specializzate, indicata nel bando di gara come categoria prevalente, possono, salvo quanto di seguito specificato, eseguire direttamente tutte le lavorazioni di cui si compone l'opera o il lavoro, anche se non sono in possesso delle relative qualificazioni, oppure subappaltare dette lavorazioni specializzate esclusivamente ad imprese in possesso delle relative qualificazioni.

Non possono essere eseguite direttamente dalle imprese qualificate per la sola categoria prevalente indicata nel bando di gara o nell'avviso di gara o nella lettera di invito, se prive delle relative adeguate qualificazioni, le lavorazioni di importo superiore ai limiti indicati all'art. 108, comma 3, del D.P.R. n. 207/2010, relative a categorie di opere generali individuate nell'allegato A e categorie di opere specializzate individuate nell'allegato A come categorie a qualificazione obbligatoria; esse sono comunque subappaltabili ad imprese in possesso delle relative qualificazioni.

Il limite di cui all'art. 170, comma 1 del D.P.R. 207/201 ai sensi dell'art. 37, comma 11 del D.Lgs. n. 163/2006 e s.m.i., resta fermo per le categorie di opere generali e specializzate, di importo singolarmente superiore al 15% e di seguito elencate:

- OG 11 - impianti tecnologici;
- OG 12 - opere ed impianti di bonifica e protezione ambientale;
- OS 2-A - superfici decorate di beni immobili del patrimonio culturale e beni culturali mobili di interesse storico, artistico, archeologico, etnoantropologico;
- OS 2-B - beni culturali i mobili di interesse archivistico e librario;
- OS 3 - impianti idrico-sanitari o, cucine, lavanderie;
- OS 4 - impianti elettromeccanici trasportatori;
- OS 5 - impianti pneumatici e antintrusione;
- OS 8 - opere di impermeabilizzazione;
- OS 11 - apparecchiature strutturali speciali;
- OS 12-A - barriere stradali di sicurezza;
- OS 13 - strutture prefabbricate in cemento armato;
- OS 14 - impianti di smaltimento e recupero di rifiuti;
- OS 18 -A - componenti strutturali in acciaio;
- OS 18 -B - componenti per facciate continue;
- OS 20-A - rilevamenti topografici;
- OS 20-B - indagini geognostiche;
- OS 21 - opere strutturali speciali;
- OS 22 - impianti di potabilizzazione e depurazione;
- OS 25 - scavi archeologici;
- OS 27 - impianti per la trazione elettrica;

- OS 28 - impianti termici e di condizionamento;
- OS 29 - armamento ferroviario;
- OS 30 - impianti interni elettrici, telefonici, radiotelefonici e televisivi;
- OS 34 - sistemi antirumore per infrastrutture di mobilità.

Ai sensi dell'art. 118 comma 2 del D.Lgs. n. 163/2006 e s.m.i., l'affidamento in subappalto o in cottimo, previa autorizzazione della Stazione Appaltante, è sottoposto alle seguenti condizioni:

- a) che il concorrente all'atto dell'offerta o l'impresa affidataria, nel caso di varianti in corso d'opera, all'atto dell'affidamento, abbiano indicato i lavori o le parti di opere, ovvero i servizi e le forniture o parti di servizi e forniture, che intendono subappaltare o concedere in cottimo;
- b) che l'appaltatore provveda al deposito del contratto di subappalto presso la Stazione Appaltante almeno venti giorni prima della data di effettivo inizio dell'esecuzione delle relative prestazioni;
- c) che al momento del deposito del contratto di subappalto presso la Stazione Appaltante, l'Appaltatore trasmetta altresì la certificazione attestante il possesso da parte del subappaltatore dei requisiti di qualificazione prescritti dal D.Lgs. n. 163/2006 e s.m.i. in relazione alla prestazione subappaltata, salvo i casi in cui, secondo la legislazione vigente, è sufficiente per eseguire i lavori l'iscrizione alla C.C.I.A.A. e la dichiarazione del subappaltatore attestante il possesso dei requisiti generali di cui all'art. 38 del D.Lgs. n. 163/2006 e s.m.i.;
- d) che non sussista nei confronti dell'affidatario del subappalto o del cottimo, alcuno dei divieti previsti dall'art. 10 della legge 575/65 e s.m.i.

Eventuali subappalti o cottimi sono altresì soggetti alle seguenti ulteriori condizioni:

1) l'affidatario deve praticare, per i lavori e le opere affidate in subappalto, gli stessi prezzi unitari risultanti dall'aggiudicazione ribassati in misura non superiore al 20 per cento;

2) l'affidatario deve corrispondere gli oneri della sicurezza, relativi alle prestazioni affidate in subappalto, alle imprese subappaltatrici senza alcun ribasso; la stazione appaltante, sentita la Direzione dei Lavori, il coordinatore della sicurezza in fase di esecuzione, ovvero il direttore dell'esecuzione, deve provvedere alla verifica dell'effettiva applicazione della presente disposizione. L'affidatario è solidalmente responsabile con il subappaltatore degli adempimenti, da parte di questo ultimo, degli obblighi di sicurezza previsti dalla normativa vigente;

3) La Stazione Appaltante non provvede al pagamento diretto dei subappaltatori e dei cottimisti e l'Appaltatore è obbligato a trasmettere alla stessa Stazione Appaltante, entro venti giorni dalla data di ciascun pagamento effettuato nei loro confronti, copia delle fatture quietanzate relative ai pagamenti da esso corrisposti ai subappaltatori o cottimisti, con l'indicazione delle ritenute di garanzia effettuate. Qualora gli affidatari non trasmettano le fatture quietanzate del subappaltatore o del cottimista entro il predetto termine, la stazione appaltante sospende il successivo pagamento a favore degli affidatari;

4) l'affidatario che si avvale del subappalto o del cottimo deve allegare alla copia autentica del contratto, da trasmettere entro il termine di cui al precedente punto b), la dichiarazione circa la sussistenza o meno di eventuali forme di controllo o di collegamento a norma dell'art. 2359 c.c. con il titolare del subappalto o del cottimo. Analoga dichiarazione deve essere effettuata da ciascuno dei soggetti partecipanti nel caso di raggruppamento temporaneo, società o consorzio;

5) prima dell'effettivo inizio dei lavori oggetto di subappalto o di cottimo e comunque non oltre dieci giorni dall'autorizzazione da parte della Stazione Appaltante, l'Appaltatore e per suo tramite i subappaltatori, dovranno trasmettere, alla Stazione Appaltante stessa, la documentazione dell'avvenuta denuncia agli Enti previdenziali (inclusa la Cassa Edile), assicurativi e infortunistici, la documentazione di cui all'art. 90, comma 9, del D.Lgs. 9 aprile 2008, n. 81 e s.m.i, nonché copia del piano di sicurezza di cui all'art. 131 del D.Lgs. n. 163/2006 e s.m.i.;

6) l'Appaltatore risponde in solido con il subappaltatore:

- della effettuazione e del versamento delle ritenute fiscali sui redditi di lavoro dipendente;
- del versamento dei contributi previdenziali e dei contributi assicurativi obbligatori per gli infortuni sul lavoro e le malattie professionali dei dipendenti a cui è tenuto il subappaltatore;

7) nei cartelli esposti all'esterno del cantiere devono essere indicati anche i nominativi di tutte le imprese subappaltatrici, completi dell'indicazione della categoria dei lavori subappaltati e dell'importo dei medesimi;

8) le imprese subappaltatrici devono osservare integralmente il trattamento economico e normativo stabilito dai contratti collettivi nazionale e territoriale in vigore per il settore e per la zona nella quale si svolgono i lavori e sono responsabili, in solido con l'appaltatore, dell'osservanza delle norme anzidette nei confronti dei loro dipendenti per le prestazioni rese nell'ambito del subappalto;

9) ai fini del pagamento degli stati di avanzamento dei lavori o dello stato finale dei lavori, l'affidatario e, suo tramite, i subappaltatori trasmettono alla Stazione Appaltante i dati necessari ai fini dell'acquisizione d'ufficio del DURC come previsto dall'art. 118, comma 6, del D.Lgs. n. 163/2006 e s.m.i.

Ai sensi dell'art. 118 comma 8 del D.Lgs. n. 163/2006 e s.m.i., la Stazione Appaltante provvede al rilascio dell'autorizzazione al subappalto entro 30 gg. dalla relativa richiesta. Il termine di 30 gg. può essere prorogato una sola volta, ove ricorrano giustificati motivi. Trascorso tale termine senza che si sia provveduto, l'autorizzazione si intende concessa a tutti gli effetti qualora siano verificate tutte le condizioni di legge per l'affidamento del subappalto.

Per i subappalti o cottimi di importo inferiore al 2 per cento dell'importo delle prestazioni affidate o di importo inferiore a 100.000 euro, i termini per il rilascio dell'autorizzazione da parte della Stazione Appaltante sono ridotti della metà.

In caso di mancato rispetto da parte dell'esecutore dell'obbligo di cui all'art. 118, comma 3, del D.Lgs. n. 163/2006 e s.m.i., qualora l'esecutore motivi il mancato pagamento con la contestazione della regolarità dei lavori eseguiti dal subappaltatore e sempre che quanto contestato dall'esecutore sia accertato dalla Direzione dei Lavori, la Stazione Appaltante sospende i pagamenti in favore dell'esecutore limitatamente alla quota corrispondente alla prestazione oggetto di contestazione nella misura accertata dalla Direzione dei Lavori.

L'Appaltatore resta in ogni caso l'unico responsabile nei confronti della Stazione Appaltante per l'esecuzione delle opere oggetto di subappalto, sollevando quest'ultima da qualsiasi eventuale pretesa delle imprese subappaltatrici o da richieste di risarcimento danni eventualmente avanzate da terzi in conseguenza anche delle opere subappaltate.

#### **Art. 8.9**

### **TRATTAMENTO DEI LAVORATORI**

Nell'esecuzione dei lavori che formano oggetto del presente appalto, l'Appaltatore è tenuto ad osservare, integralmente, il trattamento economico e normativo stabilito dai contratti collettivi, nazionale e territoriale, in vigore per il settore e per la zona nella quale si eseguono le prestazioni.

L'Appaltatore si obbliga, altresì, ad applicare il contratto o gli accordi medesimi, anche dopo la scadenza e fino alla loro sostituzione, e, se cooperative, anche nei rapporti con soci.

I suddetti obblighi vincolano l'Appaltatore, anche se non aderisce alle associazioni stipulanti o se receda da esse, e ciò indipendentemente dalla natura industriale o artigiana, dalla struttura, dalla dimensione dell'Impresa stessa e da ogni altra sua qualificazione giuridica, economica o sindacale.

L'Appaltatore osserva altresì le norme vigenti in materia di igiene di lavoro, prevenzione degli infortuni, tutela sociale del lavoratore, previdenza e assistenza sociale nonché assicurazione contro gli infortuni, attestandone la conoscenza.

L'Appaltatore è responsabile in solido con il subappaltatore, nei confronti della Stazione Appaltante, dell'osservanza delle norme anzidette anche da parte dei subappaltatori nei confronti dei propri dipendenti per le prestazioni rese nell'ambito del subappalto.

Il fatto che il subappalto non sia stato autorizzato, non esime l'Appaltatore dalla responsabilità di cui al comma precedente e ciò senza pregiudizio degli altri diritti della Stazione Appaltante.

L'Appaltatore è inoltre obbligato ad applicare integralmente le disposizioni di cui all'art. 118, comma 6 e all'art. 131 del D.Lgs. n. 163/2006 e s.m.i.

L'Appaltatore è inoltre obbligato al versamento all'INAIL, nonché, ove tenuta, alle Casse Edili, agli Enti Scuola, agli altri Enti Previdenziali ed Assistenziali cui il lavoratore risulti iscritto, dei contributi stabiliti per fini mutualistici e per la scuola professionale.

L'Appaltatore è altresì obbligato al pagamento delle competenze spettanti agli operai per ferie, gratifiche, ecc. in conformità alle clausole contenute nei patti nazionali e provinciali sulle Casse Edili ed Enti-Scuola.

Tutto quanto sopra secondo il contratto nazionale per gli addetti alle industrie edili vigente al momento della firma del presente capitolato.

In caso di ottenimento da parte del Responsabile del Procedimento del D.U.R.C. che segnali un'inadempienza contributiva relativa a uno o più soggetti impiegati nell'esecuzione del contratto, in assenza di adeguate giustificazioni o di regolarizzazione tempestiva, ai sensi dell'art. 4 del D.P.R. n. 207/2010, la Stazione appaltante provvede direttamente, in luogo dell'appaltatore e dei subappaltatori, al pagamento dei crediti vantati dagli enti previdenziali e assicurativi, compresa, la cassa edile, utilizzando le somme trattenute sui pagamenti delle rate di acconto e di saldo.

Ai sensi dell'art. 5 del D.P.R. n. 207/2010, in caso di ritardo immotivato nel pagamento delle retribuzioni dovute al personale dipendente dell'appaltatore o dei subappaltatori, la Stazione Appaltante può pagare direttamente ai lavoratori le retribuzioni arretrate, anche in corso d'opera, utilizzando le somme trattenute sui pagamenti delle rate di acconto e di saldo.

#### **Art. 8.10**

### **CONSEGNA DEI LAVORI - PROGRAMMA ESECUTIVO DEI LAVORI - PIANO DI QUALITA' DI**

## **COSTRUZIONE E DI INSTALLAZIONE - INIZIO E TERMINE PER L'ESECUZIONE - CONSEGNE PARZIALI - SOSPENSIONI**

La consegna dei lavori all'Appaltatore verrà effettuata entro 45 giorni dalla data di [registrazione del contratto](#), in conformità a quanto previsto nel Capitolato Generale d'Appalto e secondo le modalità previste dal D.P.R. n. 207/2010.

Nel giorno e nell'ora fissati dalla Stazione Appaltante, l'Appaltatore dovrà trovarsi sul posto indicato per ricevere la consegna dei lavori, che sarà certificata mediante formale verbale redatto in contraddittorio; dalla data di tale verbale decorre il termine utile per il compimento dell'opera o dei lavori.

Qualora l'Appaltatore non si presenti nel giorno stabilito, la Direzione dei Lavori fissa una nuova data. La decorrenza del termine contrattuale resta comunque quella della data della prima convocazione. Qualora sia inutilmente trascorso il termine assegnato dalla Direzione dei Lavori, la Stazione Appaltante ha facoltà di risolvere il contratto e di incamerare la cauzione, fermo restando il risarcimento del danno qualora eccedente il valore della cauzione, senza che ciò possa costituire motivo di pretese o eccezioni di sorta da parte dell'aggiudicatario. Qualora sia indetta una nuova procedura per l'affidamento del completamento dei lavori, la Stazione Appaltante procede all'interpello a partire dal soggetto che ha formulato la prima migliore offerta, fino al quinto migliore offerente, escluso l'originario aggiudicatario.

Nel caso la consegna avvenga in ritardo rispetto ai termini stabiliti per fatto o per colpa della Stazione Appaltante, l'Appaltatore ha facoltà di richiedere la rescissione del contratto. Nel caso di accoglimento dell'istanza di recesso l'Appaltatore ha diritto al rimborso di tutte le spese contrattuali nonché di quelle effettivamente sostenute e documentate ma in misura non superiore ai limiti indicati dall'art. 157 del D.P.R. n. 207/2010. Ove l'istanza dell'Appaltatore non sia accolta e si proceda tardivamente alla consegna, lo stesso ha diritto ad un compenso per i maggiori oneri dipendenti dal ritardo, le cui modalità di calcolo sono stabilite dall'art. 157 del D.P.R. n. 207/2010.

La facoltà della Stazione Appaltante di non accogliere l'istanza di recesso dell'Appaltatore non può esercitarsi, con le conseguenze previste dal comma precedente, qualora il ritardo nella consegna dei lavori superi la metà del termine utile contrattuale o comunque sei mesi complessivi.

Qualora, iniziata la consegna, questa sia sospesa dalla Stazione Appaltante per ragioni non di forza maggiore, la sospensione non può durare oltre sessanta giorni. Trascorso inutilmente tale termine, si applicano le disposizioni di cui ai due commi precedenti.

La redazione del verbale di consegna è subordinata all'accertamento da parte del Responsabile dei Lavori, degli obblighi di cui al D.Lgs. 9 aprile 2008, n. 81 e s.m.i.; in assenza di tale accertamento, il verbale di consegna è inefficace e i lavori non possono essere iniziati.

E' facoltà della Stazione Appaltante procedere alla consegna dei lavori in via di urgenza, ai sensi dell'art. 153, comma 1, secondo periodo e comma 4 del D.P.R. n. 207/2010 e dell'art. 11, comma 9 periodi terzo e quarto, e comma 12 del D.Lgs. n. 163/2006 e s.m.i. nei casi in cui la mancata esecuzione immediata della prestazione determinerebbe un grave danno all'interesse pubblico che è destinata a soddisfare, ivi compresa la perdita di finanziamenti comunitari. In tal caso la Direzione dei Lavori indica nel processo verbale quali lavorazioni l'esecutore deve immediatamente iniziare e le motivazioni che giustificano l'immediato avvio dei lavori.

Le disposizioni di consegna dei lavori in via d'urgenza su esposte, si applicano anche alle singole consegne frazionate, in presenza di temporanea indisponibilità di aree ed immobili; in tal caso si provvede di volta in volta alla compilazione di un verbale di consegna provvisorio e l'ultimo di questi costituisce verbale di consegna definitivo anche ai fini del computo dei termini per l'esecuzione, se non diversamente determinati.

All'atto della consegna dei lavori, l'Appaltatore dovrà esibire le polizze assicurative contro gli infortuni, i cui estremi dovranno essere esplicitamente richiamati nel verbale di consegna.

L'Appaltatore è tenuto a trasmettere alla Stazione Appaltante, prima dell'effettivo inizio dei lavori e comunque entro cinque giorni dalla consegna degli stessi, la documentazione dell'avvenuta denuncia agli Enti previdenziali (inclusa la Cassa Edile) assicurativi ed infortunistici comprensiva della valutazione dell'Appaltatore circa il numero giornaliero minimo e massimo di personale che si prevede di impiegare nell'appalto.

Lo stesso obbligo fa carico all'Appaltatore, per quanto concerne la trasmissione della documentazione di cui sopra da parte delle proprie imprese subappaltatrici, cosa che dovrà avvenire prima dell'effettivo inizio dei lavori e comunque non oltre dieci giorni dalla data dell'autorizzazione, da parte della Stazione Appaltante, del subappalto o cottimo.

L'Appaltatore dovrà comunque dare inizio ai lavori entro il termine improrogabile di giorni \$MANUAL\$ dalla data del verbale di consegna fermo restando il rispetto del termine, di cui al successivo periodo, per la presentazione del programma di esecuzione dei lavori.

Entro 10 giorni dalla consegna dei lavori, l'Appaltatore presenterà alla Direzione dei Lavori una proposta di programma di esecuzione dei lavori, di cui all'art. 43 comma 10 del D.P.R. n. 207/2010, elaborato in

relazione alle proprie tecnologie, alle proprie scelte imprenditoriali e alla propria organizzazione lavorativa. Nel suddetto piano sono riportate, per ogni lavorazione, le previsioni circa il periodo di esecuzione nonché l'ammontare presunto, parziale e progressivo, dell'avanzamento dei lavori alle scadenze contrattualmente stabilite per la liquidazione dei certificati di pagamento. Esso dovrà essere redatto tenendo conto del tempo concesso per dare le opere ultimate entro il termine fissato dal presente Capitolato.

Entro quindici giorni dalla presentazione, la Direzione dei Lavori d'intesa con la Stazione Appaltante comunicherà all'Appaltatore l'esito dell'esame della proposta di programma; qualora esso non abbia conseguito l'approvazione, l'Appaltatore entro 10 giorni, predisporrà una nuova proposta oppure adeguerà quella già presentata secondo le direttive che avrà ricevuto dalla Direzione dei Lavori.

Decorsi 10 giorni dalla ricezione della nuova proposta senza che il Responsabile del Procedimento si sia espresso, il programma esecutivo dei lavori si darà per approvato fatte salve indicazioni erronee incompatibili con il rispetto dei termini di ultimazione.

La proposta approvata sarà impegnativa per l'Appaltatore che dovrà rispettare i termini previsti, salvo modifiche al programma esecutivo in corso di attuazione per comprovate esigenze non prevedibili che dovranno essere approvate od ordinate dalla Direzione dei Lavori.

Nel caso di sospensione dei lavori, parziale o totale, per cause non attribuibili a responsabilità dell'appaltatore, il programma dei lavori viene aggiornato in relazione all'eventuale incremento della scadenza contrattuale.

Eventuali aggiornamenti legati a motivate esigenze organizzative dell'Appaltatore e che non comportino modifica delle scadenze contrattuali, sono approvate dalla Direzione dei Lavori, subordinatamente alla verifica della loro effettiva necessità ed attendibilità per il pieno rispetto delle scadenze contrattuali.

Nel caso in cui i lavori in appalto fossero molto estesi, ovvero mancasse l'intera disponibilità dell'area sulla quale dovrà svilupparsi il cantiere o comunque per qualsiasi altra causa ed impedimento, la Stazione Appaltante potrà disporre la consegna anche in più tempi successivi, con verbali parziali, senza che per questo l'Appaltatore possa sollevare eccezioni o trarre motivi per richiedere maggiori compensi o indennizzi.

La data legale della consegna dei lavori, per tutti gli effetti di legge e regolamenti, sarà quella dell'ultimo verbale di consegna parziale.

In caso di consegna parziale a causa di temporanea indisponibilità delle aree e degli immobili, l'Appaltatore è tenuto a presentare un programma di esecuzione dei lavori che preveda la realizzazione prioritaria delle lavorazioni sulle aree e sugli immobili disponibili. Realizzati i lavori previsti dal programma, qualora permangano le cause di indisponibilità si applica la disciplina dell'art. 158 del D.P.R. n. 207/2010.

Ove le ulteriori consegne avvengano entro il termine di inizio dei relativi lavori indicato dal programma esecutivo dei lavori redatto dall'Appaltatore e approvato dalla Direzione dei Lavori, non si dà luogo a spostamenti del termine utile contrattuale; in caso contrario, la scadenza contrattuale viene automaticamente prorogata in funzione dei giorni necessari per l'esecuzione dei lavori ricadenti nelle zone consegnate in ritardo, deducibili dal programma esecutivo suddetto, indipendentemente dall'ammontare del ritardo verificatosi nell'ulteriore consegna, con conseguente aggiornamento del programma di esecuzione dei lavori.

Qualora la consegna è parziale, decorsi novanta giorni naturali consecutivi dal termine massimo risultante dal programma di esecuzione dei lavori di cui al comma precedente senza che si sia provveduto, da parte della Stazione Appaltante, alla consegna delle zone non disponibili, l'Appaltatore può chiedere formalmente di recedere dall'esecuzione delle sole opere ricadenti nelle aree suddette. Se, trascorsi i novanta giorni, l'Appaltatore non ritenga di avanzare richiesta di recesso per propria autonoma valutazione di convenienza, non avrà diritto ad alcun maggiore compenso o indennizzo, per il ritardo nella consegna, rispetto a quello negozialmente convenuto.

E' obbligo dell'Appaltatore procedere, dopo la consegna dei lavori, nel termine di 5 giorni, all'impianto del cantiere, tenendo in particolare considerazione la situazione di fatto esistente sui luoghi interessati dai lavori, nonché il fatto che nell'installazione e nella gestione del cantiere ci si dovrà attenere alle norme di cui al D.Lgs. 9 aprile 2008, n. 81 e s.m.i., nonché alle norme vigenti relative alla omologazione, alla revisione annuale e ai requisiti di sicurezza di tutti i mezzi d'opera e delle attrezzature di cantiere.

L'Appaltatore è tenuto, quindi, non appena avuti in consegna i lavori, ad iniziarli, proseguendoli attenendosi al programma operativo di esecuzione da esso redatto in modo da darli completamente ultimati nel numero di giorni naturali consecutivi previsti per l'esecuzione indicato in precedenza, decorrenti dalla data di consegna dei lavori, eventualmente prorogati in relazione a quanto disposto dai precedenti punti.

Le sospensioni parziali o totali delle lavorazioni, già contemplate nel programma operativo dei lavori non rientrano tra quelle regolate dalla vigente normativa e non danno diritto all'Appaltatore di richiedere compenso o indennizzo di sorta né protrazione di termini contrattuali oltre quelli stabiliti.

Nell'eventualità che, successivamente alla consegna dei lavori insorgano, per cause imprevedibili o di forza maggiore, impedimenti che non consentano di procedere, parzialmente o totalmente, al regolare svolgimento delle singole categorie di lavori, l'Appaltatore è tenuto a proseguire i lavori eventualmente

eseguibili, mentre si provvede alla sospensione, anche parziale, dei lavori non eseguibili in conseguenza di detti impedimenti.

Con la ripresa dei lavori sospesi parzialmente, il termine contrattuale di esecuzione dei lavori viene incrementato, su istanza dell'Appaltatore, soltanto degli eventuali maggiori tempi tecnici strettamente necessari per dare completamente ultimate tutte le opere, dedotti dal programma operativo dei lavori, indipendentemente dalla durata della sospensione.

Ove pertanto, secondo tale programma, l'esecuzione dei lavori sospesi possa essere effettuata, una volta intervenuta la ripresa, entro il termine di scadenza contrattuale, la sospensione temporanea non determinerà prolungamento della scadenza contrattuale medesima.

Le sospensioni dovranno risultare da regolare verbale, redatto in contraddittorio tra Direzione dei Lavori ed Appaltatore, nel quale dovranno essere specificati i motivi della sospensione e, nel caso di sospensione parziale, le opere sospese.

L'Appaltatore dovrà comunicare, per iscritto a mezzo lettera raccomandata R.R. alla Direzione dei Lavori, l'ultimazione dei lavori non appena avvenuta. La Direzione dei Lavori procede subito alle necessarie constatazioni in contraddittorio.

L'Appaltatore dovrà dare ultimate tutte le opere appaltate entro il termine di giorni 365 (trecentosessantacinque) naturali e consecutivi dalla data del verbale di consegna dei lavori.

Ai sensi dell'art. 43, comma 4 del Regolamento, nel caso di opere e impianti di speciale complessità o di particolare rilevanza sotto il profilo tecnologico e rispondenti alle definizioni dell'art. 3, comma 1, lettera l) del D.P.R. n. 207/2010 e degli artt. 91, comma 5, e 141, comma 7 del D.Lgs. n. 163/2006 e s.m.i., l'Appaltatore ha l'obbligo di redigere e consegnare alla Direzione dei Lavori per l'approvazione, di un Piano di qualità di costruzione e di installazione.

Tale documento prevede, pianifica e programma le condizioni, sequenze, modalità, strumentazioni, mezzi d'opera e fasi delle attività di controllo da porre in essere durante l'esecuzione dei lavori, anche in funzione della loro classe di importanza. Il piano definisce i criteri di valutazione dei fornitori e dei materiali ed i criteri di valutazione e risoluzione delle non conformità.

#### **Art. 8.11 PENALI**

In caso di mancato rispetto del termine stabilito per l'ultimazione dei lavori, per ogni giorno naturale consecutivo di ritardo viene applicata una penale pari allo 0,1 per mille dell'importo contrattuale a termini dell'art. 145 del D.P.R. n.207/10 e s.m.i.. Se il ritardo dovesse essere superiore a giorni 60 (sessanta) a partire dalla data di consegna, la Stazione Appaltante potrà procedere alla risoluzione del contratto ed all'incameramento della cauzione.

Relativamente alla esecuzione della prestazione articolata in più parti, come previsto dal progetto esecutivo e dal presente Capitolato Speciale d'Appalto, nel caso di ritardo rispetto ai termini di una o più d'una di tali parti, le penali di cui su indicate, si applicano ai rispettivi importi.

Tutte le penali sono contabilizzate in detrazione, in occasione di ogni pagamento immediatamente successivo al verificarsi della relativa condizione di ritardo, e sono imputate mediante ritenuta sull'importo della rata di saldo in sede di collaudo finale.

Per il ritardato adempimento delle obbligazioni assunte dagli esecutori, l'importo complessivo delle penali da applicare non può superare il dieci per cento dell'importo netto contrattuale, da determinare in relazione all'entità delle conseguenze legate all'eventuale ritardo.

Qualora il ritardo nell'adempimento determina un importo massimo della penale superiore al 10 per cento, di cui al comma precedente, si procede alla risoluzione del contratto nei termini previsti dall'art. 136 del D.Lgs. n. 163/2006 e s.m.i.

L'applicazione delle penali non pregiudica il risarcimento di eventuali danni o ulteriori oneri sostenuti dalla Stazione Appaltante a causa dei ritardi.

#### **Art. 8.12 SICUREZZA DEI LAVORI**

L'Appaltatore, prima della consegna dei lavori e, in caso di consegna d'urgenza, entro 5 gg. dalla data fissata per la consegna medesima, dovrà presentare al Coordinatore per l'esecuzione (ai sensi dell'art. 100 del D.Lgs. 9 aprile 2008, n. 81 e s.m.i.) le eventuali proposte di integrazione al Piano di Sicurezza e coordinamento allegato al progetto.

L'Appaltatore dovrà redigere il Piano Operativo di Sicurezza, in riferimento al singolo cantiere interessato,

da considerare come piano complementare di dettaglio del piano di sicurezza sopra menzionato.

L'Appaltatore, nel caso in cui i lavori in oggetto non rientrino nell'ambito di applicazione del "Titolo IV "Cantieri temporanei o mobili" D.Lgs. 9 aprile 2008, n. 81 e s.m.i., è tenuto comunque a presentare un Piano di Sicurezza Sostitutivo del Piano di Sicurezza e Coordinamento.

Nei casi in cui è prevista la redazione del Piano di Sicurezza e Coordinamento, prima dell'inizio dei lavori ovvero in corso d'opera, le imprese esecutrici possono presentare, per mezzo dell'impresa affidataria, al Coordinatore per l'esecuzione dei lavori proposte di modificazioni o integrazioni al Piano di Sicurezza e di Coordinamento loro trasmesso al fine di adeguarne i contenuti alle tecnologie proprie dell'Appaltatore, sia per garantire il rispetto delle norme per la prevenzione degli infortuni e la tutela della salute dei lavoratori eventualmente disattese nel piano stesso.

Il Piano della Sicurezza dovrà essere rispettato in modo rigoroso. E' compito e onere dell'Appaltatore ottemperare a tutte le disposizioni normative vigenti in campo di sicurezza ed igiene del lavoro che le concernono e che riguardano le proprie maestranze, mezzi d'opera ed eventuali lavoratori autonomi cui esse ritenga di affidare, anche in parte, i lavori o prestazioni specialistiche in essi compresi.

All'atto dell'inizio dei lavori, e possibilmente nel verbale di consegna, l'Appaltatore dovrà dichiarare esplicitamente di essere perfettamente a conoscenza del regime di sicurezza del lavoro, ai sensi del D.Lgs. 9 aprile 2008, n. 81 e s.m.i., in cui si colloca l'appalto e cioè:

- che il committente è il Consorzio di Bonifica Montana del Gargano;
- che il Responsabile dei Lavori, eventualmente incaricato dal suddetto Committente (ai sensi dell'art. 89 D.Lgs. 9 aprile 2008, n. 81) è il Dott. Agr. Luciano Ciciretti;
- che i lavori appaltati *rientrano/non rientrano* nelle soglie fissate dall'art. 90 del D.Lgs. 9 aprile 2008, n. 81 e s.m.i., per la nomina dei Coordinatori della Sicurezza;
- che il Coordinatore della Sicurezza è il Dott. Agr. Luciano Ciciretti;
- di aver preso visione del Piano di Sicurezza e Coordinamento in quanto facente parte del progetto e di avervi adeguato le proprie offerte, tenendo conto che i relativi oneri, non soggetti a ribasso d'asta ai sensi dell'art. 131 comma 3 del D.Lgs. n. 163/2006 e s.m.i., assommano all'importo di Euro 126.170,15;

Nella fase di realizzazione dell'opera il Coordinatore per l'esecuzione dei lavori, ove previsto ai sensi dell'art. 92 D.Lgs. 9 aprile 2008, n. 81 e s.m.i.:

- verificherà, tramite opportune azioni di coordinamento e controllo, l'applicazione da parte delle imprese appaltatrici (e subappaltatrici) e dei lavoratori autonomi delle disposizioni contenute nel Piano di Sicurezza e Coordinamento di cui all'art. 100, D.Lgs. 9 aprile 2008, n. 81 e s.m.i. ove previsto;
- verificherà l'idoneità dei Piani Operativi di Sicurezza;
- adeguerà il piano di sicurezza e coordinamento ove previsto e il fascicolo, in relazione all'evoluzione dei lavori e alle eventuali modifiche;
- organizzerà, tra tutte le imprese presenti a vario titolo in cantiere, la cooperazione ed il coordinamento delle attività per la prevenzione e la protezione dai rischi;
- sovrintenderà all'attività informativa e formativa per i lavoratori, espletata dalle varie imprese;
- controllerà la corretta applicazione, da parte delle imprese, delle procedure di lavoro e, in caso contrario, attuerà le azioni correttive più efficaci.

Il Coordinatore per l'esecuzione dei lavori provvederà, inoltre, ai sensi dell'art. 92 D.Lgs. 9 aprile 2008, n. 81 e s.m.i. a:

segnalare al Committente o al responsabile dei lavori, previa contestazione scritta, le inadempienze da parte delle imprese e dei lavoratori autonomi;

a proporre la sospensione dei lavori, l'allontanamento delle imprese o la risoluzione del contratto.

Nel caso in cui la Stazione Appaltante o il responsabile dei lavori non adottino alcun provvedimento, senza fornire idonea motivazione, provvede a dare comunicazione dell'inadempienza alla ASL e alla Direzione Provinciale del Lavoro. In caso di pericolo grave ed imminente, direttamente riscontrato, egli potrà sospendere le singole lavorazioni, fino alla verifica degli avvenuti adeguamenti effettuati dalle imprese interessate.

L'Appaltatore è altresì obbligato, nell'ottemperare a quanto prescritto dall'art. 131 comma 2 del D.Lgs. n. 163/2006 e s.m.i., a redigere e consegnare:

- a) eventuali proposte integrative del piano di sicurezza e di coordinamento quando quest'ultimo sia previsto ai sensi del D.Lgs. 9 aprile 2008, n. 81 e s.m.i.;
- b) un piano di sicurezza sostitutivo del piano di sicurezza e di coordinamento quando quest'ultimo non sia previsto ai sensi del D.Lgs. 9 aprile 2008, n. 81 e s.m.i.;
- c) un piano operativo di sicurezza per quanto attiene alle proprie scelte autonome e relative responsabilità nell'organizzazione del cantiere e nell'esecuzione dei lavori, da considerare come piano complementare di dettaglio del piano di sicurezza e di coordinamento quando quest'ultimo sia previsto ai sensi del D.Lgs. 9 aprile 2008, n. 81 e s.m.i., ovvero del piano di sicurezza sostitutivo di cui alla lettera b).

Il piano (o i piani) dovranno comunque essere aggiornati nel caso di nuove disposizioni in materia di sicurezza e di igiene del lavoro, o di nuove circostanze intervenute nel corso dell'appalto, nonché ogni qualvolta l'Appaltatore intenda apportare modifiche alle misure previste o ai macchinari ed attrezzature da impiegare.

Il piano (o i piani) dovranno comunque essere sottoscritti dall'Appaltatore, dal Direttore di Cantiere e, ove diverso da questi, dal progettista del piano, i quali assumono, di conseguenza:

il progettista: la responsabilità della rispondenza delle misure previste alle disposizioni vigenti in materia;

l'Appaltatore ed il Direttore di Cantiere: la responsabilità dell'attuazione delle stesse in sede di esecuzione dell'appalto.

L'Appaltatore dovrà portare a conoscenza del personale impiegato in cantiere e dei rappresentanti dei lavori per la sicurezza il piano (o i piani) di sicurezza ed igiene del lavoro e gli eventuali successivi aggiornamenti, allo scopo di informare e formare detto personale, secondo le direttive eventualmente emanate dal Coordinatore per l'esecuzione dei lavori.

#### **Art. 8.13**

### **OBBLIGHI DELL'APPALTATORE RELATIVI ALLA TRACCIABILITÀ DEI FLUSSI FINANZIARI**

L'Appaltatore assume tutti gli obblighi di tracciabilità dei flussi finanziari di cui all'art. 3 della legge 13 agosto 2010, n. 136 e s.m.i, a pena di nullità del contratto.

L'Appaltatore si impegna, inoltre, a dare immediata comunicazione alla stazione appaltante ed alla prefettura-ufficio territoriale del Governo della provincia di Foggia della notizia dell'inadempimento della propria controparte (subappaltatore/subcontraente) agli obblighi di tracciabilità finanziaria.

#### **Art. 8.14**

### **ANTICIPAZIONE E PAGAMENTI IN ACCONTO**

Ai sensi dell'art. 140 comm 2 e 3 del D.P.R. n.207/10, come modificato dal Decreto n. 69 del 21/96/13 convertito in Legge n.98 del 9/08/13, la stazione appaltante eroga all'esecutore, entro quindici giorni dalla data di effettivo inizio dei lavori accertata dal responsabile del procedimento, l'anticipazione del 10% sull'importo contrattuale o come disciplinato dalla normativa vigente in caso di ulteriore modifica legislativa.

L'Appaltatore avrà diritto a pagamenti in acconto, in corso d'opera, ogni qual volta il suo credito, al netto del ribasso d'asta e delle prescritte ritenute, raggiunga la cifra non inferiore al 20% (venti per cento) dell'importo contrattuale.

Per esercitare il suddetto diritto l'Appaltatore dovrà produrre periodicamente, durante il corso dei lavori, la documentazione comprovante la regolarità dei versamenti agli Enti previdenziali (inclusa la Cassa Edile), assicurativi e infortunistici anche mediante la produzione del Documento Unico di Regolarità Contributiva di cui all'art. 90, comma 9, del D.Lgs. 9 aprile 2008, n. 81 e s.m.i.

Il certificato per il pagamento dell'ultima rata del corrispettivo, qualunque sia l'ammontare, verrà rilasciato dopo l'ultimazione dei lavori.

I materiali approvigionati nel cantiere, sempreché siano stati accettati dalla Direzione dei Lavori, verranno compresi negli stati di avanzamento dei lavori per i pagamenti suddetti in misura non superiore alla metà del prezzo stesso.

Ai sensi dell'art. 133 del D.Lgs. n. 163/2006 e s.m.i., in caso di ritardo nella emissione dei certificati di pagamento o dei titoli di spesa relativi agli acconti e alla rata di saldo rispetto alle condizioni e ai termini stabiliti dal contratto, spettano all'esecutore dei lavori gli interessi, legali e moratori, ferma restando la sua facoltà, trascorsi i richiamati termini contrattuali o, nel caso in cui l'ammontare delle rate di acconto, per le quali non sia stato tempestivamente emesso il certificato o il titolo di spesa, raggiunga il quarto dell'importo netto contrattuale, di agire ai sensi dell'art. 1460 del codice civile, ovvero, previa costituzione in mora dell'amministrazione aggiudicatrice e trascorsi sessanta giorni dalla data della costituzione stessa, di promuovere il giudizio arbitrale per la dichiarazione di risoluzione del contratto.

#### **Art. 8.15**

### **CONTO FINALE**

Si stabilisce che il conto finale verrà compilato entro 60 (sessanta) giorni dalla data dell'ultimazione dei lavori.

Il conto finale dei lavori deve essere sottoscritto dall'Appaltatore, su richiesta del Responsabile dei



procedimento entro il termine perentorio di 30 (trenta) giorni; se l'Appaltatore non firma il conto finale nel termine indicato, o se lo sottoscrive senza confermare le domande già formulate nel registro di contabilità, il conto finale si ha come da lui definitivamente accettato. Il Responsabile del procedimento in ogni caso formula una sua relazione al conto finale.

Salvo quanto disposto dall'art. 1669 del codice civile, l'Appaltatore risponde per la difformità ed i vizi dell'opera, ancorché riconoscibili, purché denunciati dalla Stazione Appaltante entro 24 (ventiquattro) mesi dall'ultimazione dei lavori riconosciuta e accettata.

#### **Art. 8.16 COLLAUDO**

La Stazione Appaltante entro trenta giorni dalla data di ultimazione dei lavori, ovvero dalla data di consegna dei lavori in caso di collaudo in corso d'opera, attribuisce l'incarico del collaudo a soggetti di specifica qualificazione professionale commisurata alla tipologia e categoria degli interventi, alla loro complessità e al relativo importo.

Il collaudo stesso deve essere concluso entro sei mesi dalla data di ultimazione dei lavori.

I termini di inizio e di conclusione delle operazioni di collaudo dovranno comunque rispettare le disposizioni di cui al D.P.R. n. 207/2010, nonché le disposizioni dell'art. 141 comma 1 del D.Lgs. n. 163/2006 e s.m.i.

#### **Art. 8.17 ONERI ED OBBLIGHI DIVERSI A CARICO DELL'APPALTATORE RESPONSABILITA' DELL'APPALTATORE**

Sono a carico dell'Appaltatore, oltre gli oneri e gli obblighi di cui al D.M. 145/2000 Capitolato Generale d'Appalto, al D.P.R. n. 207/2010 e al presente Capitolato Speciale d'Appalto, nonché a quanto previsto da tutti i piani per le misure di sicurezza fisica dei lavoratori, anche quelli di seguito elencati:

1) Nomina, prima dell'inizio dei lavori, del Direttore tecnico di cantiere, che dovrà essere professionalmente abilitato ed iscritto all'albo professionale. L'Appaltatore dovrà fornire alla Direzione dei Lavori apposita dichiarazione del direttore tecnico di cantiere di accettazione dell'incarico.

2) I movimenti di terra ed ogni altro onere relativo alla formazione del cantiere attrezzato, in relazione all'entità dell'opera, con tutti i più moderni e perfezionati impianti per assicurare una perfetta e rapida esecuzione di tutte le opere prestabilite, la recinzione del cantiere stesso con solido stecconato in legno, in muratura, o metallico, secondo la richiesta della Direzione dei Lavori, nonché la pulizia e la manutenzione del cantiere, l'inghiaimento e la sistemazione delle sue strade in modo da rendere sicuri il transito e la circolazione dei veicoli e delle persone addette ai lavori tutti.

3) La guardia e la sorveglianza sia di giorno che di notte, con il personale necessario, del cantiere e di tutti i materiali in esso esistenti, nonché di tutte le cose della Stazione Appaltante e delle piantagioni che saranno consegnate all'Appaltatore. Per la custodia dei cantieri installati per la realizzazione di opere pubbliche, l'Appaltatore dovrà servirsi di persone provviste della qualifica di guardia particolare giurata.

4) La costruzione, entro il recinto del cantiere e nei luoghi che saranno designati dalla Direzione dei Lavori, di locali ad uso Ufficio del personale della direzione ed assistenza, arredati, illuminati e riscaldati a seconda delle richieste della direzione, compresa la relativa manutenzione.

5) L'approntamento dei necessari locali di cantiere, che dovranno essere dotati di adeguati servizi igienici e di idoneo smaltimento dei liquami.

6) L'Appaltatore dovrà far eseguire, a proprie spese, le prove sui cubetti di calcestruzzo e sui tondini d'acciaio, per i quali i laboratori legalmente autorizzati rilasceranno i richiesti certificati.

7) L'esecuzione, presso gli Istituti incaricati, di tutte le esperienze e saggi che verranno in ogni tempo ordinati dalla Direzione dei Lavori, sui materiali impiegati o da impiegarsi nella costruzione, in correlazione a quanto prescritto circa l'accettazione dei materiali stessi. Dei campioni potrà essere ordinata la conservazione nel competente ufficio direttivo munendoli di suggelli a firma della Direzione dei Lavori e dell'Appaltatore nei modi più adatti a garantirne l'autenticità.

8) L'esecuzione di ogni prova di carico che sia ordinata dalla Direzione dei Lavori su pali di fondazione, solai, balconi, e qualsiasi altra struttura portante, di notevole importanza statica.

9) La fornitura e manutenzione di cartelli di avviso, di fanali di segnalazione notturna nei punti prescritti e

di quanto altro venisse particolarmente indicato dalla Direzione dei Lavori, a scopo di sicurezza.

10) Il mantenimento, fino al collaudo, della continuità degli scoli delle acque e del transito sulle vie o sentieri pubblici o privati latitanti alle opere da eseguire.

11) La gratuita assistenza medica agli operai che siano colpiti da febbri palustri.

12) La fornitura di acqua potabile per gli operai addetti ai lavori.

13) L'osservanza delle norme derivanti dalle vigenti leggi e decreti relativi alle assicurazioni varie degli operai contro gli infortuni sul lavoro, la disoccupazione involontaria, la invalidità e vecchiaia, la tubercolosi, e delle altre disposizioni in vigore o che potranno intervenire in corso di appalto.

14) L'osservanza delle disposizioni di cui alla legge 68/99 e s.m.i. sulle "Norme per il diritto al lavoro dei disabili" e successivi decreti di attuazione.

15) La comunicazione all'Ufficio, da cui i lavori dipendono, entro i termini prefissati dallo stesso, di tutte le notizie relative all'impiego della mano d'opera. Per ogni giorno di ritardo rispetto alla data fissata dall'Ufficio per l'inoltro delle notizie suddette, verrà applicata una multa pari al 10% della penalità prevista all'articolo "*Consegna dei Lavori - Programma esecutivo dei Lavori- Piano di Qualità di Costruzione e di Installazione - Inizio e Termine per l'Esecuzione - Consegne Parziali - Sospensioni*" del presente Capitolato, restando salvi i più gravi provvedimenti che potranno essere adottati in conformità a quanto disposto nel D.P.R. n. 207/2010 per la irregolarità di gestione e per le gravi inadempienze contrattuali.

16) L'osservanza delle norme contenute nelle vigenti disposizioni sulla polizia mineraria di cui al D.P.R. 128/59 e s.m.i.

17) Le spese per la fornitura di fotografie delle opere in corso nei vari periodi dell'appalto, nel numero e dimensioni che saranno di volta in volta indicati dalla Direzione dei Lavori.

18) L'assicurazione contro gli incendi di tutte le opere e del cantiere dall'inizio dei lavori fino al collaudo finale, comprendendo nel valore assicurato anche le opere eseguite da altre Ditte; l'assicurazione contro tali rischi dovrà farsi con polizza intestata alla Stazione Appaltante.

19) Il pagamento delle tasse e l'accollo di altri oneri per concessioni comunali (licenza di costruzione, di occupazione temporanea di suolo pubblico, di passi carrabili, ecc.), nonché il pagamento di ogni tassa presente e futura inerente ai materiali e mezzi d'opera da impiegarsi, ovvero alle stesse opere finite, esclusi, nei Comuni in cui essi sono dovuti, i diritti per l'allacciamento alla fognatura comunale.

20) La pulizia quotidiana dei locali in costruzione e delle vie di transito del cantiere, col personale necessario, compreso lo sgombero dei materiali di rifiuto lasciati da altre Ditte.

21) Il libero accesso al cantiere ed il passaggio, nello stesso e sulle opere eseguite od in corso d'esecuzione, alle persone addette a qualunque altra Impresa alla quale siano stati affidati lavori non compresi nel presente appalto, e alle persone che eseguono lavori per conto diretto della Stazione Appaltante, nonché, a richiesta della Direzione dei Lavori, l'uso parziale o totale, da parte di dette Imprese o persone, dei ponti di servizio, impalcature, costruzioni provvisorie, e degli apparecchi di sollevamento, per tutto il tempo occorrente alla esecuzione dei lavori che la Stazione Appaltante intenderà eseguire direttamente ovvero a mezzo di altre Ditte, dalle quali, come dalla Stazione Appaltante, l'Appaltatore non potrà pretendere compensi di sorta.

22) Provvedere, a sua cura e spese e sotto la sua completa responsabilità, al ricevimento in cantiere, allo scarico e al trasporto nei luoghi di deposito, situati nell'interno del cantiere, o a piè d'opera, secondo le disposizioni della Direzione dei Lavori, nonché alla buona conservazione ed alla perfetta custodia dei materiali e dei manufatti esclusi dal presente appalto e provvisti od eseguiti da altre Ditte per conto della Stazione Appaltante. I danni che per cause dipendenti o per sua negligenza fossero apportati ai materiali e manufatti suddetti dovranno essere riparati a carico esclusivo dell'Appaltatore.

23) La predisposizione, prima dell'inizio dei lavori, del piano delle misure per la sicurezza fisica dei lavoratori di cui al comma 7 dell'art. 118 e all'art. 131 del D.Lgs. n. 163/2006 e s.m.i.

24) L'adozione, nell'esecuzione di tutti i lavori, dei procedimenti e delle cautele necessarie per garantire la vita e la incolumità degli operai, delle persone addette ai lavori stessi e dei terzi, nonché per evitare danni ai beni pubblici e privati, osservando le disposizioni contenute nel D.Lgs. 9 aprile 2008, n. 81 e s.m.i., e di tutte le norme in vigore in materia di infortunistica. Ogni responsabilità in caso di infortuni ricadrà pertanto sulla Direzione dei Lavori e sull'Appaltatore restandone sollevata la Stazione Appaltante nonché il suo personale preposto alla direzione e sorveglianza.

25) Consentire l'uso anticipato dei locali che venissero richiesti dalla Direzione dei Lavori, senza che l'Appaltatore abbia perciò diritto a speciali compensi. Esso potrà, però, richiedere che sia redatto apposito verbale circa lo stato delle opere, per essere garantito dai possibili danni che potessero derivare ad esse.

Entro 10 giorni dal verbale di ultimazione l'Appaltatore dovrà completamente sgombrare il cantiere dei materiali, mezzi d'opera ed impianti di sua proprietà.

26) Provvedere, a sua cura e spese, alla fornitura e posa in opera, nei cantieri di lavoro, delle apposite tabelle indicative dei lavori, anche ai sensi di quanto previsto dall'art. 118 comma 5 del D.Lgs. n. 163/2006 e s.m.i.

27) Trasmettere alla Stazione Appaltante, a sua cura e spese, gli eventuali contratti di subappalto che egli dovesse stipulare, entro 20 giorni dalla loro stipula, ai sensi del comma 2 dell'art. 118 del D.Lgs. n. 163/2006 e s.m.i. La disposizione si applica anche ai noli a caldo ed ai contratti similari.

28) Disciplina e buon ordine dei cantieri: l'appaltatore è responsabile della disciplina e del buon ordine nel cantiere e ha l'obbligo di osservare e far osservare al proprio personale le norme di legge e di regolamento. L'appaltatore, tramite il direttore di cantiere, assicura l'organizzazione, la gestione tecnica e la conduzione del cantiere. La direzione del cantiere è assunta dal direttore tecnico dell'impresa o da altro tecnico formalmente incaricato dall'appaltatore. In caso di appalto affidato ad associazione temporanea di imprese o a consorzio, l'incarico della direzione di cantiere è attribuito mediante delega conferita da tutte le imprese operanti nel cantiere; la delega deve indicare specificamente le attribuzioni da esercitare dal direttore anche in rapporto a quelle degli altri soggetti operanti nel cantiere. La Direzione dei Lavori ha il diritto, previa motivata comunicazione all'appaltatore, di esigere il cambiamento del direttore di cantiere e del personale per indisciplina, incapacità o grave negligenza. L'appaltatore è comunque responsabile dei danni causati dall'imperizia o dalla negligenza di detti soggetti, e risponde nei confronti dell'amministrazione committente per la malafede o la frode dei medesimi nell'impiego dei materiali.

Il corrispettivo per tutti gli obblighi ed oneri sopra specificati è conglobato nei prezzi dei lavori e nell'eventuale compenso a corpo di cui all'articolo "*Forma e Ammontare dell'Appalto*" del presente Capitolato. Detto eventuale compenso a corpo è fisso ed invariabile, essendo soggetto soltanto alla riduzione relativa all'offerto ribasso contrattuale.

L'Appaltatore si obbliga a garantire il trattamento dei dati in conformità a quanto previsto dalla normativa sulla privacy di cui al D.Lgs. 30 giugno 2003, n. 196 e s.m.i.

#### **Art. 8.18 CARTELLI ALL'ESTERNO DEL CANTIERE**

L'Appaltatore ha l'obbligo di fornire in opera a sua cura e spese e di esporre all'esterno del cantiere, come dispone la Circolare Min. LL.PP. 1 giugno 1990, n. 1729/UL, due cartelli di dimensioni non inferiori a m. 1,00 (larghezza) per m. 2,00 (altezza) in cui devono essere indicati la Stazione Appaltante, l'oggetto dei lavori, i nominativi dell'Impresa, del Progettista, della Direzione dei Lavori e dell' Assistente ai lavori; in detti cartelli, ai sensi dell'art. 118 comma 5 del D.Lgs. n. 163/2006 e s.m.i., devono essere indicati, altresì, i nominativi di tutte le imprese subappaltatrici e dei cottimisti nonché tutti i dati richiesti dalle vigenti normative nazionali e locali.

#### **Art. 8.19 RINVENIMENTI**

Al rinvenimento di tutti gli oggetti di pregio intrinseco ed archeologico che si rinvenissero nelle demolizioni, negli scavi e comunque nella zona dei lavori, si applica l'art. 35 del Capitolato generale d'appalto D.M. 145/2000; essi spettano di pieno diritto alla Stazione Appaltante, salvo quanto su di essi possa competere allo Stato. L'Appaltatore dovrà dare immediato avviso dei loro rinvenimento, quindi depositarli negli uffici della Direzione dei Lavori che redigerà regolare verbale in proposito, da trasmettere alle competenti autorità.

Per quanto detto, però, non saranno pregiudicati i diritti spettanti per legge agli autori della scoperta.

#### **Art. 8.20 BREVETTI DI INVENZIONE**

Sia che la Stazione Appaltante prescriva l'impiego di disposizioni o sistemi protetti da brevetti d'invenzione, sia che l'Appaltatore vi ricorra di propria iniziativa con il consenso della Direzione dei Lavori,

l'Appaltatore deve dimostrare di aver pagato i dovuti canoni e diritti e di aver adempiuto a tutti i relativi obblighi di legge.

#### **Art. 8.21**

### **DEFINIZIONE DELLE CONTROVERSIE – ACCORDO BONARIO – ARBITRATO**

#### **Definizione delle controversie**

Ai sensi dell'art. 241 comma 1 del D.Lgs. 9 aprile 2006, n. 163 e s.m.i., ove non si proceda all'accordo bonario e l'Appaltatore confermi le riserve, la definizione delle controversie derivanti dall'esecuzione del contratto, è deferita ad un collegio arbitrale.

Qualora una delle parti non intendesse procedere a giudizio arbitrale la competenza a conoscere delle controversie derivanti dal contratto di appalto è devoluta all'autorità giudiziaria competente.

#### **Accordo bonario**

Qualora nel corso dei lavori l'Appaltatore abbia iscritto negli atti contabili riserve il cui importo economico dell'opera superi i limiti indicati dall'art. 240 del D.Lgs. n. 163/2006 e s.m.i., la Direzione dei Lavori ne dà immediata comunicazione al Responsabile del procedimento, trasmettendo nel più breve tempo possibile la propria relazione riservata in merito.

Per gli appalti e le concessioni di importo pari o superiore a dieci milioni di euro, il Responsabile del procedimento, entro trenta giorni dalla comunicazione della Direzione dei Lavori, promuove la costituzione di apposita commissione, secondo le modalità di cui all'art. 240 del D.Lgs. n. 163/2006 e s.m.i., affinché formuli, acquisita la relazione riservata della Direzione dei Lavori e, ove costituito, dell'organo di collaudo, entro novanta giorni dalla costituzione della commissione, proposta motivata di accordo bonario.

In merito alla proposta, entro trenta giorni dal ricevimento, si pronunciano l'Appaltatore e la Stazione Appaltante.

Qualora l'Appaltatore e la Stazione Appaltante aderiscano alla soluzione bonaria prospettata si procede alla sottoscrizione del verbale di accordo bonario. La sottoscrizione determina la definizione di ogni contestazione sino a quel momento insorta.

L'accordo bonario definito con le modalità precedenti e sottoscritto dalle parti ha natura di transazione.

La Stazione Appaltante e l'Appaltatore hanno facoltà di conferire alla commissione il potere di assumere decisioni vincolanti, perfezionando, per conto delle stesse, l'accordo bonario risolutivo delle riserve.

Sulla somma riconosciuta in sede di accordo bonario sono dovuti gli interessi al tasso legale a decorrere dal sessantesimo giorno successivo alla sottoscrizione dell'accordo.

Le dichiarazioni e gli atti del procedimento non sono vincolanti per le parti in caso di mancata sottoscrizione dell'accordo bonario.

La procedura per la definizione dell'accordo bonario può essere reiterata per una sola volta.

#### **Arbitrato**

Ove non si proceda all'accordo bonario previsto dall'art. 240 del D.Lgs. n. 163/2006 e s.m.i., e l'Appaltatore confermi le riserve, la definizione delle controversie è attribuita al procedimento arbitrale ai sensi dell'art. 241 e seguenti del D.Lgs. n. 163/2006 e s.m.i., se previsto dal contratto.

L'arbitrato ha natura rituale.

Ciascuna delle parti, nella domanda di arbitrato o nell'atto di resistenza alla domanda, nomina l'arbitro di propria competenza tra soggetti aventi competenza specifica in relazione all'oggetto del contratto cui l'arbitrato si riferisce.

Il Presidente del collegio arbitrale è scelto dalle parti, o su loro mandato dagli arbitri di parte, tra soggetti di particolare esperienza nella materia oggetto del contratto, muniti di requisiti di indipendenza, e comunque tra coloro che nell'ultimo triennio non hanno esercitato le funzioni di arbitro di parte o di difensore in giudizi arbitrali in materia di contratti pubblici, ad eccezione delle ipotesi in cui l'esercizio della difesa costituisca adempimento di dovere d'ufficio del difensore dipendente pubblico; la nomina del presidente del collegio effettuata in violazione dell'art. 241 del D.Lgs. n. 163/2006 e s.m.i. determina la nullità del lodo.

Esauriti gli adempimenti necessari alla costituzione del collegio, il giudizio si svolge secondo i disposti degli articoli 241, 242 e 243 del D. Lgs. n. 163/2006 e s.m.i.

Il Collegio arbitrale decide con lodo definitivo e vincolante tra le parti in lite.

#### **Art. 8.22**

### **DISPOSIZIONI GENERALI RELATIVE AI PREZZI DEI LAVORI A MISURA E DELLE SOMMINISTRAZIONI PER OPERE IN ECONOMIA INVARIABILITA' DEI PREZZI - NUOVI PREZZI**

I prezzi unitari in base ai quali, dopo deduzione del pattuito ribasso d'asta calcolato sull'importo complessivo a base d'asta (o sulle singole voci di elenco nel caso di affidamento mediante offerta a prezzi unitari), saranno pagati i lavori appaltati a misura e le somministrazioni, sono quelli risultanti dall'elenco prezzi allegato al contratto.

Essi compensano:

a) circa i materiali, ogni spesa (per fornitura, trasporto, dazi, cali, perdite, sprechi, ecc.), nessuna eccettuata, che venga sostenuta per darli pronti all'impiego, a piede di qualunque opera;

b) circa gli operai e mezzi d'opera, ogni spesa per fornire i medesimi di attrezzi e utensili del mestiere, nonché per premi di assicurazioni sociali, per illuminazione dei cantieri in caso di lavoro notturno;

c) circa i noli, ogni spesa per dare a piè d'opera i macchinari e mezzi pronti al loro uso;

d) circa i lavori a misura ed a corpo, tutte le spese per forniture, lavorazioni, mezzi d'opera, assicurazioni d'ogni specie, indennità di cave, di passaggi o di deposito, di cantiere, di occupazione temporanea e d'altra specie, mezzi d'opera provvisori, carichi, trasporti e scarichi in ascesa o discesa, ecc., e per quanto occorre per dare il lavoro compiuto a perfetta regola d'arte, intendendosi nei prezzi stessi compreso ogni compenso per gli oneri tutti che l'Appaltatore dovrà sostenere a tale scopo, anche se non esplicitamente detti o richiamati nei vari articoli e nell'elenco dei prezzi del presente Capitolato.

I prezzi medesimi, per lavori a misura ed a corpo, nonché il compenso a corpo, diminuiti del ribasso offerto, si intendono accettati dall'Appaltatore in base ai calcoli di sua convenienza, a tutto suo rischio e sono fissi ed invariabili.

E' esclusa ogni forma di revisione prezzi e non si applica il primo comma dell'articolo 1664 del Codice Civile, ai sensi di quanto previsto dall'art. 133 comma 2 del D.Lgs. n. 163/2006 e s.m.i.

Tuttavia, ai sensi dell'art. 133 comma 4 del D.Lgs. n. 163/2006 e s.m.i., qualora il prezzo di singoli materiali da costruzione, per effetto di circostanze eccezionali, subisca variazioni in aumento o in diminuzione, superiori al 10 per cento rispetto al prezzo rilevato dal Ministero delle infrastrutture e dei trasporti nell'anno di presentazione dell'offerta con apposito decreto (da emanarsi ai sensi del comma 6 dell'art. 133 D.Lgs. n. 163/2006 e s.m.i.), si fa luogo a compensazioni, in aumento o in diminuzione, per la metà della percentuale eccedente il 10 per cento e nel limite delle risorse di cui al comma 7, dell'art. 133 D.Lgs. n. 163/2006 e s.m.i. A tal fine, e a pena di decadenza, l'Appaltatore presenta alla Stazione Appaltante istanza di compensazione entro sessanta giorni dalla data di pubblicazione nella Gazzetta Ufficiale della Repubblica Italiana del decreto ministeriale di cui al comma 6 dell'art. 133 D.Lgs. n. 163/2006 e s.m.i.

La compensazione è determinata applicando la metà della percentuale di variazione che eccede il 10 per cento al prezzo dei singoli materiali da costruzione impiegati nelle lavorazioni contabilizzate nell'anno solare precedente al decreto di cui al comma 6 dell'art. 133 D.Lgs. n. 163/2006 e s.m.i., nelle quantità accertate dalla Direzione dei Lavori.

Per quanto riguarda eventuali categorie di lavoro non contemplate nelle voci dell'elenco prezzi allegato, si procederà alla determinazione di nuovi prezzi con le modalità stabilite dall'art. 163 del D.P.R. n. 207/2010 oltre a quanto previsto nelle indicazioni generali poste in calce dell'elenco prezzi allegato.

### **Art. 8.23 ULTERIORI DISPOSIZIONI**

Per la partecipazione alla gara d'appalto di cui al presente Capitolato Speciale, non è riconosciuto alcun compenso, né rimborso spese.

L'Appaltatore dovrà provvedere a quanto segue, restando inteso che gli oneri conseguenti si intendono compensati e quindi ricompresi nel corrispettivo contrattuale, fatto salvo quanto valutato in materia di sicurezza:

- all'esecuzione di rilievi, indagini, saggi e quanto altro occorrente e propedeutico alla formulazione dell'offerta;
- alla redazione e relativa consegna al Committente, prima dell'effettivo inizio delle lavorazioni, della Carta Archeologica del territorio interessato dalle opere, così come richiesto dalla Direzione Regionale per i Beni Culturali e Paesaggistici della Puglia.
- alla formazione del cantiere adeguatamente attrezzato e recintato in relazione alla natura dell'opera e in conformità alle vigenti disposizioni in materia;
- a mantenere nel territorio comunale un adeguato magazzino, che potrà essere ubicato anche all'interno del cantiere, ed essere reperibile direttamente, ovvero a mezzo del Direttore Tecnico del cantiere, al fine di consentire la tempestiva predisposizione, d'intesa con la Direzione Lavori, degli eventuali provvedimenti che si rendessero necessari per cause di forza maggiore interessanti il cantiere in oggetto;
- all'allestimento di un locale, che sarà a disposizione esclusivo della Direzione Lavori, a uso ufficio di

cantiere, dotato almeno delle seguenti attrezzature:

- piano di lavoro 2,00 x 1,20 ml;
- n. 4 sedie con schienali anatomici;
- riscaldamento e condizionamento;
- un armadio con chiusura;

- a mettere a disposizione della D.L. le seguenti attrezzature:

- telefono cellulare;
- computer con stampante di adeguata potenzialità;
- software di base ed applicativi correnti per videoscrittura, ecc;
- software per la gestione computerizzata della contabilità;
- auto di servizio di cilindrata non inferiore a 1400 cc con copertura delle spese di viaggio dall'ufficio al cantiere per tutta la durata dei lavori.

- alla fornitura e al collocamento, nella zona dei lavori in corso, di una tabella del tipo e delle dimensioni prescritte dalla Direzione Lavori;
- a ottenere la concessione dei permessi per occupazione temporanea di suolo pubblico, rottura suolo e per passi carrabili, concessioni e autorizzazioni che saranno rilasciate a titolo gratuito;
- a ottenere autorizzazione anche in deroga ai limiti massimi di esposizione al rumore di cui al D.P.C.M. 1° marzo 1991 e successive modificazioni, nonché ogni altra autorizzazione o concessione necessaria per la realizzazione dell'opera e a corrispondere le tasse e i diritti relativi;
- alla conservazione del traffico nelle zone interessate dai lavori secondo le disposizioni della Direzione dei lavori e del Comando della Polizia Municipale;
- alle opere provvisorie ordinate dalla Direzione Lavori per garantire la continuità dei pubblici servizi, inclusi quelli d'emergenza, e del transito dei veicoli e dei pedoni;
- ai rilievi, tracciati, verifiche, esplorazioni, capisaldi e simili che possono occorrere, anche su motivata richiesta del direttore dei lavori o dal responsabile del procedimento o dall'organo di collaudo, dal giorno della consegna fino al compimento del collaudo provvisorio o all'emissione del certificato di regolare esecuzione, di tutte le utenze pubbliche e private in sottosuolo e/o soprassuolo interessanti le opere in oggetto, intendendosi a completo carico dell'Appaltatore medesimo gli eventuali spostamenti, ricollocazioni, opere provvisorie e/o definitive, comunque strutturate ed eseguite, necessari per l'eliminazione delle interferenze determinate dall'esecuzione dei lavori oggetto d'appalto, nonché ogni onere e danno dipendenti dalle utenze o a queste provocati;
- alla segnalazione e delimitazione diurna e notturna dei lavori e degli ingombri sulle sedi stradali nel rispetto del D.Lgs. del 30 aprile 1992, n. 285 «Nuovo codice della Strada» e dal D.P.R. 16 dicembre 1992, n. 495, «Regolamento per l'esecuzione del Nuovo Codice della Strada» e loro successive modificazioni e integrazioni;
- al risarcimento dei danni di ogni genere ai proprietari i cui immobili fossero in qualche modo danneggiati durante l'esecuzione dei lavori; l'Appaltatore è responsabile della stabilità delle superfici degli scavi e delle strutture e fabbricati esistenti in prossimità degli stessi e dovrà di conseguenza operare e predisporre armature di sostegno e di contenimento in maniera e quantità tale da garantire la sicurezza delle opere;
- curare che, per effetto delle opere di convogliamento e smaltimento delle acque, non derivino danni a terzi; in ogni caso egli è tenuto a sollevare la stazione appaltante da ogni spesa per compensi che dovessero essere pagati e liti che avessero a insorgere. Dovrà altresì curare l'esaurimento delle acque superficiali, di infiltrazione o sorgive, per qualunque altezza di battente da esse raggiunta, concorrenti nel sedime di imposta delle opere di cui trattasi, nonché l'esecuzione di opere provvisorie per lo sfogo e la deviazione preventiva di esse dal sedime medesimo, dalle opere e dalle aree di cantiere;
- alla conservazione e consegna alla stazione appaltante degli oggetti di valore intrinseco, archeologico o storico che eventualmente si rinvenissero durante l'esecuzione dei lavori;
- alla protezione del cantiere e dei ponteggi mediante idonei sistemi antintrusione;
- all'esecuzione in cantiere e/o presso istituti incaricati, di tutti gli esperimenti, assaggi e controlli che verranno in ogni tempo ordinati dalla Direzione Lavori sulle opere, materiali impiegati o da impiegarsi nella costruzione, in correlazione a quanto prescritto circa l'accettazione dei materiali stessi, nonché sui campioni da prelevare in opera. Quanto sopra dovrà essere effettuato su incarico della Direzione Lavori a cura di un Laboratorio tecnologico di fiducia della stazione appaltante. Dei campioni potrà essere ordinata la conservazione nell'Ufficio di direzione munendoli di sigilli a firma della Direzione Lavori e dell'Impresa nei modi più adatti a garantirne l'autenticità; il tutto secondo le norme vigenti;
- alla fornitura di tutto il personale idoneo, nonché degli attrezzi e strumenti necessari per rilievi, tracciamenti e misurazioni relativi alle operazioni di consegna, verifica, contabilità e collaudo dei lavori;
- alla fornitura delle negative e di due copie fotografiche, nel formato 13 x 18, di ciascuna di esse, delle opere in corso nei vari periodi dell'appalto, nonché delle opere ultimate nel numero che di volta in volta

sarà indicato dalla Direzione Lavori;

- alla pulizia giornaliera del cantiere anche ai fini antinfortunistici;
- alla presentazione di progetti di opere e impianti nonché delle eventuali varianti che si rendessero necessarie, alla istruzione delle pratiche relative da presentare all'ISPESL, alla ASL competente, al Comando Vigili del Fuoco, e all'esecuzione di lavori di modifica e/o varianti richieste, sino al collaudo delle opere e impianti con esito positivo;
- al pagamento di compensi all'ISPESL, alla ASL competente, al Comando Vigili del Fuoco, relativi a prestazioni per esame suppletivo di progetti o visite di collaudo ripetute, in esito a precedenti verifiche negative;
- alla presentazione di progetti degli impianti, ai sensi della legge 5 marzo 1990, n. 46 e successivo regolamento di attuazione approvato con D.P.R. 6 dicembre 1991, n. 447, sottoscritto da tecnico abilitato;
- al rilascio di «dichiarazione di conformità» sottoscritta da soggetto abilitato (installatore), e, corredata dal rispettivo progetto sottoscritto da tecnico abilitato, per gli impianti tecnici oggetto di applicazione della legge 5 marzo 1990, n. 46;
- ad attestare, a ultimazione di lavori, con apposita certificazione sottoscritta da tecnico abilitato, l'esecuzione degli impianti elettrici nel rispetto e in conformità delle leggi 1° marzo 1968, n. 186 (norme CEI), 5 marzo 1990, n. 46 e D.P.R. 6 dicembre 1991, n. 447;
- a denunciare, ove previsto dal D.P.R. 547/1955, l'impianto di terra, l'impianto di protezione contro le scariche atmosferiche di edifici e di grandi masse metalliche, al competente Istituto Superiore per la Prevenzione e la Sicurezza del Lavoro (ISPESL) provvedendo all'assistenza tecnica, ai collaudi relativi, fino all'ottenimento di tutte le certificazioni o verbali di cui l'opera necessita;
- al lavaggio accurato giornaliero delle aree pubbliche in qualsiasi modo lordate durante l'esecuzione dei lavori;
- al mantenimento dell'accesso al cantiere, al libero passaggio nello stesso e nelle opere costruite o in costruzione per le persone addette a qualunque altra impresa alla quale siano stati affidati lavori non compresi nel presente appalto, nonché per le persone che eseguono lavori per conto diretto dell'Amministrazione appaltante;
- ad assicurare, su richiesta della Direzione Lavori, l'uso parziale o totale, da parte delle imprese o persone di cui al precedente comma, dei ponti di servizio, impalcature, costruzioni provvisorie e degli apparecchi di sollevamento, per tutto il tempo occorrente all'esecuzione dei lavori che l'Amministrazione appaltante intenderà eseguire direttamente ovvero a mezzo di ditte, senza che l'appaltatore possa pretendere compenso alcuno. L'eventuale mano d'opera richiesta dalla Direzione Lavori, in aiuto alle imprese che eseguono lavori per conto diretto della stazione appaltante, verrà contabilizzata in economia;
- al ricevimento in cantiere, scarico e trasporto nei luoghi di deposito, situati nell'interno del cantiere, o a piè d'opera, secondo le disposizioni della Direzione Lavori. L'eventuale mano d'opera richiesta dalla Direzione Lavori, in aiuto alle imprese che eseguono lavori per conto diretto dell'Amministrazione, verrà contabilizzata in economia;
- alla buona conservazione e alla perfetta custodia dei materiali, forniture e opere escluse dal presente appalto, ma provviste o eseguite da altre ditte per conto della stazione appaltante. I danni, che per cause dipendenti o per sua negligenza fossero apportati ai materiali forniti e ai lavori compiuti da altre ditte, dovranno essere riparati a carico esclusivo dell'appaltatore;
- all'uso anticipato delle opere su richiesta della Direzione Lavori, senza che l'appaltatore abbia per ciò diritto a speciali compensi. Esso potrà però richiedere che sia constatato lo stato delle opere stesse per essere garantito dagli eventuali danni che potessero derivargli;
- alla redazione di elaborati grafici (as-built), sottoscritti da tecnici abilitati, illustranti lo stato finale dell'opera nelle sue componenti architettoniche, strutturali, e impiantistiche (di detti elaborati saranno fornite tre copie cartacee, una copia riproducibile e una copia su supporto informatico);
- alla manutenzione e buona conservazione dei lavori eseguiti, con particolare riferimento degli impianti sino al collaudo.

E' inoltre a carico dell'impresa ogni onere derivante dalla esecuzione contemporanea, nella stessa area del cantiere, di altre opere commissionate dalla stazione appaltante ad altra impresa.

# SOMMARIO

1) Oggetto e Ammontare dell'Appalto - Descrizione Forma e Principali Dimensioni delle Opere....	
" 1) Oggetto dell'Appalto .....	
" 2) Forma e Ammontare dell'Appalto .....	
" 3) Descrizione dei lavori .....	
" 4) Forma e Principali Dimensioni delle Opere.....	
" 5) Variazioni delle Opere Progettate .....	
" 6) Modalità di stipulazione del Contratto .....	
" 7) Disposizioni particolari riguardanti l'attività di progettazione delle soluzioni migliorative.....	
" 8) Requisiti minimi delle varianti offerte.....	
2) Qualità dei Materiali e dei Componenti .....	
" 1) Norme Generali - Accettazione Qualità ed Impiego dei Materiali.....	
" 2) Acqua, Calci, Cementi ed Agglomerati Cementizi .....	
" 3) Materiali Inerti per Conglomerati Cementizi e per Malte .....	
" 4) Elementi di Laterizio e Calcestruzzo.....	
" 5) Armature per Calcestruzzo.....	
" 6) Prodotti per Impermeabilizzazione e per Coperture Piane .....	
" 7) Materiali Metallici.....	
3) Tubazioni .....	
" 1) Tubazioni in Genere.....	
" 2) Tubazione di Acciaio .....	
" 3) Tubazioni in Ghisa Sferoidale .....	
" 4) Tubazioni in PEAD .....	
" 4.1) Tubazioni in PEAD corazzate.....	
4) Movimenti di Materie - Opere Murarie e Varie.....	
" 1) Collocamento in Opera - Norme Generali .....	
" 2) Collocamento in Opera di Materiali Forniti dalla Stazione Appaltante.....	
" 3) Scavi in Genere .....	
" 4) Scavi di Sbancamento .....	
" 5) Scavi di Fondazione e Subacquei e Prosciugamenti .....	
" 6) Rilevati e Rinterri.....	
" 7) Paratie o Casseri.....	
" 8) Malte e Conglomerati .....	
" 9) Demolizioni e Rimozioni .....	
" 10) Calcestruzzi e Cemento Armato.....	
" 10.1) Pozzetti prefabbricati in conglomerato cementizio .....	
" 11) Opere in Ferro .....	
" 12) Opere da Stagnaio .....	
" 13) Opere da Pittore .....	
" 14) Esecuzione di strade di servizio e parcheggi .....	
5) Costruzione delle Condotte in Genere .....	
" 1) Movimentazione e Posa delle Tubazioni .....	
" 1) Generalità.....	
" 2) Movimentazione delle Tubazioni.....	
" 3) Scavo per la Tubazione .....	
" 4) Posa della Tubazione .....	
" 2) Attraversamenti e Parallelismi .....	
" 3) Prova Idraulica della Condotta .....	
" 4) Rinterro .....	
6) Costruzione dei Vari Tipi di Condotta .....	



" 1) Costruzione delle Condotte di Acciaio .....	
" 2) Costruzione delle Condotte di Ghisa .....	
" 1) Movimentazione .....	
" 2) Taglio dei Tubi .....	
" 3) Giunzione dei Tubi In Ghisa Sferoidale.....	
" 4) Prova Idraulica .....	
" 3) Costruzione delle Condotte in PEAD.....	
" 1) Norme da Osservare .....	
" 2) Movimentazione .....	
" 3) Posa in Opera e Rinterro .....	
" 4) Giunzioni e Collegamenti .....	
" 5) Ancoraggi e Prova delle Condotte in PEAD per Acquedotto .....	
" 4) Garanzie e documentazione.....	
7) Norme per la Misurazione dei Lavori .....	
" 1) Norme Generali .....	
" 2) Norme per la Misurazione e Valutazione dei Lavori .....	
" 1) Scavi in Genere .....	
" 2) Rilevati e Rinterri.....	
" 3) Riempimenti con Misto Granulare.....	
" 4) Calcestruzzi.....	
" 5) Conglomerato Cementizio Armato .....	
" 6) Tubazioni ed apparecchiature idrauliche .....	
" 3) Lavori in Economia .....	
" 4) Materiali a Piè d'Opera .....	
8) Disposizioni Particolari Riguardanti l'Appalto e Modo di Valutare i Lavori .....	
" 1) Osservanza del Capitolato Speciale d'Appalto e di Particolari Disposizioni.....	
" 2) Documenti che fanno parte del Contratto.....	
" 3) Qualificazione dell'Appaltatore .....	
" 4) Fallimento dell'Appaltatore .....	
" 5) Cauzione Provvisoria .....	
" 6) Cauzione Definitiva .....	
" 7) Coperture Assicurative .....	
" 8) Disciplina del Subappalto.....	
" 9) Trattamento dei Lavoratori .....	
" 10) Consegna Lavori-Programma Esecutivo Lavori-Piano Qualità Costruzione Installazione- Inizio e Termine per l'Esecuzione.....	
" 11) Penali, Premio di Accelerazione .....	
" 12) Sicurezza dei Lavori .....	
" 13) Obblighi dell'Appaltatore relativi alla Tracciabilità dei Flussi Finanziari .....	
" 14) Anticipazione e Pagamenti in Acconto.....	
" 15) Conto Finale.....	
" 16) Collaudo .....	
" 17) Oneri ed Obblighi diversi a Carico dell'Appaltatore - Responsabilità dell'Appaltatore .....	
" 18) Cartelli all'Esterno del Cantiere.....	
" 19) Rinvenimenti .....	
" 20) Brevetti di Invenzione .....	
" 21) Definizione delle Controversie Accordo Bonario - Arbitrato .....	
" 22) Disposizioni Generali Relative ai Prezzi.....	
" 23) Ulteriori Disposizioni.....	